

ნანა იოსელიანი ♦ სოფიო ქეზურია

სელოვნება

7

მასწავლებლის
წიგნი



გრიფინიჭებულია საქართველოს განათლების, მეცნიერების, კულტურისა და სპორტის სამინისტროს მიერ 2019 წელს.

სალოვნება 7

მასწავლებლის წიგნი
თბილისი, 2019

ავტორები: ნანა იოსელიანი, სოფიო ქებურია

რედაქტორი ელენე ბერიაშვილი
დიზაინერი ია მახათაძე
ტექნიკური დიზაინერი გიორგი ლომსაძე

© სულაკაურის გამომცემლობა, 2018
ყველა უფლება დაცულია

შპს „ბაკურ სულაკაურის გამომცემლობა“
მისამართი: დავით აღმაშენებლის 150, თბილისი 0112
ტელ.: 291 09 54, 291 11 65
ელფოსტა: info@sulakauri.ge

ISBN 978-9941-30-411-8

ART 7
Teacher's Book

© Sulakauri Publishing, 2019
all rights reserved.

Tbilisi, Georgia
www.sulakauri.ge

სარჩევი

<u>წინასიტყვაობა</u>	4
<u>საბაზო საფეხურის სტანდარტი</u>	15
<u>საბაზო საფეხურის წლიური პროგრამა (VII კლ.)</u>	25
<u>ცნობარი</u>	31
<u>გაკვეთილების სცენარები და აქტივობები:</u>	
<u>თემატური ბლოკი გარემო და ხელოვნება</u>	32
<u>სასწავლო თემა: პრეისტორიული ხელოვნება</u>	38
<u>თემატური ბლოკი: საზოგადოება და ხელოვნება</u>	67
<u>სასწავლო თემა: ძველი ცივილიზაციები</u>	68
<u>შემერები</u>	73
<u>ძველი ეგვიპტე</u>	85
<u>კრეტა-მიკენის ცივილიზაცია</u>	103
<u>თემატური ბლოკი: ადამიანი ხელოვნებაში</u>	109
<u>სასწავლო თემა: ანტიკური სამყარო</u>	109
<u>არქაიკა</u>	112
<u>ადრეული კლასიკა</u>	115
<u>მაღალი კლასიკა</u>	117
<u>გვიანი კლასიკა</u>	126
<u>ელინიზმი</u>	128
<u>რომი</u>	132
<u>თემატური ბლოკი: გარემო და ხელოვნება</u>	159
<u>სასწავლო თემა: ვანდალიზმი</u>	159
<u>სამოდერნო გაკვეთილების სცენარები</u>	161
<u>თემატური ბლოკი: ხელოვნება და საზოგადოება</u>	174
<u>სასწავლო თემა: გრაფიტი – ვანდალიზმი თუ ხელოვნება?</u>	174
<u>ფინალური გაკვეთილის სცენარი</u>	181
<u>დანართი</u>	185
<u>შეფასების სქემები</u>	188
<u>ტესტები</u>	203
<u>კითხვარები</u>	211
<u>თარგები</u>	219

შესავალი

წინამდებარე სახელმძღვანელო წარმოადგენს დაწყებითი საფეხურის სახელმძღვანელოების გაგრძელებას. I-VI კლასებში ყურადღება გავამახვილეთ შემოქმედებით თავისუფლებაზე, სახალისო აქტივობებსა და თამაშებზე, მასალებით ექსპერიმენტირებასა და აღმოჩენების გაკეთებაზე. რაც შეეხება ხელოვნების ისტორიასა და თეორიას, მასალა მივანოდეთ ინტერაქტიული აქტივობებისა და მცირე მოცულობის საკითხავი ტექსტების სახით. ხელოვნების ისტორიიდან შერჩეული ეპიზოდები შეიცავდა სახალისო ცნობებს, რათა მოსწავლეებში გაღვივებულიყო ინტერესი, ცნობისმოყვარეობა, მგრძნობიარობა, გემოვნება, წარმოსახვის უნარი და სიყვარული ხელოვნების სამყაროს მიმართ. დისკუსიებს, დებატებსა და მოხსენებებს უნდა განევითარებინათ მოსწავლეების კვლევითი, ანალიტიკური, საკომუნიკაციო და სოციალური უნარები. მსოფლიოს სხვადასხვა კულტურის გაცნობა მიზნად ისახავდა განსხვავებული აზრებისა და კულტურებისადმი პატივისცემის გრძნობის გაღვივებას.

მომდევნო საფეხურზე გადასვლის მომენტისთვის მოსწავლეები უკვე ფლობენ შემოქმედებითი აქტიურობის, ხელოვნების ნაწარმოებზე დაკვირვების, მისი ადეკვატურად აღქმისა და ელემენტარული ანალიზის უნარებს.

საბაზო საფეხურზე მიწოდებული ინფორმაცია ითვალისწინებს დაწყებით საფეხურზე ათვისებული ცოდნისა და შექმნილი უნარების განვითარებასა და გაღრმავებას. იგულისხმება, რომ მოსწავლეებმა უკვე იციან სხვადასხვა მასალის თვისებები, ამა თუ იმ ტექნიკასთან და პროცედურასთან დაკავშირებული უსაფრთხოების წესები და შექმნილი აქვთ ნამუშევრის სხვადასხვა ტექნიკით შესრულების უნარ-ჩვევები. ამიტომ ზოგიერთ პროცედურულ დეტალზე აღარ ვამახვილებთ ყურადღებას. მომდევნო კლასებში მოსწავლეებს აღარ უნდა გაუჭირდეთ, შემოქმედებითი საქმიანობისას თავად განსაზღვრონ, თუ რა მასალითა და ხერხით შეასრულებენ ამა თუ იმ ნამუშევარს.

VII-დან IX კლასის ჩათვლით მოსწავლეებს მასალა მიეწოდებათ სისტემურად და თანამიმდევრულად; სახელმძღვანელო აგებულია თეორიის, ისტორიისა და შესაბამისი პრაქტიკული სამუშაოს ლოგიკურ და თანაბარ მონაცვლეობაზე.

საბაზო საფეხურისთვის შემოთავაზებული მასალა შედარებით გაღრმავებულ ხასიათს ატარებს. ვინაიდან ხელოვნების სწავლება ითვალისწინებს მის განხილვას ისტორიულ/კულტურულ კონტექსტში, მნიშვნელოვნად მივიჩნით, სახელმძღვანელოს გამჭოლი ხაზი ქრონოლოგიურად აგვენყო. ის ფაქტი, რომ სახელმძღვანელოს მაგისტრალური დინება კონკრეტულ ეპოქებს მიუყვება, არ ნიშნავს, რომ გვერდს ვუვლით სხვა ეპოქების ხელოვნებას. მაგალითად, VII კლასის სახელმძღვანელოში ძველი ხელოვნების განხილვასთან ერთად, სხვა ეპოქებში შექმნილ ნაწარმოებებს შორის პარალელების გავლებით, სხვადასხვა ინფორმაციის მიწოდებით თუ აქტივობით, მოსწავლეებს მუდმივად ვაწვდით საფიქრალს ხელოვნების სხვადასხვა პერიოდის ნიმუშებს შორის კავშირების შესახებ. სახელმძღვანელოს ამგვარად აგებით, მოსწავლეებს შეექმნებათ ფართო, ღრმა წარმოდგენა იმის შესახებ, თუ რატომ ჩამოყალიბდა ხელოვნება ასეთად. მათთვის თვალსაჩინო ხდება, რა რაზე დაშენდა და უკეთ აცნობიერებენ მიზეზ-შედეგობრივ კავშირებს.

ამგვარად, საბაზო საფეხურის სახელმძღვანელო სამი წლის განმავლობაში (VII, VIII, IX კლ.) ამოწურავს ხელოვნების ისტორიის საკვანძო ეტაპებს. ეს დაეხმარება მოსწავლეებს, გააცნო-

ბიერონ ევოლუციისა თუ მკვეთრი ცვლილებების მიზეზ-შედეგობრივი კავშირები, ისტორიული კონტექსტის მნიშვნელობა და ეპოქათა სულისკვეთება. VII-IX კლასებში დროითი ჩარჩოები არ იქნება შეზღუდული მხოლოდ მოცემული პერიოდით – პარალელურად სხვა ეპოქებიდან მოყვანილი მაგალითების ჩანართები ხელს შეუწყობს მოსწავლეებს, დაინახონ დროსა და სივრცეში გაბნეული კონცეპტუალური კავშირები.

VII კლასის სახელმძღვანელოს ხერხემალს, როგორც ხელოვნების პირველსაწყისი, რომელსაც ეფუძნება ყველა მომდევნო პერიოდის ხელოვნება, წარმოადგენს ძველი სამყაროს – პრეისტორიული, შუამდინარული, ძველი ეგვიპტის, კრეტა-მიკენისა და ანტიკური ხანის – ხელოვნება. მასალა გამდიდრებულია ანალოგიებითა და ჩანართებით შუა საუკუნეებისა თუ თანამედროვე სახელოვნებო გამოცდილებიდან (ისტორია, ტექნიკები, მასალები, ისტორიულ-კულტურული კონტექსტები). ასეთი გადაძახილები შეამზადებს მოსწავლეებს მომდევნო კლასებში, გააცნობიერონ სხვა ეპოქებში მიმდინარე პროცესების თავისებურებები, მსგავსებები და განსხვავებები. ცხადია, VIII-IX კლასებში მიწოდებული მასალაც ასევე, გვერდს ვერ აუვლის წარსულთან კავშირებს, უკვე არსებული მხატვრული გამოცდილების, შთაგონების წყაროს კონტექსტში.

საქართველოს ხელოვნების შესახებ მოსწავლეებს ინფორმაცია მიენოდებათ ქრონოლოგიურად პარალელურ რეჟიმში, რათა მათ გააცნობიერონ საკუთარი კულტურული მემკვიდრეობის მნიშვნელობა და კავშირი სხვა ძველ ცივილიზაციებთან.

განსაკუთრებული ყურადღება დაუეთმეთ მსოფლიოს კულტურული მემკვიდრეობის მნიშვნელობის გააზრებას, მისი პატივისცემისა და მასზე, ისევე როგორც მშობლიურ კულტურაზე, პასუხისმგებლობის გრძნობის გაღვივებას.

თემატური ბლოკები

ტექსტი თემატურად დაჯგუფებულია თავებად.

თითოეული თემატური ბლოკის დასაწყისში ჩამონერილია საკვანძო კითხვები, რომლებიც მასწავლებელს შეუძლია გამოიყენოს შერჩევით, გაკვეთილის საჭიროებიდან გამომდინარე. თემის ამონურვის დროისთვის, ყველა ამ კითხვაზე მოსწავლეს ექნება ინფორმირებული (ცოდნით გამყარებული) პასუხი.

თემატური ბლოკის ფარგლებში, ტექსტი დაყოფილია არა გაკვეთილებად, არამედ თავებად და ქვეთავებად. მასწავლებელს შეუძლია თავად განსაზღვროს, თუ რა მოცულობის ტექსტის წაკითხვა დაავალოს მოსწავლეებს, სად განყვიტოს, სად შეასვენოს, სად ჩართოს პრაქტიკული აქტივობები და სხვა. მასწავლებელი არ არის ვალდებული, აქტივობები ჩაატაროს სახელმძღვანელოში მოცემული თანამიმდევრობის მიხედვით. მათი თანამიმდევრობა, მონაცვლეობა თუ გამეორება უნდა შეირჩეს ისე, როგორც მასწავლებელი მიიჩნევს მიზანშეწონილად.

ვინაიდან ერთი და იგივე საკითხი შეიძლება განვიხილოთ სხვადასხვა კუთხით, თემატურ ბლოკებს შორის ხდება გადაძახილი. ეს ეხება როგორც ტექსტს, ისე დავალებებს. ერთი თემატური ბლოკის ტექსტი ან დავალება ხშირად შეიცავს ისეთ ინფორმაციას, რომელიც დაეხმარება მოსწავლეს სხვა თემატური ბლოკებით გათვალისწინებული მკვიდრი წარმოდგენების ჩამოყალიბებაში.

თემები შერჩეულია ეროვნული სტანდარტის მოთხოვნების შესაბამისად.

სახელმძღვანელო მოიცავს 5 თემას. ისინი შეესაბამება სტანდარტით გათვალისწინებულ 3 თემატურ ბლოკს, რომლებიც ერთმანეთის ლოგიკური გაგრძელებაა და ერთმანეთთან ქმნიან გადაძახილს:

- „გარემო და ხელოვნება“ სახელმძღვანელოში წარმოდგენილია ორ ნაწილად – „პრეისტორიული ხელოვნება“ და „გრაფიტი“.
- „საზოგადოება და ხელოვნება“ სახელმძღვანელოში წარმოდგენილია ორ ნაწილად – „ძველი ცივილიზაციები“ და „ვანდალიზმი“.
- „ადამიანი და ხელოვნება“ სახელმძღვანელოში წარმოდგენილია თემით „ანტიკური სამყარო“. ყოველი თავი, მასში შემავალი ქვეთავები, აქტივობები, დავალებები და პროექტები შინაარსობრივად გაერთიანებულია ერთი თემატური ბლოკის გარშემო.

დავალებები

თემის შესაბამისი აქტივობები, რომლებიც საჭიროებს განსაკუთრებულ მითითებებს, მოსწავლის წიგნში მოცემულია ეტაპობრივი, ილუსტრირებული ინსტრუქციების სახით.

პრაქტიკული დავალებები ხელს შეუწყობს მოსწავლეებს, აღმოაჩინონ საკუთარი შესაძლებლობები, მიიღონ არასტანდარტული შემოქმედებითი გადაწყვეტილებები, გახდნენ ტოლერანტულნი სხვათა შემოქმედებითი მისწრაფებებისადმი, იყვნენ მზრუნველნი და შეძლონ საკუთარი თუ სხვისი ნამუშევრის აღქმა და ანალიზი პიროვნულ თუ უფრო ფართო, გლობალურ კონტექსტში.

ვინაიდან მოსწავლის წიგნში ტექსტი არ არის დაყოფილი გაკვეთილებად, არამედ მოცემულია თავებისა და ქვეთავების სახით, მასწავლებლის წიგნში შესაბამისი თავის დასაწყისში მასწავლებელს ეძლევა რეკომენდაციები, რომლებსაც მოსდევს თემასთან დაკავშირებული დამატებითი ინფორმაცია და დავალებების უფრო დეტალური ინსტრუქციები. თითოეულ დავალებას ახლავს განსავითარებელი უნარების ჩამონათვალი. პროექტების შემთხვევაში ისინი ბევრად უფრო ვრცელია, ვინაიდან კომპლექსური დავალება მეტი უნარის განვითარებას ისახავს მიზნად.

ყოველ დავალებას წინ მინიშნებული აქვს, კლასში უნდა შესრულდეს ის თუ სახლში საშინაო დავალებად. ზოგიერთ შემთხვევაში ორივე შესაძლებლობაა მოცემული (საკლასო/საშინაო), რაც ნიშნავს, რომ მასწავლებელს შეუძლია თავად გადაწყვიტოს, სად შესრულდეს დავალება.

მნიშვნელოვანია, რომ ყოველ ჯერზე, დავალებაზე/პროექტზე მუშაობის დაწყების წინ, მასწავლებელმა აუხსნას მოსწავლეებს, თუ რატომ ასრულებენ ამ დავალებას და რა ცოდნასა და უნარებს განვითარებენ შედეგად (შესაბამისი ცოდნისა და უნარების ჩამონათვალი იხ. მასწავლებლის წიგნში ყოველი დავალების/პროექტის წინ.) აქტივობის/დავალების ღირებულების განსაზღვრის უნარი დაეხმარება მოსწავლეებს იმის გააზრებაში, თუ რას შესძენს აქტივობის შესრულება, რა პიროვნულ თუ სოციალურ სარგებელს მოუტანს მას.

კვლევის და დამოუკიდებელი აზროვნებისათვის საჭირო უნარ-ჩვევების გასავითარებლად, გარკვეული თემის თუ აქტივობის შემდეგ მოსწავლეებს უნდა დაევალოს მასწავლებლის მიერ შერჩეულ კითხვებზე წერილობით პასუხის გაცემა და კონკრეტულ თემაზე საკუთარი შეკითხვების ჩამოყალიბება. მომდევნო გაკვეთილზე ჩანაწერებისა და შეკითხვების განხილვისას მასწავლებელს საშუალება ექნება შეამოწმოს მოსწავლეთა მიერ მასალის ათვისების ხარისხი, შეაფასოს მათი დაინტერესება და ჩართულობა გაკვეთილის პროცესში. მასწავლებელი, მოსწავლეების მიერ დასმული შეკითხვების შებრუნებით უბიძგებს მათ დამოუკიდებელი ანალიზისკენ, კვლევისკენ. მსგავსი დისკუსიები მიაჩვევს მოსწავლეებს მსჯელობას, ლოგიკურ აზროვნებას, გამოუმუშავებს მათ ინტერპრეტაციის უნარს.

პროექტები

თითოეული თავის დასასრულს მოსწავლეები წარადგენენ საბოლოო პროექტს, რომელიც გახდება შემაჯამებელი შეფასების საგანი. ხშირ შემთხვევაში, პროექტზე მუშაობა უნდა მიმდინარეობდეს თავის შესწავლის განმავლობაში ეტაპობრივად და თანამიმდევრულად; და ყოველთვის – თემის შესწავლის პროცესი უნდა ამზადებდეს მოსწავლეს ჩანაფიქრის განვითარების, პროცედურის წარმატებულად წარმართვისა და საბოლოო პროდუქტისადმი პასუხისმგებლობით დამოკიდებულებისათვის.

თითოეული თემის დასასრულს სახელმძღვანელო სთავაზობს მასწავლებელს შემაჯამებელი პროექტის რამდენიმე ვარიანტს, რომელთაგან მას შეუძლია შეარჩიოს კლასის შესაძლებლობებზე, თითოეული მოსწავლის ინდივიდუალურ უნარ-ჩვევებსა და მატერიალურ-ტექნიკურ ბაზაზე მორგებული ვარიანტი.

სახელმძღვანელოში შემოთავაზებული პროექტები მოიცავს შემეცნებით, კვლევით და შემოქმედებით საქმიანობას: კვლევა, დებატები, კონფერენცია, სპექტაკლი, ანიმაცია, მაკეტი, პლაკატი, ციფრული ნამუშევარი.

პროექტებზე ჯგუფური მუშაობის დროს ფუნქციების გონივრულად გადანაწილება სხვადასხვა შესაძლებლობის მქონე მოსწავლეებს თანაბარ მდგომარეობაში ჩააყენებს – მისცემს ძლიერი მხარეების გამოვლენის საშუალებას და განუვითარებს სუსტ მხარეებს. ყოველი პროექტის დასასრულს მოსწავლეები დაწერენ რეფლექსიას (შეავსებენ რეფლექსიის კითხვარს. იხ.: დანართში).

რეფლექსია

თვითნაწილი უკიდურესად სასარგებლოა იმისთვის, რომ მოსწავლემ შეძლოს: საკუთარი შესაძლებლობების ობიექტურად შეფასება, დაფიქრება საკუთარ შემოქმედებით პროცესზე, სუსტი და ძლიერი მხარეების გაცნობიერება, სისუსტეების გასაუმჯობესებლად სტრატეგიების დასახვა, საკუთარი თავის უკეთ შეცნობა.

სახატავ რეფლექსი/პორტფოლიოში მოსწავლე იხატავს, იწერს, აგროვებს: ჩანახატებს, ესკიზებს, იდეებს, ნამუშევრის შესრულების გეგმას (სტრატეგია, მასალა, ეტაპები...), კვლევის შედეგებს, ხელოვნების ნაწარმოებისგან მიღებულ შთაბეჭდილებებს, ხელოვნების ნაწარმოების, ეპოქისა და ხელოვნის შესახებ მისთვის საინტერესო ინფორმაციას, გაჩენილ კითხვებსა და მათზე პასუხებს, ხელოვნების ნაწარმოების ანალიზის, ინტერპრეტაციისა და შეფასების შევსებულ კითხვარებს, ტესტებს, ტექნიკებისა და პროცედურების აღწერას (ხელოვნის ერთგვარი „რეცეპტების“ წიგნაკი), ტერმინებსა და მათ განმარტებებს, ექსპერიმენტების წინასწარ ვარაუდებსა და შედეგებს, რეფლექსიის კითხვარზე პასუხებს, იკრავს საკუთარი ნამუშევრების ფოტოებს, შეფასების ფურცლებს და სხვ. ეს მასალა დაეხმარება მოსწავლეს განვითარებასა და თვითშეფასებაში.

ციფრული წყაროები და რესურსები

ვინაიდან ქართული ინტერნეტსივრცე ჯერ კიდევ ძალიან მწირია და მოსწავლეებს ინფორმაციის მოძიება უწევთ არააკადემიურ პუბლიკაციებში, სახელმძღვანელო, შეძლებისდაგვარად, დავტვირთეთ სანდო, ქართულ და უცხოენოვან აკადემიურ სამეცნიერო წყაროებზე დაყრდნობით მოპოვებული ინფორმაციით. მასწავლებლის წიგნში მითითებულია გადამოწმებული ინტერნეტ-მულაბი (როგორც საინფორმაციო, ასევე ინტერაქტიული), რომლებითაც სარგებლობა შეეძლება როგორც მასწავლებელს, ასევე მოსწავლეებსაც.

ციფრული ტექნოლოგიებისა და სხვა რესურსების გამოყენების მხრივ, სახელმძღვანელოში შემოთავაზებულია მრავალფეროვანი დავალებები, იქნება ეს ვიდეორჩვენება, პრეზენტაციის მომზადება, ელექტრონული პორტფოლიოს შექმნა პირადი და საერთო საკლასო ბლოგების სახით, ციფრული ნამუშევრის შექმნა, ინტერაქტიული თამაშებისა და ტესტური დავალებების შესრულება, ანიმაციის შექმნა და სხვ. პერიოდულად, ყოველი თემის დასრულებისას, Google Arts & Culture-ის საშუალებით მოსწავლეებმა უნდა გააკეთონ ფავორიტების ალბომი (საკუთარი გალერეა) ბმულზე:

<https://artsandculture.google.com/>

სასურველია, პირველივე გაკვეთილზე, მასწავლებელმა დაავალოს მოსწავლეებს, შექმნან საკუთარი ელექტრონული პორტფოლიო ვებგვერდის ან ბლოგის სახით, რომელზეც წლის მანძილზე განათავსებენ საკუთარ ნამუშევრებს (ტექსტებსა და ნამუშევრების ფოტოებს):

www.blogspot.com

www.wordpress.com

www.weebly.com

მძიმე ფაილები, ვთქვათ, PowerPoint პრეზენტაციები, მოსწავლეებს შეუძლიათ ატვირთონ ვებგვერდებზე და შემდეგ, ატვირთული პრეზენტაციის ბმული მიუთითონ საკუთარ და კლასის ბლოგებზე.

ვებგვერდების ჩამონათვალი:

<https://en.ppt-online.org/>

<https://www.slideshare.net/>

ქართულენოვანი ინტერაქტიული ტესტები და ქუიზები იხ.:

<https://learningapps.org/myapps.php?fbclid=IwAR19KiZecryHdkJvcZS6U4WYVoSHQRNKkG-zYvktfU7yRjaO4FFfaXZRFyPQ>

რეკომენდებული წყაროები:

ხელოვანთა ნამუშევრები და მათ შესახებ სტატიები იხ.: <https://artchive.ru/artists>

ონლაინ სასკოლო ენციკლოპედიური ლექსიკონების აქტიური ბმულები:

მსოფლიო კულტურა და ხელოვნება:

<http://www.nplg.gov.ge/saskolo/index.php?a=index&d=47>

ხელოვნება, მოკლე ენციკლოპედიური ლექსიკონი, შემდგ. ნ. მაჭარაშვილი, თბ., მერიდიანი, 2004 წ.:

<http://www.nplg.gov.ge/saskolo/index.php?a=index&d=7>

თბილისის ძეგლები:

„ქართული ენციკლოპედია, „თბილისი“. გვ. 243-256, თბ., 2002 წ.

ან იხ. იგივე მასალა:

https://ka.wikipedia.org/wiki/%E1%83%97%E1%83%91%E1%83%98%E1%83%9A%E1%83%98%E1%83%A1%E1%83%98%E1%83%A1_%E1%83%AB%E1%83%94%E1%83%92%E1%83%9A%E1%83%94%E1%83%91%E1%83%98?fbclid=IwAR1w4NYTGilKesETzkaNohnk8FyOr3P-peg-drNuer_Un5j5N3Aa3kaFtPvM

ექსკურსიისთვის ადგილის შესარჩევად იხ. საქართველოში ქვის ხანის ძეგლების რუკა:

<http://1.bp.blogspot.com/-zT0xFyGkc9g/VqVCPk3J4hI/AAAAAAAAAZtU/BVz-G5rRdao/s1600/1.jpg>

საქართველოს ეროვნული მუზეუმის მიერ მომზადებული, დამხმარე მასალა პედაგოგებისთვის იხ. ბმულზე:

<http://museum.ge/files/publications/damxmare%20masala%20pedagogevis/arqeologia.pdf>

შეფასება

განმსაზღვრელი და განმავითარებელი შეფასების, ისევე როგორც მთელი სასწავლო პროცესის, საბოლოო მიზანია მოსწავლის, როგორც პიროვნების:

- შემოქმედებითი პოტენციალის გამჟღავნება
- ემოციური და სულიერი განვითარება
- სოციალური უნარების გააქტიურება
- ესთეტიკური აღზრდა
- დამოუკიდებლობისა და პასუხისმგებლობის გაღვივება
- სწავლის ხარისხზე ზრუნვა
- წინარე ცოდნის დადგენა
- ახალი ცოდნის სამივე კატეგორიის (დეკლარატიულის, პროცედურულისა და პირობისეულის) ათვისებისა და უნარ-ჩვევების კონსტრუირების გამოყენების უნარების მონიტორინგი
- მოსწავლის მიერ ძლიერი და სუსტი მხარეების გამოვლენის უნარი და მასწავლებლის დახმარებით, პროგრესის ხელშემწყობი ნაბიჯების გადადგმა.

VII კლასში გამოიყენება განმავითარებელი და განმსაზღვრელი შეფასებები. ერთი და იმავე მკვიდრი წარმოდგენის ჩამოყალიბებისთვის სახელმძღვანელოში შემოთავაზებულია სხვადასხვა სირთულის რამდენიმე აქტივობა, რომლებიც მასწავლებელს მისცემს დიფერენცირების საშუალებას. განსხვავებული უნარების მქონე მოსწავლეებს უნდა დაევალოთ ისეთი ამოცანის შესრულება, რომელსაც ისინი, გარკვეული ძალისხმევითა და მასწავლებლის დახმარების შედეგად, გაუმკლავდებიან. მნიშვნელოვანია, რომ კონკურენცია მიმდინარეობდეს არა მოსწავლეებს შორის, არამედ მოსწავლისა საკუთარ თავთან. მიზანი, რომელსაც მასწავლებელი კონკრეტულ მოსწავლეს დაუსახავს, უნდა შეესაბამებოდეს მის შესაძლებლობებს, რომ ყველას თანაბრად მიეცეს დავალების წარმატებულად დაძლევის შანსი. პროგრესით მიღებული სიხარულის განცდა მოსწავლეების შემოქმედებითი უნარების სტიმულირების, მათი მოტივირების საუკეთესო საშუალებაა. მასწავლებელმა ყურადღება უნდა გაამახვილოს მოსწავლის პროგრესზე და არა ნამუშევრის შესრულების დონეზე.

შემაჯამებელი დავალებების საშუალებით მასწავლებელსა და მოსწავლეს შეუძლიათ შეამოწმონ და შეაფასონ მოსწავლეთა მიერ სირთულეების დაძლევის ფაქტორი, მასალის ათვისებისა და შეძენილი უნარების ხარისხი. გარდა ამისა, თემასთან დაკავშირებული ყველა აუცილებელი სააზროვნო თუ შემაჯამებელი შეკითხვა ასევე დაეხმარება მას მოსწავლეთა მიღწევების შეფასებაში.

„ყველა გენიოსია. მაგრამ თუ თევზს ხეზე აძრომის უნარით შეაფასებ, მას მთელი ცხოვრება ეგონება, რომ სულელია.“

ალბერტ აინშტაინი

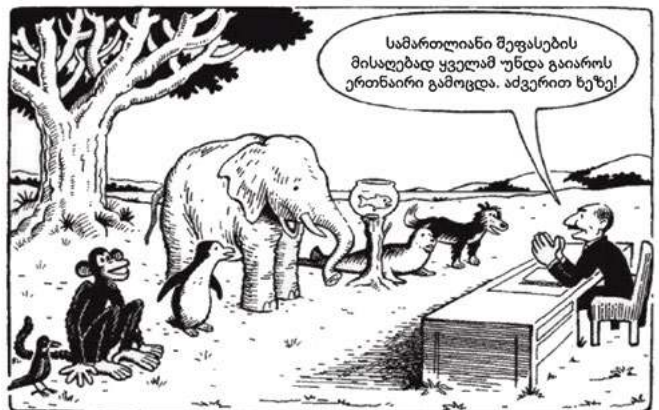

სახელმძღვანელოში გათვალისწინებულია სტანდარტის შედეგების ორივე მიმართულება, რომელთა ინდექსები მეორდება სამივე თემატურ ბლოკში, რაც მასწავლებელს აძლევს საშუალებას სხვადასხვა თემის ფარგლებში რამდენჯერმე შეაფასოს თითოეული მოსწავლე ერთი და იმავე

ინდექსის მიხედვით. სახელმძღვანელოში მოცემულია კონკრეტულ დავალებასთან მიმართებაში დაზუსტებული ინდექსის მოთხოვნები.

შენიშვნა: თუ პირველ თემატურ ბლოკში მოცემული მასალა არ ითვალისწინებს პეიზაჟისა და ნატურმორტიის ჟანრებს, სამაგიეროდ, ითვალისწინებს ანიმალისტურ ჟანრს და ადამიანთა გამოსახულებებს, რაც ინდექსებში დაკონკრეტებული არ არის. პირველ თემატურ ბლოკში უყურადღებოდ დარჩენილი ჟანრები შემდგომ თემებში მუშავდება. ასევე, თუ ერთი თემატური ბლოკი არ ითვალისწინებს ინდექსში ჩამოთვლილ ზოგიერთ მხატვრულ-გამომსახველობით საშუალებას, მათ, სამაგიეროდ, ვეხებით სხვა თემატურ ბლოკებში.

სახელმძღვანელოში არ განვიხილავთ ცალკე გაკვეთილად სახვით საშუალებებსა და ხერხებს. მათ შესახებ საკმარისი ინფორმაციაა მინოდებული I-VI კლასების სახელმძღვანელოებში. ამიერიდან, სახვით საშუალებებსა და ხერხებს ვეხებით კონკრეტული ნაწარმოების განხილვის დროს.

დანართში მოცემულია სხვადასხვა ტიპის დავალების განმსაზღვრელი შეფასების კრიტერიუმები და რუბრიკები. ცხადია, მასწავლებელი ყველა დავალებას არ აფასებს. ის თავად შეარჩევს, რომელი დავალება შეაფასოს განმსაზღვრელით, რომელი – განმავითარებლით და რომელი ჩათვალოს უბრალოდ სავარჯიშოდ.

როდესაც შეზღუდული შესაძლებლობების და სპეციალური საგანმანათლებლო საჭიროების მქონე მოსწავლეებს ვაფასებთ იმავე დავალების მიხედვით, როგორც სხვებს, ოღონდ განსხვავებული, დიფერენცირებული კრიტერიუმებით, ეს ხშირად იწვევს მოსწავლეების მხრიდან დამატებით შეკითხვებს. ასეთ დროს მასწავლებელი უხერხულ მდგომარეობაში ვარდება და უწევს მოსწავლეებისთვის იმის ახსნა, თუ რატომ ფასდება მათი თანაკლასელი განსხვავებული კრიტერიუმით, რუბრიკითა თუ ინდიკატორით. ამისგან თავის ასარიდებლად საჭიროდ მივიჩნით, დავალების რამდენიმე ვარიანტის შეთავაზება. მასწავლებელი თავად განსაზღვრავს, რომელი ვარიანტი შესთავაზოს შშმ მოსწავლეს. რაც შეეხება შეფასების სქემებს, ისინი იძლევა ვარიანტების საშუალებას.

იმისათვის, რომ სსსმ და შშმ მოსწავლეებს ჰქონდეთ წარმატებული შეფასების მიღების თანაბარი შანსი, მასწავლებელმა უნდა მიმართოს შესაბამის გზებს. მაგალითად, მეტყველების პრობლემების მქონე მოსწავლეებს მასწავლებელმა უნდა შესთავაზოს საკუთარი აზრის წერილობით გამოხატვის საშუალება. შშმ მოსწავლეს დისკუსიაში ჩასაბმელად მასწავლებელმა უნდა დაუსვას შეკითხვა, ეთანხმება თუ არა მეგობრების მიერ გამოთქმულ აზრს, ან რომელ ვარაუდს ეთანხმება. ასეთ შემთხვევაში, მოსწავლე შიშისა და სირცხვილის გარეშე ჩაებმება დისკუსიაში. მასწავლებელმა არ მოსთხოვოს ვრცელი მსჯელობა, არამედ მისცეს საკუთარი, დადებითი ან უარყოფითი დამოკიდებულების გამოხატვის შესაძლებლობა.

შშმ მოსწავლის პრობლემის სპეციფიკიდან გამომდინარე, დიფერენცირება უნდა მოხდეს სხვადასხვა გზით: შშმ მოსწავლეებს დაევალოთ ტექსტიდან მნიშვნელოვანი ინფორმაციის ამონერა 2-3 წინადადების სახით; ტექსტის ნაწილის წაკითხვა; დავალების შესასრულებლად მიეცეს მეტი დრო; ინსტრუქცია მიეცეს ნაბიჯ-ნაბიჯ, ეტაპობრივად; მიეცეს გამარტივებული ინსტრუქცია; დავალების შესრულებისას მოხდეს მისი დაწყვილება სხვა მოსწავლესთან, ვისთანაც ის თავს მშვიდად და მოხერხებულად გრძნობს; შემაჯამებელი ტესტის ნაცვლად დაევალოს პრაქტიკული სამუშაოს შესრულება ან პირიქით; შეფასდეს გამარტივებული კრიტერიუმების მიხედვით; იმისათვის, რომ შშმ მოსწავლეები სხვებთან გათანაბრებულ პირობებში ჩავაყენოთ და გაკვეთილზე მათი ჩართულობა უზრუნველვყოთ, დანართში გთავაზობთ გასაფერადებელ სქემებს. მასწავლებელს შეუძლია გააკეთოს მათი ქსეროასლები და მისცეს მოსწავლეს გასაფერადებლად მაშინ, როდესაც დანარჩენები მათი შესაძლებლობებისთვის შესაფერისი საქმით იქნებიან დაკავებულნი.

რეკომენდაციები:

ტერმინები

VII კლასის სახელმძღვანელოს ტექსტი მოიცავს დიდი რაოდენობით ახალ ტერმინებს (მაგ.: კონტრაპოსტი, კაპიტელი...), რომლებიც შესაძლოა რთულად ან ნაადრევად მიიჩნიოთ. მასწავლებელმა არ უნდა მოსთხოვოს მოსწავლეებს ამ ტერმინების დასწავლა. საკმარისია ბავშვებმა გააცნობიერონ, რომ სახელოვნებო თუ საინჟინრო სფეროების წარმომადგენლები სპეციფიკური საერთაშორისო ენით სარგებლობენ. თუ რომელიმე მოსწავლე სამომავლოდ დაინტერესდება ამ დარგებში მოღვაწეობით, ეს ტერმინები მისთვის სიახლე არ იქნება.

მოტივაცია

სასურველია, მასწავლებელმა პერიოდულად გადაუღოს კლასს ფოტოები სამუშაო პროცესში და მათი ნებართვით, ატვირთოს ისინი საკუთარ ბლოგზე. ეს სტიმულს აძლევს მოსწავლეებს, აქტიურად ჩაებან სამუშაოში და ფოტოს გადასაღებად ხელსაყრელი ვითარება შექმნან. ისინი ხშირად აჩვენებენ ბლოგს მშობლებსა და ახლობლებს და ძალიან ამაყობენ იქ ატვირთული საკუთარი ნამუშევრებითაცა და მუშაობის პროცესში გადაღებული ფოტოებითაც.

შესაძლოა დასაწყისში ეს პოზირების საფრთხეს შეიცავდეს, მაგრამ თუ მოსწავლე კადრში მოხვედრის ხატრით მაინც იმუშავებს, შემოქმედებითი პროცესი მას მალევე გაუჩენს მეტი მუშაობის ჟინს.

ბაკვეთილის მსვლელობასთან დაკავშირებით:

სახელმძღვანელოში მოწოდებული მასალა დაყოფილია თავებად და ქვეთავებად, და არა გაკვეთილებად.

მასწავლებელს შეუძლია, სახელმძღვანელოში მოცემული ტექსტის გარკვეული მონაკვეთის წაკითხვა მოსწავლეებს დაავალოს საშინაო დავალებად. მომდევნო გაკვეთილზე, კითხვების მეშვეობით დაადგინოს, თუ რა გაიგეს მოსწავლეებმა წაკითხული ტექსტიდან, უპასუხოს მათ შეკითხვებს. ამდენად, საკლასო დრო სრულიად გამოთავისუფლდება პრაქტიკული აქტივობებისთვის. ეს სისტემა ეხება სახელმძღვანელოს ყველა ნაწილს. დავალებები განთავსებულია როგორც უშუალოდ ქვეთავებში, ასევე თითოეული თემატური ბლოკის ბოლოს. ტექსტში ჩართულია შეკითხვები და დავალებები, რომლებიც მოსწავლეთა ყურადღებას გაამახვილებს საკვანძო ინფორმაციის მიმართ.

სივრცის ორგანიზება

აქტივობების ჯგუფური, წყვილებში და ინდივიდუალური დავალებების შესრულება ითხოვს საკლასო სივრცის სხვადასხვანაირ ორგანიზებას. სასურველია, ხელოვნების მასწავლებელს ჰქონდეს საკუთარი საკლასო ოთახი – სახელოსნო, სადაც მას საშუალება ექნება მაგიდები დააღოს ისე, როგორც მოითხოვს აქტივობის პირობა.

მასალა და იარაღები:

ყოველ აქტივობას ახლავს საჭირო მასალისა და იარაღების ჩამონათვალი, რაც მასწავლებელს საშუალებას აძლევს წინასწარ განსაზღვროს და მოიმარაგოს ისინი. აქტივობებისთვის შერჩეულია ხელმისაწვდომი და მოსწავლეთათვის უსაფრთხო მასალისა და იარაღების აუცილებელი მინიმუმი. მასწავლებელს შეუძლია გაამდიდროს ეს ჩამონათვალი – გამოიყენოს უფრო მრავალფეროვანი მასალა, რაც უფრო საინტერესოს გახდის შემოქმედებით პროცესს. მასწავლებელს შეუძლია ნები-

სმიერი აქტივობის მასალაში შეიტანოს საკუთარი კორექტივები – უმეტესი აქტივობის მასალის ჩამონათვალში იგულისხმება გარკვეული ალტერნატივები: მაგ. პლასტილინი შეიცვალოს მარილიანი ცომით, ფერადი ქაღალდები – ჟურნალებიდან ამოჭრილი გვერდებით და სხვა. მასწავლებელმა უნდა წააქეზოს მოსწავლეები, რათა მათ თავად მოიძიონ, გამოცადონ და გამოიყენონ სხვადასხვა მასალა.

აქტივობების შესრულებისას, მასალის დანაკლისის ან არაერთგვაროვნების გამო, მოსწავლეებს შესაძლოა შეექმნათ არათანაბარი პირობები, რაც ცხადია, იმოქმედებს ნამუშევრის ხარისხზე. ამისთვის, სასურველია მასწავლებელმა მშობლებთან წინასწარი მოლაპარაკებით უზრუნველყოს კლასში ერთგვაროვანი საბაზო მასალის (სახატავი ფურცლები, ფერადი ფურცლები, მუყაო, საღებავები, პალიტრები, ფუნჯები, ნებო, მაკრატლები, პლასტილინი...) მომარაგება. მასალა შეინახება კლასში. შესაბამისად, მასწავლებელს ყოველთვის ხელთ ექნება დაგეგმილი აქტივობისთვის საჭირო რესურსი.

სპეციფიკური მასალის საჭიროების შემთხვევაში მოსწავლეები წინასწარ ჩაინიშნავენ და მოიტანენ მას დათქმული დროისთვის. მასწავლებელს შეუძლია შესთავაზოს მოსწავლეებს, თადარიგი დაიჭირონ და კოლოფები, ნაჭრები, ძაფები, ღილები, მძივები და სხვა მსგავსი მასალა წინასწარ მოიმარაგონ და შეინახონ სკოლაში (საერთო ხმარებისთვის), რათა საჭიროების შემთხვევაში ყოველთვის ხელთ ქონდეთ.

დროის ორბანიზება:

გაკვეთილის პირველი 5-10 წუთი ეთმობა თეორიულ ნაწილს, რომელიც შეიძლება მოიცავდეს როგორც მხოლოდ გაკვეთილის თემის განხილვას, ასევე მოსწავლეების გამოკითხვას, განვლილი მასალის გამეორებას, წინარე ცოდნის გააქტიურებას, მოსწავლეთა შეკითხვებზე პასუხებსა თუ დისკუსიებს. გაკვეთილის შემდეგი ნაწილი კი ეთმობა პრაქტიკული აქტივობის შესრულებას. თუ მასწავლებელი ჩათვლის, რომ გაკვეთილის დრო მთლიანად უნდა დაეთმოს აქტივობას, მაგრამ ამავე დროს საჭიროა მოსწავლეებისთვის რაიმე ისეთი ინფორმაციის მიწოდება, რომელიც არ საჭიროებს მათ აქტიურობას, მასწავლებელს შეუძლია თეორიული ინფორმაცია დავალების შესრულების პარალელურად მიანიჭოს. ასეთ შემთხვევაში დროის მოგების მიზნით, სასურველია, გაკვეთილის დაწყებამდე, მასწავლებელმა დაფაზე ჩამოწეროს აქტივობის შესასრულებელი ინსტრუქციის ეტაპები, შესასწავლი ტერმინები, სადისკუსიო შეკითხვები და სხვა საჭირო ინფორმაცია.

შემოქმედებითი დღიურის წარმოება

შემოქმედებით დღიურში მოსწავლე სამახსოვროდ ჩაინერს ახალ ტერმინებს, სახელებს, ჩაინიშნავს საშინაო დავალებებს, მომდევნო გაკვეთილისთვის მოსატან მასალას... ექსკურსიებზე ჩაინიშნავს შთაბეჭდილებებს, გააკეთებს ჩანახატებს; ჩაინერს საკუთარ მოსაზრებებს, გაჩენილ შეკითხვებს, რეფერატებს მოცემულ თემაზე, დანერს პასუხებს შემაჯამებელ კითხვებზე... დაეხმარება მოსწავლეებს დაიმახსოვრონ და შეაფასონ ნაწიხი თუ შესწავლილი; ეს მიაჩვევს მათ წერილობით აზრების გამოხატვას და ორგანიზებულობას.

ილუსტრაციებთან დაკავშირებით

რადგან სახელმძღვანელოს დიდი ნაწილი ეფუძნება ძველი ცივილიზაციებისა და ანტიკური ხანის ხელოვნებას, მოყვანილ საილუსტრაციო მასალაში გვხვდება ადამიანის შიშველი გამოსახულებები. ავტორებმა დასაშვებად მივიჩნიეთ VII კლასელთათვის ამ მასალის შეუნიღბავად მიწოდება. ეს ის ასაკია, როდესაც მოზარდს უჩნდება ბუნებრივი ინტერესი ადამიანის სხეულისა და სქესობრივი ნიშნების მიმართ. მიგვაჩნია, რომ ხელოვნება სწორედ ის საუკეთესო საშუალებაა, რომელიც მოზარდებს

დაეხმარება, ჯანსაღად გააცნობიერონ ადამიანის სქესობრივი თავისებურებები. სწორედ ხელოვნების ნაწარმოებებს უნდა მივანდოთ მოზარდების ინიციატია და არა ბნელი სადარბაზოების კედლებს.

VIII-IX კლასებში მათ კვლავ მოუწევთ შეხება მიქელანჯელოს, რაფაელის, ჯორჯონეს, ტიციანის, რუბენსის, როდენისა და სხვათა ნაწარმოებებთან. მათ აღსაქმელად მოზარდთა შემზადება სწორედ პრეისტორიული და ანტიკური გამოსახულებებითაა სასურველი. თუ მათ მითებისა და ლეგენდების კონტექსტში მივანვლით, გადავიტანთ მოსწავლეების ყურადღებას ამ ისტორიებზე, მაშინ „თვალის შეჩვევა“ სიშიშვლეზე უფრო უმტკივნეულოდ მოხდება. მოზარდი მიხვდება, რომ ამ შემთხვევაში სიშიშვლე უადგილო კი არ არის, არამედ პირიქით, საშუალებაა, დაგვანახოს ამა თუ იმ ეპოქისა და შემოქმედის მრწამსი.

მნიშვნელოვანია, რომ შიშველი ადამიანის გამოსახულების ჩვენებისას მასწავლებელს არ ემჩნეოდეს რაიმე უხერხულობა. არც ის მოსწავლე უნდა დატუქსოს, რომელსაც გამოსახულების სიშიშვლის გამო უხერხულობას შეატყობს. გამოცდილებამ გვიჩვენა, რომ მოსწავლეების პირველი რეაქციები (ხითხითი, უხერხულობა) მალევე იცვლება უფრო მონიფული დამოკიდებულებით. რამდენიმე გაკვეთილის შემდეგ ისინი უკვე აცნობიერებენ, რომ შიშველ სხეულში შეუძლიათ ამა თუ იმ ეპოქის სილამაზის იდეალი ამოიკითხონ, და მალევე იწყებენ გამოსახულებებზე მსჯელობას პლასტიკის, პოზის, მოცულობების, ფორმებისა და პროპორციების ან ნაწარმოებთან დაკავშირებული ისტორიების კონტექსტში.

წარმოგიდგინათ მუზეუმი, რომლის დარბაზებზე ასაკის შეზღუდვის ნიშნებია (12+, 16+) მიკრული ან იქვე არიგებდნენ ბავშვისთვის თვალეზე ასახვევს, მიქელანჯელოს „დავითს“ რომ შემთხვევით არ მოკრას თვალი? ნურც ჩვენ მოვიქცევით ასე.

სახელმძღვანელოს სტრუქტურა

VII კლასის სახელმძღვანელოს კომპლექტი შედგება:

- მასწავლებლის წიგნი;
- მოსწავლის წიგნი;

მასწავლებლის წიგნი:

1. სარჩევი
2. შესავალი
3. დამატებითი რეკომენდაციები, ისტორიული და თეორიული ინფორმაცია
4. სამოდულო გაკვეთილების სცენარები
5. აქტივობების სცენარები
6. დანართი, ილუსტრაციებისა და სხვა საჭირო მასალის აქტიური ბმულები

შესავალი:

შესავალი შეიცავს:

- ავტორების ხედვას VII-IX კლასებში ხელოვნების სწავლების შესახებ
- ზოგად ინფორმაციას სახელმძღვანელოს სტრუქტურის შესახებ
- ზოგად რეკომენდაციებსა და პრაქტიკულ რჩევებს
- საბაზო საფეხურის სტანდარტს

დანართი:

- მოსწავლის შეფასების სქემები
- ტესტები
- კითხვარები
- აქტივობებისთვის საჭირო თარგები

შინაარსი:

მასალა დაყოფილია თემატურ ბლოკებად:

1. თემატური ბლოკი „გარემო და ხელოვნება“ – პრეისტორიული ხელოვნება
2. თემატური ბლოკი „საზოგადოება და ხელოვნება“ – ძველი ცივილიზაციები (შუამდინარეთი, ეგვიპტე, კრეტა-მიკენი)
3. თემატური ბლოკი „ადამიანი ხელოვნებაში“ – ანტიკური ხანა (საბერძნეთი, რომი)
4. თემატური ბლოკი „საზოგადოება და ხელოვნება“ – ვანდალიზმი
5. თემატური ბლოკი „გარემო და ხელოვნება“ – გრაფიტი

ყოველი თემატური ბლოკი მოიცავს:

- სასწავლო თემა (სათაური, საათების სავარაუდო რაოდენობა)
- ზოგადი ცნებების ჩამონათვალი
- საკვანძო შეკითხვები
- მკვიდრი წარმოდგენები
- აქტივობებისა და კომპლექსური/პროექტული დავალებების ჩამონათვალი
- მოსალოდნელი შედეგების ჩამონათვალი, რომელთა გაღვივება-განვითარებასაც უწყობს ხელს კონკრეტული დავალება;
- აქტივობისთვის საჭირო მასალის ჩამონათვალი;
- თემის შესაბამისი აქტივობის კომპლექსური/პროექტული დავალებების ეტაპობრივი აღწერა;
- თემასთან დაკავშირებული შემაჯამებელი კითხვები;
- ინტერნეტბმულები ვიზუალური მასალით, ვიდეო/ფოტოინსტრუქციებით, ინტერაქტიული თამაშებით;
- სამოდულო გაკვეთილების სცენარები

მოსწავლის წიგნი:

1. სარჩევი
2. თემატური ტექსტები ილუსტრაციებითა და აქტივობების ინსტრუქციებით
3. ლექსიკონი

მოსწავლის წიგნის, თავებისა და ქვეთავების თანმიმდევრობა მასწავლებლის წიგნში შესაბამისი მასალის თანმიმდევრობას შეესაბამება მხოლოდ სათაურებით და არა ნუმერაციით.

ტექსტი შეიცავს თემის შესაბამის ილუსტრაციებს, მათ განმარტებებს, სააზროვნო შეკითხვებსა და სხვა, თემასთან დაკავშირებულ ინფორმაციას.

რუბრიკაში „სახელოსნო“ მოთავსებულია აქტივობების შესრულების ეტაპობრივი ინსტრუქციები და ნიმუშები.

სახელმძღვანელოს დართული აქვს განმარტებითი ლექსიკონი.

ლექსიკონში განმარტებული სიტყვები მოსწავლის წიგნის ტექსტებში მონიშნულია ფიფქით.

სახვითი და გამოყენებითი ხელოვნება საბაზო საფეხურის სტანდარტი

შესავალი

სახვითი და გამოყენებითი ხელოვნების სტანდარტი შედგება შემდეგი ნაწილებისგან:

- ა) საგნის სწავლა-სწავლების მიზნები;
- ბ) სტანდარტის შედეგები და შინაარსი;
- გ) მეთოდური ორიენტირები;
- დ) შეფასება.

საგან „სახვითი და გამოყენებითი ხელოვნების“ ფარგლებში მოსწავლე შეისწავლის ხელოვნებას, როგორც თვითგამოხატვისა და კომუნიკაციის საშუალებას. ის აცნობიერებს სამყაროს, როგორც მრავალფეროვანი გრძნობებისა და იდეების წყაროს, რომელიც შეუძლია შემოქმედებითად ასახოს ნამუშევრებში.

სწავლა-სწავლების პროცესში მოსწავლე გაეცნობა ქართული და მსოფლიო, ძველი და ახალი ხელოვნების ცნობილ ნიმუშებს და ხალხურ შემოქმედებას; მათი შექმნისა და შეფასების განსხვავებულ ისტორიულ, კულტურულ, სოციალურ და სხვა კონტექსტებს; გამოიკვლევს მათ როლს საზოგადოების ცხოვრებაში.

სწავლა-სწავლების პროცესში მოსწავლე მიიღებს მონაწილეობას სხვადასხვა შემოქმედებით პროექტში; შექმნის სხვადასხვა დარგისა და ჟანრის ნამუშევრებს მხატვრულ-გამომსახველობითი საშუალებების, ხერხების, მასალის, ტექნიკის გამოყენებით.

ა) საგნის სწავლა-სწავლების მიზნები

სახვითი და გამოყენებითი ხელოვნების სწავლა-სწავლება მიზნად ისახავს:

- მოსწავლეს გაუღვივოს ინტერესი ხელოვნების მიმართ;
- მოსწავლემ გაიაზროს საკუთარი შემოქმედებითი პოტენციალი, განივითაროს თვითგამოხატვის მრავალფეროვანი გზების ძიებისა და გამოყენების უნარი;
- მოსწავლეს განუვითაროს ხელოვნების ნიმუშებზე, საკუთარ და სხვის ნამუშევრებზე აზრის კორექტულად გამოთქმის, მსჯელობისა და ინტერპრეტაციის უნარი;
- ხელი შეუწყოს მოსწავლეს, ჩამოყალიბდეს საკუთარი მსოფლმხედველობისა და აქტიური ცხოვრებისეული პოზიციის მქონე პიროვნებად ეროვნული და მსოფლიო კულტურის გაცნობის გზით.

ამ მიზნებზე მუშაობით სახვითი და გამოყენებითი ხელოვნება თავის წვლილს შეიტანს ეროვნული სასწავლო გეგმის მისიისა და მიზნებით გათვალისწინებული უნარებისა და ღირებულებების განვითარებასა და ჩამოყალიბებაში.

ბ) სტანდარტის შედეგები და შინაარსი

სტანდარტის შედეგები საგნის ცნებებზე დაფუძნებით განსაზღვრავს მიზნობრივ ორიენტირებს და პასუხობს შეკითხვას, რა უნდა შეეძლოს საბაზო საფეხურის მოსწავლეს სახვითი და გამოყენებითი ხელოვნების ფარგლებში.

სტანდარტის შედეგები ჯგუფდება ორ მიმართულებად:

- **შემოქმედებითობა და პრაქტიკა** - გულისხმობს საკუთარი შთაბეჭდილებებისა და გამოცდილების საფუძველზე მხატვრული ნამუშევრების შექმნას, მათი საშუალებით საკუთარი იდეების, ემოციებისა და განწყობების გამოხატვას.
სწავლა-სწავლების პროცესში მოსწავლემ უნდა გამოიყენოს შემდეგი მასალა, იარაღი, პროცესი, პროცედურა: ფანქარი, პასტელი, ფლომასტერი, გუაში, აკვარელი, ტემპერა, აკრილი, ტუში, მელანი, ნახშირი, სანგინა, ფერადი ცარცები, ფერადი ქაღალდი, მუყაო, ქსოვილი, ძაფი, თოკი, მავთული, პლასტილინი, თიხა, სხვა მასალა (ტრადიციული და არატრადიციული, ბუნებრივი და ხელოვნური), ფუნჯი, მაკრატელი, წებო, სადურგლო, სამეთუნეო, საქსოვი, სამკერვალო იარაღი და სხვა. დაჭრა, დაწებება, ამოკაწვრა, ღუნვა, გრეხვა, დაწვნა, ქარგვა, ქსოვა, კერვა, ხეზე კვეთა და სხვა.
- **ხელოვნების აღქმა კონტექსტში** - გულისხმობს სხვადასხვა დარგის, ჟანრის, ეპოქის/მიმდინარეობის ხელოვნების ნიმუშების ანალიზს, ინტერპრეტაციასა და შეფასებას.

სტანდარტის შინაარსი განსაზღვრავს, რა უნდა იცოდეს მოსწავლემ. შინაარსი აღიწერება სავალდებულო ცნებების, თემატური ბლოკების სახით.

ცნებების სახით განსაზღვრულია ის ცოდნა, რომელსაც მოსწავლე საგნის ფარგლებში უნდა დაეუფლოს. ცნებები შედეგებთან ერთად უნდა დამუშავდეს მოსწავლისთვის ნაცნობ კონტექსტებში. ეს კონტექსტები **სავალდებულო თემატური ბლოკების** სახითაა წარმოდგენილი.

სტანდარტის შედეგების ინდექსების განმარტება

საბაზო საფეხურზე სტანდარტში გაწერილ თითოეულ შედეგს წინ უძღვის ინდექსი, რომელიც მიუთითებს საგანს, სწავლების ეტაპსა და სტანდარტის შედეგის ნომერს; მაგ.,**ს.გ. საბ. 1.:**

„**ს.გ.**“ – მიუთითებს საგანს „სახვითი და გამოყენებითი ხელოვნება“;

„**საბ.**“ – მიუთითებს საბაზო საფეხურს;

„**1**“ – მიუთითებს სტანდარტის შედეგის ნომერს.

სახვითი და გამოყენებითი ხელოვნების სტანდარტის შედეგები (VII-IX კლასები)		
შედეგების ინდექსები	მიმართულება: შემოქმედებითობა და პრაქტიკა	ცნებები
	მოსწავლემ უნდა შეძლოს:	
ს.გ.საბ.1.	ნამუშევრის შექმნა თვითგამოხატვისათვის, მიზნის შესაბამისად მრავალფეროვანი სტრატეგიების, მხატვრულ-გამომსახველობითი ხერხების, სხვადასხვა მასალისა და ტექნიკის გააზრებულად და შემოქმედებითად გამოყენება;	სახვითი ხელოვნების საშუალებები (ელემენტები)
ს.გ.საბ.2.	ნამუშევრის შექმნისას თავად დასახოს და გადაჭრას შემოქმედებითი ამოცანა, მიზნის შესაბამისად შეარჩიოს მხატვრულ-გამომსახველობითი ხერხები, მასალა, ტექნიკა, მხატვრული სტილი.	სახვითი ხელოვნების ხერხები (პრინციპები)
	მიმართულება: ხელოვნების აღქმა კონტექსტში	
	მოსწავლემ უნდა შეძლოს:	

ს.გ.საზ.3.	ხელოვნების კონკრეტული ნიმუშის ანალიზი (მხატვრულ-გამომსახველობითი ხერხები, ეპოქა, სტილი, მიმდინარეობა, დარგი, ჟანრი, ავტორი), ინტერპრეტაცია და შეფასება;	სახვითი ხელოვნების დარგები და ჟანრები
ს.გ.საზ.4.	სხვადასხვა ეპოქის, კულტურის და სტილის ნამუშევრების ამოცნობა და ერთმანეთთან შედარება ისტორიული, რელიგიური, სოციალური და კულტურული კონტექსტის გათვალისწინებით.	სახვითი ხელოვნების ტექნიკა ეპოქა მიმდინარეობა

ცნებები

სახვითი ხელოვნების მხატვრულ-გამომსახველობით საშუალებები და ხერხები

სახვითი ხელოვნების საშუალებები (ელემენტები) (მაგ.: **ხაზი**: სხვადასხვა ტიპის და სისქის, კონტური, შტრიხი; **ფერი**: ძირითადი და შედგენილი, ცივი და თბილი, ნეიტრალური, კონტრასტული, მონათესავე, ინტენსიური, ფერისა და ტონის გრადაცია, კოლორიტი; შუქ-ჩრდილი, განათება; **ფორმა**: ბრტყელი და მოცულობითი (გეომეტრიული და ბუნებაში არსებული, უტრირებული, სტილიზებული და სხვ.); ფაქტურა; ფონისა და გამოსახულების ურთიერთმიმართება.

სახვითი ხელოვნების ხერხები (პრინციპები) (მაგ.: კომპოზიციური განაწილება, ელემენტების განმეორებადობა, რიტმი, ძირითადის გამოყოფა, აქცენტი, სიმეტრია-ასიმეტრია, სტატიკა-დინამიკა, კონტრასტი, თანაფარდობა, მასშტაბი, პროპორცია/დისპროპორცია, წონასწორობა, სივრცე, პერსპექტივა (ხედვის წერტილი, ჰორიზონტის ხაზი, თავშეყრის წერტილი), კომპოზიციური მთლიანობა.

სახვითი ხელოვნების დარგები და ჟანრები (დარგები - მაგ.: ფერწერა (დაზღუდვი, მინიატურა, მონუმენტური - ფრესკა, მოზაიკა, ვიტრაჟი, გრაფიტი), გრაფიკა (დაზღუდვი, ბეჭდვითი), ქანდაკება, ჭედურობა, არქიტექტურა, დიზაინი, დეკორატიულ-გამოყენებითი ხელოვნება და სხვ.; **ჟანრები -** მაგ.: ნატურმორტი, პორტრეტი, პეიზაჟი, ყოფითი, ისტორიული და სხვ.).

სახვითი ხელოვნების ტექნიკა (მაგ.: ფერწერა, გრაფიკა და მათი ტექნიკები, ძერწვა, აპლიკაცია, კოლაჟი, მოზაიკა, მონოტიპია, მოდელირება, კონსტრუირება, ციფრული ტექნოლოგიები).

სხვადასხვა ეპოქის/მიმდინარეობის ხელოვნება (მაგ.: პრეისტორია, ძველი აღმოსავლეთი, ანტიკური ხანა, შუა საუკუნეები, აღორძინება, ახალი დროის ხელოვნება (XVII-XIX სს.), მოდერნიზმი, თანამედროვე ხელოვნება.

სავალდებულო თემატური ბლოკები

საბაზო საფეხურზე სახვითი და გამოყენებითი ხელოვნების სწავლა-სწავლება წარმართება სამი ძირითადი თემატური ბლოკის ფარგლებში. საბაზო საფეხურის თითოეულ კლასში მოსწავლეებს უნდა შეეთავაზოთ სამივე თემატური ბლოკის შესაბამისი მასალა.

თემატური ბლოკი: გარემო და ხელოვნება

სარეკომენდაციო თემები: გარემო - ადამიანის ინტერესის ობიექტი; გარემოს ზეგავლენა ადამიანზე და ადამიანის ზეგავლენა გარემოზე; ხელოვნება ჩვენ გარშემო (ხელოვნების დარგები და ჟანრები); სამყაროს მრავალფეროვანი ასახვის გზები - სტილები, მიმდინარეობები, მხატვრულ-გამომსახველობითი ხერხები; ტექნიკური პროგრესის გავლენა ხელოვნებაზე; გამოსახვის ახალი საშუალებების ძიება.

თემატური ბლოკი: ადამიანი ხელოვნებაში

სარეკომენდაციო თემები: ადამიანის გამოსახულება და რწმენა-წარმოდგენები; ხელოვნება - პიროვნული რეალიზების საშუალება; მე - კულტურის ნაწილი; თვითგამოხატვა, ემოციები, გრძნობები, იდეები, შეხედულებები, წარმოდგენები; თვითგამოხატვის თანამედროვე ფორმები.

თემატური ბლოკი: საზოგადოება და ხელოვნება

სარეკომენდაციო თემები: ხელოვნება - ისტორიული მეხსიერება, რას და როგორ გვიყვება ხელოვნება; კულტურული მემკვიდრეობა; ყოფითი და ესთეტიკური დანიშნულება, ხელოვნება - საჭიროება თუ ფუფუნება; ხელოვნება - ზემოქმედების საშუალება (მონუმენტური ხელოვნება, პლაკატი, რეკლამა, ქუჩის მხატვრობა, ხელოვნება, როგორც აქცია და სხვ.).

საფეხურებრივი საკვანძო შეკითხვები

საფეხურებრივი საკვანძო კითხვები სტანდარტის ცნებებს აკავშირებს შედეგებთან.

- რა არის ხელოვნება?
- რატომ ქმნიან ადამიანები ხელოვნების ნიმუშებს?
- როგორ და რატომ იცვლებოდა ხელოვნების დანიშნულება?
- როგორ ზემოქმედებს ხელოვნება ადამიანზე და საზოგადოების ცხოვრებაზე?
- როგორ გავლენას ახდენს ხელოვნებაზე საზოგადოების მოთხოვნები და ინტერესები?
- რა შეგვიძლია გადმოვცეთ და გავიგოთ ხელოვნების ნიმუშების მეშვეობით?
- რატომ ვსწავლობ სახვით და გამოყენებით ხელოვნებას?
- რისთვის და როგორ ვიყენებ სახვითი ხელოვნების მხატვრულ-გამომსახველობით ხერხებს, ტექნიკას, მასალას და იარაღს?

გ) მეთოდოლოგიური ორიენტირები

სტანდარტის ამ ნაწილში განსაზღვრულია, თუ რა პრინციპების საფუძველზე უნდა წარიმართოს სწავლა-სწავლების პროცესი. ასევე, მოცემულია მოკლე ინსტრუქციები იმის შესახებ, თუ როგორ უნდა დაიგეგმოს კონკრეტული სასწავლო ერთეულის – თემის სწავლა-სწავლება.

სახვითი და გამოყენებითი ხელოვნების სწავლა-სწავლება უნდა წარიმართოს შემდეგი პრინციპების დაცვით:

- ა) სწავლა-სწავლება ხელს უნდა უწყობდეს მოსწავლის მოტივირებას და შინაგანი ძალისხმევის გააქტიურებას.
- ბ) სწავლა-სწავლება ხელს უნდა უწყობდეს ცოდნის ეტაპობრივად კონსტრუირებას წინარე ცოდნაზე დაფუძნებით.
- გ) სწავლა-სწავლება ხელს უნდა უწყობდეს ცოდნათა ურთიერთდაკავშირებას და ორგანიზებას.
- დ) სწავლა-სწავლება უნდა უზრუნველყოფდეს სწავლის სტრატეგიების დაუფლებას (სწავლის სწავლას).

ე) სწავლა-სწავლება უნდა მოიცავდეს ცოდნის სამივე კატეგორიას: დეკლარატიულს, პროცედურულსა და პირობისეულს.

სწავლა-სწავლების პროცესში მოსწავლეს არ მოეთხოვება მაღალმხატვრული ღირებულების ნამუშევრების შექმნა. ერთმანეთისგან უნდა გაირჩეს „ნიჭი“ და „შემოქმედებითობა“. შემოქმედებითი ნამუშევარი/პროდუქტი თვითგამოხატვის თვითრეალიზების საშუალებაა, თუმცა უფრო ხშირად, ამ თვალსაზრისით, თავად შექმნის პროცესია უფრო მნიშვნელოვანი, ანუ, კვლევის, აღმოჩენის, ექსპერიმენტირების პროცესი – რომელსაც უდიდესი ღირებულება აქვს - და არა პროდუქტი.

განსაკუთრებული ყურადღება უნდა მიექცეს თანამედროვე მასალას, ტექნიკას, ტექნოლოგიას (მათ შორის, ციფრულს) და პროცედურას, რომლებიც მოსწავლემ შეიძლება აქტიურად გამოიყენოს მომავალში და ყოველდღიურ ცხოვრებაში.

მოსწავლე ასევე უნდა დაეუფლოს შემოქმედებითი და საორგანიზაციო საქმიანობის დაგეგმვისა და მისი განხორციელების უნარებს სხვადასხვა სტრატეგიის გამოყენებით; განუვითარდეს სოციალური, საკომუნიკაციო და გუნდური მუშაობის უნარები.

კულტურული მემკვიდრეობის გაცნობის მიზნით უნდა მოეწყოს ექსკურსიები მუზეუმებში, გალერეებში, ისტორიულ ძეგლებზე, შეხვედრები ხელოვნების გამოჩენილ მოღვაწეებთან და სხვა. მოსწავლემ მონაწილეობა უნდა მიიღოს საკლასო და სასკოლო გამოფენებში, სპექტაკლებში, აქციებში, ზეიმებსა და სხვა ღონისძიებებში; დახმარება უნდა გაუწიოს უმცროსკლასელებს ზეიმების გაფორმებაში, ინვენტარის შეკეთებაში, კლასის მოწყობაში და სხვა.

საგნობრივი შედეგების გარდა, ეროვნული სასწავლო გეგმის მიზნებიდან სწავლა-სწავლებისა და შეფასების სამიზნედ ასევე უნდა იქცეს შემდეგი გამჭოლი უნარები და ღირებულებები:

კრიტიკული აზროვნება	<ul style="list-style-type: none"> ფაქტების, წარმოდგენების, მოსაზრებების კრიტიკულად განხილვა და გაანალიზება; შეკითხვების ჩამოყალიბება და მათზე პასუხის მიცემა; არგუმენტირებულად მსჯელობა, ანუ საკუთარი მოსაზრებების დასაბუთება შესაფერისი არგუმენტების, მაგალითების მოყვანით; გონივრული არჩევანის გაკეთება და მისი (არჩევანის) დასაბუთება.
თანამშრომლობა	<ul style="list-style-type: none"> სამუშაოს თანასწორად განაწილება და შესრულება ჯგუფური/გუნდური მუშაობის დროს; მზაობა ჯგუფში/გუნდში სხვადასხვა ფუნქციის შესასრულებლად; განსხვავებული იდეების, შეხედულებების კონსტრუქციულად განხილვა; რესურსების, მოსაზრებების, ცოდნის გაზიარება პრობლემათა ერთობლივად გადაჭრის, გადაწყვეტილებათა ერთობლივად მიღების მიზნით.
ეთიკა	<ul style="list-style-type: none"> ეთიკური ნორმების დაცვა; სოლიდარობის განცდა; ემპათია; განსხვავებულობის მიმდებლობა; საკუთარ სოციალურ აქტივობაზე პასუხისმგებლობის გააზრება.
კვლევა	<ul style="list-style-type: none"> კვლევითი ამოცანის, კვლევის პროცედურების, მონაცემების მოპოვების გზებისა და აღრიცხვის ფორმების განსაზღვრა; სათანადო რესურსების შერჩევა; კვლევის ჩატარება, მონაცემების აღრიცხვა და სხვადასხვა ფორმით წარმოდგენა/ორგანიზება; მონაცემების ანალიზი, არგუმენტირებული მსჯელობის საფუძველზე დასკვნების გამოტანა; კვლევის შედეგების შეფასება;

	<ul style="list-style-type: none"> • კვლევითი სამუშაოების ჩატარების დროს ეთიკისა და უსაფრთხოების ნორმების დაცვა.
სწავლის სწავლა დამოუკიდებლად საქმიანობა	<ul style="list-style-type: none"> • აქტივობის/დავალების ღირებულების განსაზღვრა - მოსწავლემ უნდა დაინახოს, რას შესძენს აქტივობის შესრულება, რა პიროვნულ თუ სოციალურ სარგებელს მოუტანს მას; • აქტივობის/დავალების დაგეგმვა - (მოთხოვნათა გააზრება და მის შესასრულებლად საჭირო ცოდნის განსაზღვრა; დავალების/აქტივობის მთავარი მიზნის განსაზღვრა; სამუშაოს წარმატებით შესრულების კრიტერიუმების დადგენა; განსახორციელებელი სამუშაოს ეტაპების გამოკვეთა; იმის განჭვრეტა, თუ რა გაუადვილდება, რა გაუძნელდება, რაში დასჭირდება დახმარება; სტრატეგიების მიზანშეწონილად შერჩევა სამუშაოს თითოეული ეტაპისათვის; • სწავლის პროცესის მონიტორინგი - დაფიქრება სწავლის პროცესზე, იმ პირობების და ფაქტორების ამოცნობა, რომლებიც ხელს უწყობს ან აფერხებს წინსვლას, სათანადო ზომების მიღება წინსვლის ხელშესაწყობად; თვითშეფასება ძლიერი და სუსტი მხარების დასადგენად, სუსტი მხარეების გასაძლიერებლად გზების დასახვა; • სოციომოციური მართვა - ნერვიულობის მინიმუმამდე დაყვანა, საჭიროებისამებრ, დახმარების თხოვნა, საკუთარ თავში სიმწელეთა გადაღების რესურსების პოვნა; შეცდომების მიმართ პოზიტიური დამოკიდებულების ჩამოყალიბება და წინსვლის წყაროდ გამოყენება; • ცალკეული საქმიანობისთვის გამოყოფილი დროის ეფექტურად გამოყენება.
პასუხისმგებლობა	<ul style="list-style-type: none"> • სასკოლო საქმიანობებში (სასკოლო ცხოვრებაში) ნაკისრი ვალდებულების შესრულება; • სამუშაოს დადგენილ ვადებში დასრულება და ჩაბარება; • საკუთარი ქცევის მართვა, საკუთარ ქცევებზე პასუხისმგებლობის აღება.
ინფორმაციული და საკომუნიკაციო ტექნოლოგიების გამოყენება	<ul style="list-style-type: none"> • ქსელური ძიება (მაგ., სხვადასხვა დროისა და კულტურის ხელოვნების ნიმუშების, ხელოვნების შემოქმედების და სხვ. შესახებ ინფორმაციის მოძიება ანალიზის, ინტერპრეტაციისა და შეფასების მიზნით); • Google Arts & Culture-ის საშუალებით საკუთარი გალერეის შექმნა. • ნამუშევრების შექმნა, დამუშავება კომპიუტერული სახატავი /გრაფიკული პროგრამების გამოყენებით; • ვებგვერდის/ბლოგის შექმნა და სასწავლო პროცესის განმავლობაში განხორციელებული სხვადასხვა პროექტის, ვებგვერდზე/ ბლოგზე განთავსება; • ინფორმაციული საკომუნიკაციო ტექნოლოგიების გამოყენება (მაგ., Word, PowerPoint) სასწავლო მასალისა და სხვადასხვა ტიპის ელექტრონული ტექსტების დასამუშავებლად.
წიგნიერება	<ul style="list-style-type: none"> • ზეპირი და წერიტი მეტყველების გზით ინფორმაციის მიღების, დამუშავების, გაზრების, სისტემაში მოყვანის, გაანალიზება-ინტერპრეტირებისა და წარდგენა-გაზიარების უნარი.

სწავლის უნარების გასაუმჯობესებლად მნიშვნელოვანია ზრუნვა მეტაკოგნიციის უნარების განვითარებაზე, რისთვისაც მასწავლებელმა პერიოდულად სამი ტიპის აქტივობა უნდა ჩაატაროს. ეს აქტივობებია:

სტრატეგიების მოდელირება: მასწავლებელი მოსწავლეებთან ერთად ასრულებს დავალებას და მისი შესრულებისას „ხმამალა ფიქრობს“ იმაზე, თუ როგორ შეასრულოს ეს აქტივობა (მაგ., კარგად გავცნოთ პირობას და დავაკვირდეთ, რას მოითხოვს იგი; აქვს თუ არა პირობას თანხმლები მასალა და მისთ.).

წინმსწრები მეტაკოგნიტური პაუზა, ანუ დავალების შესრულებამდე დაფიქრება და მსჯელობა გადასადგმელ ნაბიჯებზე - მას შემდეგ, რაც მოსწავლეები გაეცნობიან დავალების პირობას, შევასრულებინებთ მეტაკოგნიტური ხასიათის ამგვარ აქტივობას: მათ ჯგუფურად უნდა

განსაზღვრონ ის გზა, რომლითაც დავალებას შეასრულებენ, სახელდობრ: დეტალურად აღწერონ დავალების შესრულების ეტაპები (რას შეასრულებენ რის შემდეგ და სხვ.), ასევე სტრატეგიები, რომლებსაც გამოიყენებენ თითოეულ ეტაპზე. ჯგუფებმა უნდა წარმოადგინონ თავიანთი ნამუშევრები და იმსჯელონ შერჩეული გზებისა თუ სტრატეგიების მიზანშეწონილობაზე.

შემდგომი მეტაკოგნიტური პაუზა, ანუ დავალების შესრულების შემდეგ დაფიქრება და მსჯელობა გადადგმულ ნაბიჯებზე - მას შემდეგ, რაც მოსწავლეები შეასრულებენ კონკრეტულ დავალებას, მათ უნდა გაიხსენონ და აღწერონ განვლილი გზა: რა გააკეთეს რის შემდეგ? რა ხერხები გამოიყენეს მუშაობისას? რა გაუჭირდათ ან რა გაუადვილდათ? შესრულებული მოქმედებების აღწერის შედეგად მოსწავლეები გააცნობიერებენ იმ ფაქტს, რომ მიზნის მისაღწევად არსებობს სხვადასხვა გზა და ხერხი, რომლებზეც დავალების შესრულებამდე უნდა დაფიქრდნენ (ოპტიმალური გადაწყვეტილების მისაღებად). მეტაკოგნიტური პაუზა მოსწავლეებს განუვითარებს სწავლის უნარებს და აუმაღლებს სწავლის ქმედუნარიანობას.

წლიური პროგრამისა და სასწავლო თემის აგების პრინციპები

სტანდარტზე დაყრდნობით იგეგმება წლიური პროგრამები, რომლებიც გვიჩვენებს სტანდარტის მოთხოვნათა რეალიზების გზებს. წლიური პროგრამა სარეკომენდაციო ხასიათისაა. სკოლას შეუძლია გამოიყენოს რეკომენდებული წლიური პროგრამა ან თავად დასახოს სტანდარტის მიღწევის გზები. წლიური პროგრამები უნდა დაიგეგმოს სასწავლო თემების საშუალებით (შედეგი არ წარმოადგენს დამოუკიდებელ სასწავლო ერთეულს - თემას).

სასწავლო თემის დასაგეგმად გამოიყენება შემდეგი კომპონენტები:

<p>სასწავლო თემა -</p> <p>სასწავლო თემა წარმოადგენს ფუნქციურ კონტექსტს, რომელიც სტანდარტის შედეგების, ცნებებისა თუ კონკრეტული საკითხების ინტეგრირებულად და ურთიერთდაკავშირებულად სწავლების საშუალებას იძლევა. თითოეული თემის ფარგლებში, შეძლებისდაგვარად, უნდა დამუშავდეს სტანდარტის ყველა შედეგი.</p>
<p>თემის ფარგლებში დასამუშავებელი ცნებები -</p> <p>ცნებები განსაზღვრავს იმ არსებით ცოდნას, რომელსაც მოსწავლე საგნის ფარგლებში უნდა დაეუფლოს.</p>
<p>თემატური საკვანძო შეკითხვები -</p> <p>თემატური საკვანძო შეკითხვები გამომდინარეობს საფეხურებრივი საკვანძო შეკითხვებიდან და დაისმის თემის კონკრეტულ კონტექსტში. მათი ფუნქციაა:</p> <ul style="list-style-type: none"> • მოსწავლის წინარე ცოდნის გააქტიურება, ცნობისმოყვარეობის გაღვივება, პროვოცირება ახალი ცოდნის შესაძენად; • სასწავლო თემის შედეგზე ორიენტირებულად სწავლა-სწავლების უზრუნველყოფა; • თემის სწავლა-სწავლების პროცესში შუალედური ბიჯების/ეტაპების განსაზღვრა. საკვანძო შეკითხვა წარმოადგენს მაორგანიზებელ ელემენტს, რომელიც სასწავლო თემის ფარგლებში ასრულებს გაკვეთილ(ებ)ის მიზნის როლს.

<p>აქტივობები</p> <p>მიმდინარე დავალებების ტიპების/ნიმუშების ჩამონათვალი, რომლებიც შეიძლება იყოს გამოყენებული გაგება-გააზრების პროცესების ხელშესაწყობად, ასევე ცოდნის ათვისების, განმტკიცებისა თუ შეჯამების მიზნით.</p> <p>კომპლექსურ/პროექტულ დავალებათა იდეების ჩამონათვალი</p> <p>კომპლექსური/პროექტული დავალებები წარმოადგენს იმგვარ აქტივობებს, რომელთა შესრულება მოითხოვს სხვადასხვა ცოდნათა ინტეგრირებულად გამოყენებას ფუნქციურ კონტექსტებში.</p>
<p>შეფასების ინდიკატორები -</p> <p>შეფასების ინდიკატორები სტანდარტის შედეგებიდან გამომდინარეობს და აჩვენებს, რა უნდა შეძლოს მოსწავლემ კონკრეტული თემის ფარგლებში. სხვა სიტყვებით, ინდიკატორები წარმოადგენს კონკრეტულ თემაში რეალიზებულ შედეგებს. ინდიკატორებში დაკონკრეტებულია ცოდნის ის სავალდებულო მინიმუმი, რომელსაც მოსწავლე თემის ფარგლებში უნდა დაეუფლოს. შეფასების ინდიკატორებზე დაყრდნობით ყალიბდება კრიტერიუმები შეფასების რუბრიკებისთვის.</p>
<p>მკვიდრი წარმოდგენები -</p> <p>მკვიდრი წარმოდგენები განისაზღვრება სტანდარტის შედეგებზე დაყრდნობით. ეს არის ზოგადი წარმოდგენები, რომლებიც თემის შესწავლისას უნდა ჩამოყალიბდეს მოსწავლის ხანგრძლივ მეხსიერებაში მის (მოსწავლის) წინარე წარმოდგენებზე დაყრდნობით, რათა მას თემის ფარგლებში დასახული მიზნების მიღწევა გაუადვილდეს. მკვიდრი წარმოდგენები აზროვნების საყრდენია გაგების აქტების განსახორციელებლად.</p>

როგორ აიგება სასწავლო თემა?

სასწავლო თემის ასაგებად უმთავრესი ორიენტირებია სტანდარტის შედეგები. ისინი სტანდარტში სავალდებულო სახითაა განსაზღვრული. ცნებებსა და შედეგებზე დაყრდნობით განისაზღვრება **მკვიდრი წარმოდგენები, საკვანძო კითხვები და შეფასების ინდიკატორები.**

სასწავლო თემის სწავლა-სწავლების მიზნით შემდეგ ეტაპზე უნდა განისაზღვროს საგნობრივი საკითხები, რესურსები, დავალებების ტიპები/ნიმუშები, გაგების, გააზრების, განმტკიცებისა და შეჯამების მიზნით. ასევე მნიშვნელოვანია განისაზღვროს **იდეები შემაჯამებელი კომპლექსური დავალებებისთვის**, რადგან მხოლოდ კომპლექსური დავალებების საშუალებით შეიძლება გამოვლინდეს, რამდენად დაეუფლა მოსწავლე თემის ფარგლებში ასათვისებელ ცოდნა-უნართა ერთობლიობას და რამდენად ახერხებს მათ ფუნქციურად გამოყენებას.

სასწავლო თემის აგების ბიჯები

ნაბიჯი 1. მკვიდრი წარმოდგენების დადგენა.
ნაბიჯი 2. თემატური საკვანძო კითხვების დასმა.
ნაბიჯი 3. შეფასების ინდიკატორების განსაზღვრა.

ნაბიჯი 4. აქტივობებისა და მიმდინარე დავალებების დაგეგმვა და რესურსების შერჩევა.

ნაბიჯი 5. შემაჯამებელი კომპლექსური დავალებების შემუშავება.

დ) შეფასება

საკლასო შეფასება უნდა შეესაბამებოდეს ეროვნული სასწავლო გეგმის პირველი კარის მე-7 თავში განსაზღვრულ შეფასების პრინციპებს, მიზნებსა და ამოცანებს.

სწავლის ხარისხის გაუმჯობესების ხელშესაწყობად უპირატესობა უნდა მიენიჭოს განმავითარებელ შეფასებას, რომელიც აფასებს მოსწავლეს თავის წინარე შედეგებთან მიმართებით, ზომავს ინდივიდუალურ წინსვლას და, ამდენად, აძლევს მოსწავლეს ცოდნის ეტაპობრივი კონსტრუირების საშუალებას.

მნიშვნელოვანია, მოსწავლე თავად იყოს ჩართული განმავითარებელ შეფასებაში. სწავლის პროცესის შეფასება მოსწავლეს გამოუმუშავებს დამოუკიდებლად სწავლის უნარ-ჩვევებს, დაეხმარება სწავლის სტრატეგიების ათვისებაში, საშუალებას მისცემს, გაცნობიერებულად შეუწყოს ხელი საკუთარ წინსვლასა და წარმატებას. შეფასებაში ჩართვის ძირითადი მიზანია მოსწავლის გათვითცნობიერება სწავლის პროცესებში, რაც მას ამ პროცესების გააზრებულად და დამოუკიდებლად მართვას შეასწავლის.

შემაჯამებელი (განმავითარებელი და განმსაზღვრელი) შეფასება

შემაჯამებელი შეფასებისთვის გამოიყენება კომპლექსური, კონტექსტის მქონე დავალებები, რომელთა შესრულება მოითხოვს სტანდარტით განსაზღვრული ცოდნისა და უნარების ინტეგრირებულად და ფუნქციურად გამოყენებას. ამ დავალებათა შესაფასებლად შეფასების რუბრიკა, ანუ კრიტერიუმების ბაღე გამოიყენება.

მოსწავლეს თითოეული სასწავლო თემის დამუშავების შემდეგ ევალება შემაჯამებელი დავალების შესრულება. შემაჯამებელი დავალებების მინიმალური რაოდენობა წლის განმავლობაში სასწავლო თემების რაოდენობას ემთხვევა.

ტიპობრივი დავალებები შემაჯამებელი შეფასებისათვის

ქვემოთ შემოთავაზებულია ტიპობრივ დავალებათა ფართო არჩევანი. შემაჯამებელი შეფასებისათვის მასწავლებელი და/ან მოსწავლე შეარჩევს დავალების სასურველ ტიპს/ტიპებს:

- პრაქტიკული სამუშაო - ნამუშევრის შექმნა;
- გამოფენა;
- პროექტი (ვიქტორინა, რომელიმე ხელოვანის შემოქმედების კვლევა, მსოფლიოში/ქვეყანაში/ქალაქში/რეგიონში და სხვ. მომხდარი მოვლენები (ეკოლოგიური, პოლიტიკური, სოციალური, კულტურული და სხვ.) სკოლის გარემოს გაფორმება და სხვ.);
- მოხსენება-რეფერატი;
- ნამუშევრის წარდგენა;
- გარკვეული ეპოქის, ხელოვნების ნიმუშის და სხვ. ანალიზი;
- სააზროვნო უნარების შემოწმებაზე ორიენტირებული ტესტი;
- და სხვ.

მოთხოვნები, რომლებსაც უნდა აკმაყოფილებდეს განმსაზღვრელი შეფასებისათვის განკუთვნილი შემაჯამებელი დავალება

- დავალების თითოეულ ტიპს უნდა ახლდეს შეფასების ზოგადი რუბრიკა;
- დავალების შეფასების რუბრიკა, შეფასების ინდიკატორების გარდა, უნდა ეფუძნებოდეს ეროვნული სასწავლო გეგმის გამჭოლ უნარებსა და ღირებულებებს;
- ზოგადი რუბრიკა უნდა დაზუსტდეს კონკრეტული დავალების პირობისა და განვლილი მასალის გათვალისწინებით;
- 10 ქულა უნდა გადანაწილდეს რუბრიკაში შემავალ კრიტერიუმებზე.

შეფასების რუბრიკის შესაძლო ფორმა

კლასი		
მოსწავლის სახელი, გვარი		
თემა		
დავალების პირობა		
შეფასების კრიტერიუმები	ქულები	კომენტარი

სახვითი და გამოყენებითი ხელოვნება

საბაზო საფეხური

წლიური პროგრამა

საბაზო საფეხურის სახვითი და გამოყენებითი ხელოვნების პროგრამა სარეკომენდაციო ხასიათისაა და აჩვენებს სტანდარტის მოთხოვნათა რეალიზების შესაძლო გზებს. პროგრამა შედგება შემდეგი ნაწილებისაგან:

სასწავლო თემა - სასწავლო თემა წარმოადგენს ფუნქციურ კონტექსტს, რომელიც სტანდარტის შედეგების, ცნებებისა თუ კონკრეტული საკითხების ინტეგრირებულად და ურთიერთდაკავშირებულად სწავლების საშუალებას იძლევა. თითოეული თემის ფარგლებში, შეძლებისდაგვარად, უნდა დამუშავდეს სტანდარტის ყველა შედეგი.
თემის ფარგლებში დასამუშავებელი ცნებები - ცნებები განსაზღვრავს იმ არსებით ცოდნას, რომელსაც მოსწავლე საგნის ფარგლებში უნდა დაეუფლოს.
თემატური საკვანძო შეკითხვები - თემატური საკვანძო შეკითხვები გამომდინარეობს საფეხურებრივი საკვანძო შეკითხვებიდან და დაისმის თემის კონკრეტულ კონტექსტში. მათი ფუნქციაა: <ul style="list-style-type: none">• მოსწავლის წინარე ცოდნის გააქტიურება, ცნობისმოყვარეობის გაღვივება, პროვოცირება ახალი ცოდნის შესაძენად;• სასწავლო თემის შედეგზე ორიენტირებულად სწავლა-სწავლების უზრუნველყოფა;• თემის სწავლა-სწავლების პროცესში შუალედური ბიჯების/ეტაპების განსაზღვრა. საკვანძო შეკითხვა წარმოადგენს მაორგანიზებელ ელემენტს, რომელიც სასწავლო თემის ფარგლებში ასრულებს გაკვეთილ(ებ)ის მიზნის როლს.
აქტივობები მიმდინარე დავალებების ტიპების/ნიმუშების ჩამონათვალი, რომლებიც შეიძლება იყოს გამოყენებული გაგება-გააზრების პროცესების ხელშესაწყობად, ასევე ცოდნის ათვისების, განმტკიცებისა თუ შეჯამების მიზნით.
კომპლექსურ/პროექტულ დავალებათა იდეების ჩამონათვალი კომპლექსური/პროექტული დავალებები წარმოადგენს იმგვარ აქტივობებს, რომელთა შესრულება მოითხოვს სხვადასხვა ცოდნათა ინტეგრირებულად გამოყენებას ფუნქციურ კონტექსტებში.
შეფასების ინდიკატორები - შეფასების ინდიკატორები სტანდარტის შედეგებიდან გამომდინარეობს და აჩვენებს, რა უნდა შეძლოს მოსწავლემ კონკრეტული თემის ფარგლებში. სხვა სიტყვებით, ინდიკატორები წარმოადგენს კონკრეტულ თემაში რეალიზებულ შედეგებს. ინდიკატორებში დაკონკრეტებულია ცოდნის ის სავალდებულო მინიმუმი, რომელსაც მოსწავლე თემის ფარგლებში უნდა დაეუფლოს. შეფასების ინდიკატორებზე დაყრდნობით ყალიბდება კრიტერიუმები შეფასების რუბრიკებისთვის.

მკვიდრი წარმოდგენები -

მკვიდრი წარმოდგენები განისაზღვრება სტანდარტის შედეგებზე დაყრდნობით. ეს არის ზოგადი წარმოდგენები, რომლებიც თემის შესწავლისას უნდა ჩამოყალიბდეს მოსწავლის ხანგრძლივ მეხსიერებაში მის (მოსწავლის) წინარე წარმოდგენებზე დაყრდნობით, რათა მას თემის ფარგლებში დასახული მიზნების მიღწევა გაუადვილდეს. მკვიდრი წარმოდგენები აზროვნების საყრდენია გაგების აქტების განსახორციელებლად.

თემატური ბლოკი: **გარემო და ხელოვნება**

სარეკომენდაციო თემები კლასების მიხედვით:

VII კლასი - **ბუნებრივი და ადამიანის შექმნილი გარემო**

VIII კლასი - **განსხვავებული ხედვა**

IX კლასი - **ახლის ძიება**

თემატური ბლოკი: **ადამიანი ხელოვნებაში**

სარეკომენდაციო თემები კლასების მიხედვით:

VII კლასი - **ადამიანი - ხელოვნების ობიექტი**

VIII კლასი - **ადამიანის შინაგანი სამყარო**

თემატური ბლოკი: **საზოგადოება და ხელოვნება**

სარეკომენდაციო თემები კლასების მიხედვით:

VII კლასი - **ხელოვნება და ყოველდღიურობა**

VIII კლასი - **ხელოვნება - ინფორმაციის წყარო**

IX კლასი - **ხელოვნება - ზემოქმედებისა და კომუნიკაციის საშუალება**

სარეკომენდაციო თემები	საათების სავარაუდო რ-ბა	სარეზერვო დრო
VII კლასი		
ბუნებრივი და ადამიანის შექმნილი გარემო	20 საათი	4 საათი
ადამიანი - ხელოვნების ობიექტი	18 საათი	4 საათი
ხელოვნება და ყოველდღიურობა	20 საათი	4 საათი
VIII კლასი		
განსხვავებული ხედვა	12 საათი	4 საათი
ადამიანის შინაგანი სამყარო	12 საათი	4 საათი
ხელოვნება - ინფორმაციის წყარო	14 საათი	4 საათი
IX კლასი		
ახლის ძიება	20 საათი	7 საათი
ხელოვნება - ზემოქმედებისა და კომუნიკაციის საშუალება	20 საათი	8 საათი

VII კლასი

თემატური ბლოკი: გარემო და ხელოვნება

სასწავლო თემა: ბუნებრივი და ადამიანის შექმნილი გარემო	საათების სავარაუდო რაოდენობა: 20 სთ + 4
ზოგადი ცნებები	
სახვითი ხელოვნების მხატვრულ-გამომსახველობითი ხერხები სახვითი ხელოვნების საშუალებები (ელემენტები) (მაგ.: ფერი: ფერისა და ტონის გრადაცია; კოლორიტი; ხაზი: სხვადასხვა ტიპის და სისქის, კონტური; ფაქტურა).	
სახვითი ხელოვნების ხერხები (პრინციპები) (მაგ.: კომპოზიციური განაწილება, სივრცე, პერსპექტივა (ხედვის წერტილი, ჰორიზონტის ხაზი, თავშეყრის წერტილი), თანაფარდობა, მასშტაბი, პროპორცია, აქცენტი.	
სახვითი ხელოვნების დარგები და ჟანრები დარგები (მაგ.: ფერწერა, გრაფიკა, ქანდაკება, არქიტექტურა, დეკორატიულ-გამოყენებითი ხელოვნება). ჟანრები (მაგ.: პეიზაჟი, ნატურმორტი, ყოფითი).	
სახვითი ხელოვნების ტექნიკა <i>შეირჩევა თემატური ბლოკის შესაბამისად დაგეგმილი აქტივობების მიხედვით.</i>	
სხვადასხვა ეპოქის/მომდინარეობის ხელოვნება <i>ეპოქები/მომდინარეობები და შესაბამისი ხელოვნების ნიმუშები შეირჩევა თემატური მკვიდრი წარმოდგენებისა და საკვანძო შეკითხვების გათვალისწინებით.</i>	
საკვანძო შეკითხვები	
<ul style="list-style-type: none">• რატომ არის მნიშვნელოვანი გარემოზე დაკვირვება?• რატომ გაჩნდა ხელოვნების სხვადასხვა დარგი?• რას და რატომ გამოსახავენ ადამიანები?• რა საშუალებებით გამოსახავენ ადამიანები გარემოზე დაკვირვების შედეგებს?• როგორ შემიძლია გამოვიყენო მხატვრულ-გამომსახველობითი ხერხები გარემოზე დაკვირვების შედეგებისა და საკუთარი დამოკიდებულების გადმოსაცემად?• შეუძლია თუ არა ადამიანის შემოქმედებას ზეგავლენა მოახდინოს გარემოზე და როგორ?• როგორ იყენებს ადამიანი ბუნებრივ რესურსებს შემოქმედებით საქმიანობაში?	
აქტივობები	
იდეები კომპლექსური/პროექტული დავალებებისთვის	
შეფასების ინდიკატორები - მოსწავლემ უნდა შეძლოს:	
<ul style="list-style-type: none">• დააკვირდეს გარემოს (ბუნებას, ადამიანის შექმნილს) და დაკვირვების შედეგად აღძრული შთაბეჭდილებები, იდეები, ემოციები, გრძნობები შემოქმედებითად ასახოს ნამუშევარში (ს.გ.საბ.1);• ნამუშევრის შექმნისას, შეარჩიოს და გამოიყენოს შესაბამისი მხატვრულ-გამომსახველობითი საშუალებები და ხერხები (ხაზის, ფერის, ლაქის, ფორმის გამომსახველობითი შესაძლებლობები, პერსპექტივა, მასშტაბი, კომპოზიციური განაწილება, თანაფარდობა და სხვ.), ჩვეული ან ექსპერიმენტული მასალა და ტექნიკა (ს.გ.საბ.1,2);• წერილობით ან ზეპირად აღწეროს, როგორ იყენებს ადამიანი ბუნებრივ რესურსებს შემოქმედებით საქმიანობაში; მოიძიოს ბუნებრივი რესურსები და მათი გამოყენებით შექმნას ნამუშევარი (ს.გ.საბ.1,2,3,4);• წერილობით ან ზეპირად გააანალიზოს საკუთარ/სხვის ნამუშევარში გამოყენებული მხატვრულ-გამომსახველობითი საშუალებები და ხერხები (ხაზის, ფერის, ლაქის გამომსახველობითი	

შესაძლებლობები, პერსპექტივა, მასშტაბი, კომპოზიციური განაწილება, თანაფარდობა და სხვ.) და ისაუბროს საკუთარ ემოციებზე (ს.გ.საბ.3);

- გამოთქვას ვარაუდი ხელოვნების დარგებისა და ზოგიერთი ჟანრის (პეიზაჟი, ნატურმორტი, ყოფითი) გაჩენის შესაძლო მიზეზების შესახებ და ისაუბროს, თუ როგორ იცვლებოდა პეიზაჟის, ნატურმორტის გამოსახვის თავისებურებები დროსთან ერთად, მოიყვანოს რამდენიმე მაგალითი და ჩამოაყალიბოს (ზეპირად და წერილობით) საკუთარი დამოკიდებულება (ს.გ.საბ.4).

მკვიდრი წარმოდგენები

- გარემო ადამიანის შემოქმედებაზე ახდენს გავლენას, ადამიანის შექმნილი კი ზემოქმედებს გარემოზე;
- გარემო ადამიანის მუდმივი ინტერესისა და დაკვირვების ობიექტია უძველესი დროიდან დღემდე; დაკვირვება მნიშვნელოვანია გარესამყაროს შესაცნობად;
- გარემოდან მიღებულ შთაბეჭდილებებსა და დაკვირვების შედეგებს ადამიანი იყენებს საკუთარ ნამუშევრებში იდეების გადმოსაცემად და თვითგამოხატვისთვის;
- გარესამყაროს ასახვას ნამუშევარში სხვადასხვა დროს სხვადასხვა მიზანი და ფუნქცია ქონდა;
- უძველესი დროიდან დღემდე გარემომცველ სამყაროს ადამიანები მრავალფეროვანი მხატვრულ-გამომსახველობითი ხერხებით, მასალითა და ტექნიკით ასახავენ;
- გარემო და მისადმი ჩემი დამოკიდებულება ნამუშევარში მრავალი განსხვავებული ხერხით შეიძლება გადმოვცე.

თემატური ბლოკი: ადამიანი ხელოვნებაში

სასწავლო თემა: ადამიანი - ხელოვნების ობიექტი	საათების სავარაუდო რაოდენობა: 18 სთ + 4
ზოგადი ცნებები და საკითხები	
<p>სახვითი ხელოვნების მხატვრულ-გამომსახველობითი ხერხები სახვითი ხელოვნების საშუალებები (ელემენტები) (მაგ.: ფერი: ცივი და თბილი, ფერისა და ტონის გრადაცია, ფორმა: უტრირებული, ფაქტურა, შუქ-ჩრდილი). სახვითი ხელოვნების ხერხები (პრინციპები) (მაგ.: პროპორცია). სახვითი ხელოვნების დარგები და ჟანრები დარგები (მაგ.: ფერწერა, გრაფიკა, ქანდაკება). ჟანრები (მაგ.: პორტრეტი, ყოფითი). სახვითი ხელოვნების ტექნიკა: <i>შეირჩევა თემატური ბლოკის შესაბამისად დაგეგმილი აქტივობების მიხედვით.</i> სხვადასხვა ეპოქის/მიმდინარეობის ხელოვნება <i>ეპოქები/მიმდინარეობები და შესაბამისი ხელოვნების ნიმუშები შეირჩევა თემატური მკვიდრი წარმოდგენებისა და საკვანძო შეკითხვების გათვალისწინებით.</i></p>	
<p>საკვანძო შეკითხვები</p> <ul style="list-style-type: none"> • რატომ და როგორ გამოსახავდნენ ადამიანებს? • რა ხერხების გამოყენებით შეიძლება გადმოვცეთ ადამიანის გარეგნული თუ შინაგანი მახასიათებლები/თვისებები? • რა შეიძლება გავიგოთ ხელოვნების ნიმუშებიდან ადამიანებისა და მათი ყოველდღიური ცხოვრების შესახებ? • როგორ შეიძლება გამოვსახო ადამიანი (გარეგნობა, ხასიათი, სოციალური სტატუსი და სხვ.)? 	

<p>აქტივობები</p> <p>იდეები კომპლექსური/პროექტული დავალებებისთვის</p>
<p>შეფასების ინდიკატორები - მოსწავლემ უნდა შეძლოს:</p> <ul style="list-style-type: none"> • ადამიანის გამოსახვა შესაბამისი გამომსახველობითი საშუალებებისა და ხერხების (ნახევარტონები, ფაქტურა, პროპორცია, დეტალი და სხვ.), სხვადასხვა მასალის და ტექნიკის გამოყენებით (ს.გ.საბ.1,2); • გაანალიზოს პორტრეტში გამოყენებული მხატვრულ-გამომსახველობითი საშუალებები და ხერხები და იმსჯელოს, რის გადმოცემა სურდა ავტორს მათი საშუალებით (გარეგნობა, ხასიათი, სოციალური სტატუსი და სხვ.) (ს.გ.საბ.3); • განიხილოს პორტრეტის ან ყოფითი ქანრის წარმოშობის მიზეზები (ს.გ.საბ.4); • შეადაროს ერთმანეთს რომელიმე ორი ეპოქის, დარგის, სტილის, მიმდინარეობის ნაწარმოებები (პორტრეტები, ყოფითი ქანრის), იმსჯელოს მსგავსება-განსხვავებებზე, თავისებურებებზე (ს.გ.საბ.4).
<p>მკვიდრი წარმოდგენები</p> <ul style="list-style-type: none"> • ადამიანი (გარეგნობა, ხასიათი, სოციალური მდგომარეობა და სხვ.) და მისი ყოველდღიური ცხოვრება სხვადასხვა ეპოქისა და კულტურის ხელოვნების მუდმივი ინტერესის ობიექტია; • ადამიანის გამოსახულება სხვადასხვა დროსა და კულტურაში სხვადასხვა მიზნითა და დანიშნულებით იქმნებოდა; • როგორც უძველესი დროიდან დღემდე, ჩვენც შეგვიძლია ადამიანის გამოსახვა მრავალფეროვანი მხატვრულ-გამომსახველობითი ხერხებით, მასალითა და ტექნიკით.

თემატური ბლოკი: საზოგადოება და ხელოვნება

<p>სასწავლო თემა: ხელოვნება და ყოველდღიურობა</p>	<p>საათების სავარაუდო რაოდენობა: 20 სთ + 4</p>
<p>ზოგადი ცნებები და საკითხები</p> <p>სახვითი ხელოვნების მხატვრულ-გამომსახველობითი ხერხები სახვითი ხელოვნების საშუალებები (ელემენტები) (მაგ.: ხაზი, ფერი, ფორმა) სახვითი ხელოვნების ხერხები (პრინციპები) (მაგ.: რიტმი, ელემენტების განმეორებადობა, სიმეტრია-ასიმეტრია, პროპორცია).</p> <p>სახვითი ხელოვნების დარგები და ქანრები დარგები: მაგ.: დეკორატიულ-გამოყენებითი ხელოვნება, ლანდშაფტური არქიტექტურა, გრაფიკა; სახვითი ხელოვნების ტექნიკა <i>შეირჩევა თემატური ბლოკის შესაბამისად დაგეგმილი აქტივობების მიხედვით</i></p> <p>სხვადასხვა ეპოქის/მიმდინარეობის ხელოვნება <i>ეპოქები/მიმდინარეობები და შესაბამისი ხელოვნების ნიმუშები შეირჩევა თემატური მკვიდრი წარმოდგენებისა და საკვანძო შეკითხვების გათვალისწინებით.</i></p>	
<p>საკვანძო შეკითხვები</p> <ul style="list-style-type: none"> • სად და როგორი სახით გვხვდება ხელოვნება ჩვენ გარშემო? • რა ფუნქცია აქვს ხელოვნებას ყოველდღიურ ცხოვრებაში? • რა განასხვავებს ხელოვნების ნიმუშს უზრალო საგნისგან, ნივთისგან? • რა ფაქტორები ახდენს გავლენას ხელოვნების ნიმუშის იერსახეზე? • შეიძლება თუ არა ჩემ მიერ შექმნილი ნამუშევარი გამოვიყენო ყოველდღიურ ცხოვრებაში? 	

<p>აქტივობები</p> <p>იდეები კომპლექსური/პროექტული დავალებებისთვის</p>
<p>შეფასების ინდიკატორები - მოსწავლემ უნდა შეძლოს:</p> <ul style="list-style-type: none"> • შექმნას დეკორატიულ-გამოყენებითი ხელოვნების ნამუშევრები, აირჩიოს და გამოიყენოს შესაბამისი მხატვრულ-გამომსახველობითი საშუალებები, ხერხები, მასალა და ტექნიკა (ს.გ.საბ.1,2); • წერილობით და სიტყვიერად გააანალიზოს სახვითი და გამოყენებითი ხელოვნების ნიმუშები, რომლებიც ყოველდღიურ ცხოვრებაში ხვდება და გამოთქვას საკუთარი დამოკიდებულება (ს.გ.საბ.3); • რამდენიმე მაგალითის საფუძველზე გააანალიზოს ყოველდღიური საგნების, ნივთების ესთეტიკური მხარე და იმსჯელოს, რა ფაქტორებს შეიძლება მოეხდინა გავლენა მათზე (ს.გ.საბ.3); • ამოიცნოს და შეადაროს ერთმანეთს სახვითი ხელოვნების სხვადასხვა დარგის ნიმუშები (მაგ.: დეკორატიულ-გამოყენებითი ხელოვნება, ლანდშაფტური არქიტექტურა, ანიმაცია და სხვ.) გამოყენებული გამომსახველობითი ხერხების, მასალის, ტექნიკის მიხედვით; იმსჯელოს მათ დანიშნულებაზე (ს.გ.საბ.3,4); • შეადაროს ორი სხვადასხვა კულტურის რომელიმე გამოყენებითი ხელოვნების ნიმუში და იმსჯელოს მსგავსება-განსხვავებებზე (ს.გ.საბ.3,4).

<p>მკვიდრი წარმოდგენები</p> <ul style="list-style-type: none"> • უძველესი დროიდან დღემდე ხელოვნება ადამიანის ცხოვრების განუყოფელი ნაწილი იყო; • ხელოვნების ნიმუშები სხვადასხვა მიზნითა და დანიშნულებით იქმნებოდა; • ხელოვნება ყოველდღიურ ცხოვრებაში სხვადასხვა სახით გვხვდება; • ყველაფერი, რასაც ადამიანი ქმნის, ხელოვნების ნიმუში არ არის, თუმცა ჩვეულებრივი ნივთები შეიძლება ხელოვნების ნიმუშად ვაქციოთ; • ყოველდღიური საგნების, ნივთების ესთეტიკურ მხარეზე სხვადასხვა ფაქტორმა შეიძლება მოახდინოს გავლენა (ფუნქცია/დანიშნულება, მასალის თვისებები, მასალის ხელმისაწვდომობა, კულტურული თავისებურებების გავლენა, ხელოვანის მხატვრული ხედვა/ შემოქმედებითი მიდგომა, სტილი, მოდა და სხვ.); • მრავალი განსხვავებული ხერხით შეიძლება შექმნა ნამუშევარი, რომელსაც ყოველდღიურ ცხოვრებაში გამოვიყენებ.
--

ცნობარი:

ძირითადი ტერმინები და მათი განმარტება:

ხელოვნების დარგები და სახეობები:

სახვითი ხელოვნება, დეკორატიულ-გამოყენებითი ხელოვნება, კინო, თეატრი, ლიტერატურა, მუსიკა, ქორეოგრაფია, არქიტექტურა.

სახვითი (პლასტიკური) ხელოვნების დარგები:

მხატვრობა:

ფერწერა – დარგი, რომელშიც გამოსახულება საღებავის მეშვეობით იქმნება.

ფერწერის სახეობები:

მონუმენტური ფერწერა, დაზგური ფერწერა, მინიატურა, ფრესკა, მოზაიკა, ხატწერა.

გრაფიკა – დარგი, რომელშიც ნამყვანი მნიშვნელობა ნახატს ენიჭება (მაგ., ფანქრით, ტუშით, ნახშირით და ა.შ.)

გრაფიკის სახეობები:

დაზგური გრაფიკა, ბეჭდური გრაფიკა

ქანდაკება – სხვადასხვა მასალისაგან გამოსახულების ძერწვისა და კვეთის ხელოვნება;

ქანდაკების სახეობები:

მრგვალი ქანდაკება, რელიეფი (ბარელიეფი, ჰორელიეფი), გლიპტიკა

არქიტექტურა – დაგეგმარებისა და მშენებლობის ხელოვნება

არქიტექტურის სახეობები:

საკულტო, თავდაცვითი, ადმინისტრაციული, სამოქალაქო, მემორიალური, ლანდშაფტის

დეკორატიულ-გამოყენებითი ხელოვნების დარგები: ყველა დარგი, რომელიც ქმნის დიზაინით გამორჩეულ საყოფაცხოვრებო დანიშნულების ნაკეთობებს – ავეჯს, ქსოვილებს, ჭურჭელს, იარაღს, ტანსაცმელს, სხვადასხვა სახის მოსართავეებს და სხვ.

სახვითი ხელოვნების ელემენტები (საშუალებები): ხაზი, ფერი, ფორმა (სიბრტყობრივი და მოცულობითი), ფონისა და გამოსახულების ურთიერთმიმართება, შუქ-ჩრდილი, ფაქტურა.

სახვითი ხელოვნების ძირითადი პრინციპები (ხერხები): კომპოზიცია, ნონასწორობა, სიმეტრია/ასიმეტრია, აქცენტი, რიტმი, კონტრასტი, პერსპექტივა (ჰაეროვანი, ხაზოვანი), რაკურსი, სტატიკა/დინამიკა, ჰარმონია, მრავალფეროვნება, პროპორცია/დისპროპორცია, მასშტაბი, ორნამენტი.

ჟანრები:

პორტრეტი – ადამიანის ან ადამიანთა ჯგუფის გამოსახულება

პეიზაჟი – გარემოს ხედი

ნატურმორტი – უსულო საგნების ამსახველი ჟანრი

ყოფითი – ყოველდღიური ყოფის ამსახველი ჟანრი

ისტორიული – ისტორიული პირებისა და მოვლენების ამსახველი ჟანრი

ბატალური – ბრძოლის ამსახველი ჟანრი

რელიგიური – რელიგიური სიუჟეტებისა და პერსონაჟების ამსახველი ჟანრი

მითოლოგიური – მითოლოგიური სიუჟეტებისა და პერსონაჟების ამსახველი ჟანრი

ანიმალისტური – ცხოველების ამსახველი ჟანრი

თემატური ბლოკი: გარემო და ხელოვნება

სასწავლო თემა: პრეისტორიული ხანა

საათების სავარაუდო რაოდენობა: 15 სთ + 4

თავების მიმდევრობა მოსწავლის წიგნში

პროლოგი.....	7
გარემო და ხელოვნება.....	8
პალეოლითი.....	8
რას ხატავდა პრეისტორიული ადამიანი.....	9
რატომ ხატავდა პრეისტორიული ადამიანი.....	10
ტასილის ნაკრძალი.....	11
ავსტრალიური რენტგენი.....	12
გადაძახილი დროსა და სივრცეში.....	13
რა მოენონა პიკასოს.....	14
დიდი დედა.....	19
მეგალითები.....	22

ზოგადი ცნებები

სახვითი ხელოვნების მხატვრულ-გამომსახველობითი ხერხები

სახვითი ხელოვნების საშუალებები (ელემენტები)

(მაგ.: ხაზი: სხვადასხვა ტიპის და სისქის, კონტური; ფერი: ფერისა და ტონის გრადაცია, კოლო-რიტი; ფორმა: ბრტყელი და მოცულობითი (გეომეტრიული და ბუნებაში არსებული, უტრირებული, სტილიზებული და სხვ.); ფაქტურა; ფონისა და გამოსახულების ურთიერთმიმართება.

სახვითი ხელოვნების ხერხები (პრინციპები) – (მაგ.: კომპოზიციური განაწილება, ელემენტების განმეორებადობა, რიტმი, ძირითადის გამოყოფა, აქცენტი, სიმეტრია-ასიმეტრია, სტატიკა-დინამიკა, თანაფარდობა, მასშტაბი, პროპორცია/დისპროპორცია.

სახვითი ხელოვნების დარგები და ჟანრები (დარგები – მაგ.: ფერწერა (მონუმენტური – პეტროგლიფი, ფრესკა, გრაფიტი), ქანდაკება, ჭედურობა, არქიტექტურა, დეკორატიულ-გამოყენებითი ხელოვნება და სხვ.; ჟანრები – მაგ.: ანიმალისტური).

სახვითი ხელოვნების ტექნიკა (მაგ.: მხატვრობა – ძერწვა, მოდელირება, კონსტრუირება, ციფრული ტექნოლოგიები).

სხვადასხვა ეპოქის/მიმდინარეობის ხელოვნება

პრეისტორიული ხელოვნება (არქიტექტურა, ქანდაკება, მხატვრობა, დეკორატიულ-გამოყენებითი ხელოვნება) და მისი გამოძახილი თანამედროვე ხელოვნებაში; გრაფიტი

საკვანძო შეკითხვები

- როგორ მოქმედებს გარემო ადამიანზე? გარემოს რა ფაქტორები ზემოქმედებენ ხელოვნის შემოქმედებაზე?
- როგორი იყო პირველყოფილი ადამიანის გარემო? როგორია შენი დღევანდელი გარემო?
- რატომ გაჩნდა ხელოვნების სხვადასხვა დარგი?
- რას და რატომ გამოსახავდნენ პირველყოფილი ადამიანები? რისი ასახვა გინდა შენ?
- რა მხატვრული საშუალებებით გამოსახავდნენ პირველყოფილი ადამიანები გარემოზე დაკვირვების შედეგებს?
- როგორ შეიცვალა სახვითი საშუალებები და ხერხები მას შემდეგ? რა მსგავსება და განსხვავებაა პირველყოფილ და დღევანდელ ხელოვნებას შორის?
- რა მხატვრულ-გამომსახველობითი ხერხები შეგიძლია გამოიყენო გარემოზე დაკვირვების შედეგებისა და საკუთარი დამოკიდებულების გადმოსაცემად?
- შეუძლია თუ არა ადამიანის შემოქმედებას ზეგავლენა მოახდინოს გარემოზე და როგორ (როგორ შეცვალა გამოქვაბული პირველყოფილი ადამიანების ნახატებმა? როგორ შეცვალა თანამედროვე გარემო გრაფიტიმ)?
- რა ბუნებრივ რესურსებს იყენებდა პირველყოფილი ადამიანი შემოქმედებით საქმიანობაში?
- იყენებენ თუ არა თანამედროვე ხელოვნები ბუნებრივ რესურსებს შემოქმედებით საქმიანობაში? რა მასალებს იყენებ შენ?
- რა მასალებს იყენებენ თანამედროვე გრაფიტის მხატვრები?
- როგორ შეცვალა სახვითი ხერხები ტექნოლოგიების განვითარებამ?
- როგორ ფერებს იყენებდნენ პირველყოფილი მხატვრები? როგორ საღებავებს იყენებენ თანამედროვე გრაფიტის მხატვრები? როგორ ფერებს არჩევ შენ?

აქტივობები

ხატვა ტრადიციული და არატრადიციული საშუალებით, ძერწვა, კონსტრუირება, კვლევა, ანალიზი, შედარებითი ანალიზი, მოხსენება, ექსპერიმენტი.

კომპლექსური/პროექტული დავალებები

ციფრული ტექნოლოგიების გამოყენებით, მოსწავლეები ჯგუფებში ქმნიან ნახატ ანიმაციას. ანიმაცია უნდა „აცოცხლებდეს“ პრეისტორიული ადამიანის გამოქვაბულის ნახატებს.

ან აკეთებენ ჩრდილების წარმოდგენას იმავე თემაზე.

შეფასება

- დააკვირდეს გარემოს (ბუნებას, ადამიანის შექმნილს) და დაკვირვების შედეგად აღძრული შთაბეჭდილებები, იდეები, ემოციები, გრძნობები შემოქმედებითად ასახოს ნამუშევარში;
- ნამუშევრის შექმნისას, შეარჩიოს და გამოიყენოს შესაბამისი მხატვრულ-გამომსახველობითი საშუალებები და ხერხები (ხაზის, ფერის, ლაქის, ფორმის გამომსახველობითი შესაძლებლობები, მასშტაბი, კომპოზიციური განაწილება, თანაფარდობა და სხვ.), ჩვეული ან ექსპერიმენტული მასალა და ტექნიკა;

- წერილობით ან ზეპირად აღწეროს, როგორ იყენებს ადამიანი ბუნებრივ რესურსებს შემოქმედებით საქმიანობაში; მოიძიოს ბუნებრივი რესურსები და მათი გამოყენებით შექმნას ნამუშევარი;
- წერილობით ან ზეპირად გააანალიზოს საკუთარ/სხვის ნამუშევარში გამოყენებული მხატვრულ-გამომსახველობითი საშუალებები და ხერხები (ხაზის, ფერის, ლაქის გამომსახველობითი შესაძლებლობები, მასშტაბი, კომპოზიციური განაწილება, თანაფარდობა და სხვ.) და ისაუბროს საკუთარ ემოციებზე;
- გამოთქვას ვარაუდი ხელოვნების დარგებისა და ზოგიერთი ჟანრის გაჩენის შესაძლო მიზეზების შესახებ და ისაუბროს, თუ როგორ იცვლებოდა გამოსახვის თავისებურებები დროსთან ერთად, მოიყვანოს რამდენიმე მაგალითი და ჩამოაყალიბოს (ზეპირად და წერილობით) საკუთარი დამოკიდებულება.

შენიშვნა: ინდექსები მოცემულია სტანდარტის თანახმად, უცვლელად. ამ თემატურ ბლოკში მოცემული მასალა არ ითვალისწინებს პეიზაჟისა და ნატურმორტის ჟანრებს (რომლებიც შემდგომ თემებში მუშავდება), სამაგიეროდ, ითვალისწინებს ანიმალისტურ ჟანრს და ადამიანთა გამოსახულებებს, რაც ინდექსებში დაკონკრეტებული არ არის. ასევე, არ ითვალისწინებს ინდექსში ჩამოთვლილ ზოგიერთ მხატვრულ-გამომსახველობით საშუალებას, რომლებსაც, სამაგიეროდ, ვეხებით შემდგომ თემატურ ბლოკებში.

მკვიდრი წარმოდგენები

- გარემო ადამიანის შემოქმედებაზე ახდენს გავლენას, ადამიანის შექმნილი კი ზემოქმედებს გარემოზე;
- გარემო ადამიანის მუდმივი ინტერესისა და დაკვირვების ობიექტია უძველესი დროიდან დღემდე; დაკვირვება მნიშვნელოვანია გარესამყაროს შესაცნობად;
- გარემოდან მიღებულ შთაბეჭდილებებსა და დაკვირვების შედეგებს ადამიანი იყენებს საკუთარ ნამუშევრებში იდეების გადმოსაცემად და თვითგამოხატვისთვის;
- გარესამყაროს ასახვას ნამუშევარში სხვადასხვა დროს სხვადასხვა მიზანი და ფუნქცია ჰქონდა;
- უძველესი დროიდან დღემდე გარემომცველ სამყაროს ადამიანები მრავალფეროვანი მხატვრულ-გამომსახველობითი ხერხებით, მასალითა და ტექნიკით ასახავენ;
- გარემო და მისადმი ჩემი დამოკიდებულება ნამუშევარში მრავალი განსხვავებული ხერხით შეიძლება გადმოვცე.
- მხატვრები შემოქმედებაში იყენებენ თავისი დროის ხელმისაწვდომ რესურსებს.

საკითხები:

- გარემო, როგორც ხელოვნების ინსპირაციის წყარო და ხელოვნება, როგორც გარემოს ასახვის გზა;
- პრეისტორიული ხელოვნება – კაცობრიობის შემოქმედების სათავე;
- პერიოდიზაცია

- პირველყოფილი ადამიანის გარემო;
- გამოქვაბულების მხატვრობა (ალტამირა, ლასკო, ტასილი ნ'აჟერი, ავსტრალიის აბორიგენებისა და ციმბირის პეტროგლიფები)
- პრეისტორიული მხატვრობის სახვითი საშუალებები (ელემენტები) და ხერხები (პრინციპები)
- პრეისტორიული მხატვრობის მასალა და ტექნიკური ხერხები; თანამედროვე ტექნოლოგიები;
- პრეისტორიული ხელოვნების გადაძახილი თანამედროვე ხელოვნებასთან;
- პალეოლითის ქანდაკება;
- მეგალითები.

თემის შესწავლის დაწყებამდე მასწავლებელი შესთავაზებს მოსწავლეებს, გასცენ პასუხები თემატური ბლოკის საკვანძო კითხვებს. ეს დაეხმარება მასწავლებელს დიაგნოსტიკურ შეფასებაში. დისკუსიის დროს გამოთქმული ყველა პასუხი მისაღებია. თემის შესწავლის პროცესში, მოსწავლის ნიგნის ტექსტში დასმულია მოცემული მონაკვეთის ინფორმაციის შესაბამისი კითხვები. ეს კითხვები დასაწყისში დასმული კითხვებიდანაა ამოკრეფილი. მოსწავლეები კიდევ ერთხელ, ოღონდ უკვე მიწოდებული ინფორმაციის საფუძველზე, უპასუხებენ მათ. თემატური ბლოკის შესწავლის დასასრულს, მოსწავლეები კიდევ ერთხელ გასცემენ პასუხს საკვანძო კითხვებს, ოღონდ უკვე თემით გათვალისწინებული ამომწურავი ცოდნის საფუძველზე. ამ კითხვების იმთავითვე დასმა, მათთან პერიოდულად და დასასრულს კვლავ მიბრუნება დაეხმარება მოსწავლეებს, შეაჯამონ მიღებული ცოდნა და გააცნობიერონ გარემოსა და ხელოვნების მჭიდრო ურთიერთკავშირი. მასწავლებელს კი ხელს შეუწყობს იმის დანახვაში, თუ როგორ ჩანდა თითოეული მოსწავლე თემის არსს. ცოდნის კონსტრუირების თვალსაზრისით, კითხვებთან რამდენჯერმე მიბრუნება მოსწავლეებს ჩამოუყალიბებს თემატური ბლოკით გათვალისწინებულ მკვიდრ წარმოდგენებს.

სახელმძღვანელოში, ცალკე მონაკვეთად, მოცემულია ამავე თემატური ბლოკის II ნაწილი, გრაფიტი. ეს ნაწილები გადაძახილს ქმნიან ერთმანეთთან. მათი გაყოფა გამოიწვია მოსწავლეებში ცოდნისა და უნარების თანამიმდევრულად კონსტრუირების აუცილებლობამ.

გაკვეთილის სცენარები

ნულოვანი გაკვეთილი:

- იგულისხმება, რომ პირველი გაკვეთილი (პირობითად დავარქვათ მას ნულოვანი გაკვეთილი) არ ეფუძნება სახელმძღვანელოს. ის მიედღვნება არდადეგების შემდგომ მასწავლებლისა და მოსწავლეების საუბარს, შთაბეჭდილებების გაცვლა-გამოცვლას. მასწავლებელი გამოკითხავს მოსწავლეებს, ჰქონდათ თუ არა მათ არდადეგების განმავლობაში რაიმე შეხება ხელოვნებასთან – ხატავდნენ, ძერწავდნენ, რაიმეს ქმნიდნენ თუ არა; იყვნენ თუ არა მუზეუმში ან გალერეაში; ხომ არ გაიცნეს ვინმე ხელოვანი; ნახეს თუ არა რაიმე ძეგლი – ტაძარი, სასახლე, ციხესიმაგრე, ქანდაკება... და რა შთაბეჭდილება მოახდინა მათზე ნანახმა.
- მასწავლებელი გააცნობს მოსწავლეებს წლის დასასრულისთვის მოსალოდნელ შედეგებს – იმ უნარებსა და ცოდნას, რომლებსაც მოსწავლეები განივითარებენ და შეიძენენ წლის განმავლობაში.
- მასწავლებელი გააცნობს მოსწავლეებს შეფასების კრიტერიუმებს და აღნიშნავს, რომ შეფასება ორიენტირებულია არა იმდენად საერთო სტანდარტის, დონის მიღწევაზე, რამდენადაც ინდივიდუალურ პროგრესზე – იმ წინსვლაზე, რომელიც განისაზღვრება მოსწავლის მიერ დახარჯული ძალისხმევით, მონდომებით, გულმოდგინე და თანამიმდევრული მუშაობით საკუთარი სისუსტეების დასაძლევად და უნარების გაუმჯობესებით.
- ასევე, მნიშვნელოვანია, საუბარი შეეხოს ხელოვნების გაკვეთილზე ქცევის წესებს, რადგან აქ მოსწავლეები სპეციფიკურ საქმიანობას ეწევიან. მათი შემოქმედებითი საქმიანობა გულისხმობს საღებავების, თიხის, პლასტილინისა და სხვა მასალების მოხმარებას. მნიშვნელოვანია, რომ მოსწავლეებმა თავად მიაღწიონ თავისი სამუშაო არე და მოაწესრიგონ მასალა. მომდევნო კლასს ოთახი უნდა დაახვედრონ სუფთად. რეკომენდებულია, მოსწავლეებმა თავად ჩამოაყალიბონ, ჩამოწერონ, გააფორმონ და კლასში გამოფინონ ხელოვნების საკლასო ოთახში ქცევის წესები. წესები უნდა ჩამოყალიბდეს დადებითი და არა უარყოფითი ფორმით, მაგ., „ვფუროთხილდებით საკუთარ და სხვის ნამუშევრებს“ და არა „არ დააზიანო საკუთარი და სხვისი ნამუშევარი.“ მოსწავლეებს უნდა შეეძლოთ საკუთარი ქცევის გაიგივება დადებით და არა უარყოფით ქცევასთან.

შენიშვნა

- რეკომენდებულია მალვიძარას დაყენება, რომელიც ნუთით ადრე ამცნობს ზარის დარეკვას, რომ დალაგება მოესწროს.
- საუბარი უნდა შეეხოს იმასაც, თუ რა მასალები დასჭირდებათ მოსწავლეებს წლის განმავლობაში. მასწავლებელი დაურიგებს მოსწავლეებს საჭირო მასალების ჩამონათვალს ან წინასწარ ჩამოუნერს მათ დაფაზე, რომ მოსწავლეებმა თავად ჩაინიშნონ. რეკომენდებულია ერთგვაროვანი რესურსების საერთო ბაზის შექმნა. მასწავლებელი ეტყვის მოსწავლეებს, სად უნდა შეინახონ მასალები და როგორ მოხდება მათი განაწილება.
- მასწავლებელმა უნდა დაავალოს მოსწავლეებს, შექმნან საკუთარი ელექტრონული პორტფოლიო ვებგვერდის ან ბლოგის სახით, რომელზეც წლის მანძილზე განათავსებენ საკუთარ ნამუშევრებს (ტექსტებსა და ნამუშევრების ფოტოებს):
www.blogspot.com
www.wordpress.com



www.weebly.com

- მძიმე ფაილები, ვთქვათ, PowerPoint პრეზენტაციები, მოსწავლეებს შეუძლიათ ატვირთონ ვებგვერდებზე და შემდეგ, ატვირთული პრეზენტაციის ბმული მიუთითონ საკუთარ და კლასის ბლოგებზე. ვებგვერდების ჩამონათვალი:

<https://en.ppt-online.org/>

www.slideshare.net/

საპარაუდო მასალების ჩამონათვალი:

სახელმძღვანელო

სახატავი რვეული ან სახატავი ფურცლები

უბრალო ფანქარი, ფერადი ფანქრები

საშლელი, სათლელი

ბლაგწვერიანი მაკრატელი

ფერადი ქაღალდების ნაკრები

ქაღალდის მშრალი ნებო

თხევადი ნებო პვა

თიხა ან პლასტილინის ნაკრები პლასტმასის დანით

გუაშის საღებავები

ფუნჯები

პალიტრა

პასტელი ან ფერადი ცარცი

ნახშირი

ფლომასტერები

სხვა მასალა – მუყაო, ფერადი ჟურნალები, გაზეთები, ქსოვილები, ძაფი და ა.შ. მოსწავლეებმა უნდა მოიტანონ საჭიროების შემთხვევაში.

მომდევნო გაკვეთილი, რომელიც უკვე უშუალოდ სახელმძღვანელოსთანაა დაკავშირებული, დანომრილია, როგორც I გაკვეთილი.

I თემა: პრეისტორიული ხელოვნება

I გაკვეთილი

ბანსახილველი საკითხი:

გარემო – ადამიანის ინტერესის ობიექტი; როგორ გავლენას ახდენს გარემო ადამიანზე და როგორ იქცა ადამიანი შემოქმედად (მოსწავლის ნიგნში თავები – პროლოგი, პალეოლითი).

ვიზუალური მასალა:

პრეისტორიული ადამიანის შემოქმედების ნიმუშები

მიზანი

- ვაჩვენოთ, თუ რა ზემოქმედებას ახდენს გარემო ხელოვნებაზე;
- მივანოდოთ მოსწავლეებს ზოგადი ინფორმაცია პრეისტორიული ხელოვნების შესახებ;
- გავუღვიძოთ ინტერესი ხელოვნების შესწავლისადმი;
- გამოვუმუშავოთ ვარაუდების გამოთქმისა და არგუმენტირებული მსჯელობის უნარი;
- გავუღვიძოთ პატივისცემა შორეული წინაპრების ხელოვნების მიმართ.

შედეგი:

ს.გ.საბ.4: სხვადასხვა ეპოქის, კულტურის და სტილის ნამუშევრების ამოცნობა ისტორიული, რელიგიური, სოციალური და კულტურული კონტექსტის გათვალისწინებით.

მკვიდრი ნარმოდბენები

- გარემო ადამიანის მუდმივი ინტერესისა და დაკვირვების ობიექტია უძველესი დროიდან დღემდე; დაკვირვება მნიშვნელოვანია გარესამყაროს შესაცნობად;
- გარემო ადამიანის შემოქმედებაზე ახდენს გავლენას, ადამიანის შექმნილი კი ზემოქმედებს გარემოზე;
- პალეოლითის პერიოდის ხელოვნება ასახავს იმდროინდელი ადამიანის გარემოსა და ინტერესებს (გარემო, როგორც ხელოვნების ინსპირაციის წყარო და ხელოვნება, როგორც გარემოს ასახვის გზა);
- გარემოდან მიღებულ შთაბეჭდილებებსა და დაკვირვების შედეგებს ადამიანი იყენებს საკუთარ ნამუშევრებში იდეების გადმოსაცემად და თვითგამოხატვისთვის;
- უძველესი დროიდან დღემდე გარემომცველ სამყაროს ადამიანები მრავალფეროვანი მხატვრულ-გამომსახველობითი ხერხებით, მასალითა და ტექნიკით ასახავენ;
- მხატვრები შემოქმედებაში იყენებენ თავისი დროის ხელმისაწვდომ რესურსებს.
- პრეისტორიული მხატვრობის საშუალებები და ხერხები იმ ბუნებრივი რესურსებიდან გამომდინარეობს, რომლებიც მათთვის ხელმისაწვდომი იყო.

შეფასების საბანი:

მოსწავლეთა ჩართულობა დისკუსიაში;
არგუმენტირებული მსჯელობის უნარი.

გაკვეთილის მსვლელობა:

სასურველია, კლასში შესულ მოსწავლეებს დახვედით დაფაზე ჩამონერილი სადისკუსიო შეკითხვები (იხ. ქვევით).

წინარი ცოდნის ბააქტიურება (5 წთ):

- გაკვეთილის დასაწყისში მასწავლებელი ეტყვის მოსწავლეებს:
- წარმოიდგინეთ, რომ სახლიდან გარეთ გახვედით და ხედავთ, რომ იქვე გარეული ცხოველი დასაქრნობს. დღეს ასეთი რამ ძნელი წარმოსადგენია, მაგრამ ოდესღაც, შორეულ წარსულში, ეს თითქმის ყოველდღიური რეალობა იყო.

მასწავლებელი გამოკითხავს მოსწავლეებს, თუ რა იციან პირველყოფილი ადამიანების ცხოვრების შესახებ – როგორ წარმოუდგენიათ მათი გარემო და ყოველდღიური ცხოვრება – რა აინტერესებდათ იმ დროს ადამიანებს, რას საქმიანობდნენ და რითი ერთობოდნენ. საკითხთან დაკავშირებული ყველა პასუხი მისაღებია.

აქტივობა (10 წთ): შესავალი საუბარი

- მასწავლებელი ეტყვის მოსწავლეებს, რომ პირველი თემატური ბლოკი „გარემო და ხელოვნება“ მიზნად ისახავს, მოსწავლეებმა გააცნობიერონ, თუ როგორ ზემოქმედებას ახდენს გარემო ადამიანზე, მის აზროვნებაზე, მისი ცხოვრების წესზე და როგორ აისახება ეს ხელოვნებაში. იმისათვის, რომ დავინახოთ, ათასწლეულების მანძილზე როგორ შეცვალა გარემო ადამიანმა, ჯერ გავეცნოთ იმას, თუ რით დაიწყო – როგორი იყო პირველყოფილი ადამიანის გარემო, რა პრობლემებთან უწევდა მას გამკლავება და როგორ ასახავდა გარემოდან მიღებულ შთაბეჭდილებებს თავის შემოქმედებაში. მასწავლებელი სთხოვს მოსწავლეებს, წაიკითხონ საკვანძო კითხვები, რომლებიც თემატური ბლოკის დასაწყისშია დასმული.

მასწავლებელი შეეკითხება მოსწავლეებს, კიდევ რაიმე ხომ არ აინტერესებთ პრეისტორიული ადამიანის შემოქმედებითი საქმიანობის შესახებ და სთხოვს, თავის რვეულში ჩაინერონ ეს კითხვა/კითხვები.

შემდეგ მასწავლებელი სთხოვს მოსწავლეებს, წაიკითხონ სახელმძღვანელოში პარაგრაფები: „პროლოგი“ და „პალეოლითი“ (5 წთ).

მასწავლებელი განუმარტავს მოსწავლეებს, რომ ტერმინი „პრეისტორიული“ იგივეა, რაც წინაისტორიული ანუ მანამდელი, ვიდრე ადამიანი დამწერლობას გამოიგონებდა და თავისი დროის წერილობით დოკუმენტებს შექმნიდა. ხოლო ქვის ხანა პრეისტორიული განვითარების პირველი საფეხურია. ამ დროს ადამიანი იარაღს ქვისგან ქმნიდა. მასწავლებელი მიუთითებს მოსწავლეებს, რომ სახელმძღვანელოს ერთვის ლექსიკონი, რომელშიც განმარტებულია უცხო სიტყვები და ახალი ტერმინები.

აქტივობა: დისკუსია (30 წთ)

დისკუსიის მიზანია მოსწავლეთა ცნობისმოყვარეობის გაღვივება, არგუმენტირებული მსჯელობის უნარის გაღვივება. მასწავლებელი აჩვენებს მოსწავლეებს პალეოლითის პერიოდის იარაღის, მინიატურული ქანდაკებისა და გამოქვაბულის მხატვრობის რამდენიმე ნიმუშს, რის შემდეგაც შესთავაზებს მათ სადისკუსიო თემას „როდის გაჩნდა ხელოვნება?“

შენიშვნა: მასწავლებელმა წინასწარ უნდა გააფრთხილოს მოსწავლეები, რომ შეკითხვებზე, რომლებზეც მათ უნდა იმსჯელონ, დღემდე არ არსებობს ზუსტი პასუხი. ამიტომ კითხვების პასუხად მათ უნდა გამოთქვან საკუთარი ვარაუდები, რომელთა საფუძველზეც გამოიტანენ ასევე სავარაუდო დასკვნას. დისკუსიის დროს გამოთქმული ყველა ვარაუდი მისაღებია.

შესავალი ტექსტით მასწავლებელი შეეცდება, გეზი მისცეს დისკუსიის მსვლელობას:

– როდის დაიწყო კაცობრიობამ შემოქმედებითი აზროვნება? ეგებ პირიქით, შემოქმედებითმა საქმიანობამ აქცია პირველი ადამიანები გონიერ არსებებად? იქნებ სწორედ ამით განსხვავდება ადამიანი ცხოველისგან? ფუტკარი, კრაზანა თუ ჭიანჭველა გასაოცარ საცხოვრისს იშენებენ. ან თუნდაც ობობას ქსელი რად ღირს! მაგრამ ისინი ამას მხოლოდ სასიცოცხლო საჭიროებისთვის აკეთებენ. პირველყოფილი ადამიანი კი თავის იარაღსა და ჭურჭელს ისე ამკობდა მარტივი ორნამენტებით, რომ ამით ისინი გამოყენებისთვის უფრო მოსახერხებელი არ ხდებოდა. ყოველგვარი აუცილებლობის გარეშე, ის, უბრალოდ, ალამაზებდა ყოველდღიური მოხმარების საგნებს, იარაღსა და გარემოს, რომელშიც ცხოვრობდა. თან, ამას ისე დახვეწილად, ისეთი გემოვნებით, ოსტატობითა და ტექნიკით ასრულებდა, რომ დღემდე აღტაცებას იწვევს.

სადისკუსიო შეკითხვები:

- რა განასხვავებს ადამიანს სხვა გონიერი არსებებისგან?
- დაასახელეთ ისეთი საქმიანობა, რომელსაც მხოლოდ ადამიანი ეწევა.
- რა არის შემოქმედება?
- რისთვის ქმნიან ადამიანები ხელოვნების ნაწარმოებებს?
- ადვილია თუ არა, იმ იარაღებით, რომლებიც პირველყოფილ ადამიანს გააჩნდა, ძვლისგან პატარა ქანდაკების გამოთლა, ან ბნელი გამოქვაბულის ჭერზე ნახატის დახატვა?
- რა უფრო მნიშვნელოვანი იყო პირველყოფილი ადამიანისთვის – საბრძოლო იარაღის თუ სალამურის დამზადება?
- მაშ, რატომ ხარჯავდნენ დროსა და ძალას ცხოველების ხატვაზე, მათი ფიგურების, მუსიკალური ინსტრუმენტების გამოთლაზე, თუკი ამას მათთვის სასიცოცხლო სარგებელი არ მოჰქონდა? ეს ახლა, თანამედროვე ეპოქაშია შესაძლებელი, რომ ნაწარმოები ძვირად გაიყიდოს, მაგრამ პრეისტორიულ ხანაში ასეთი რამ არ ხდებოდა. ხელოვნება მოგებას არ იძლეოდა. მაშ, რა რჯიდათ პალეოლითის ხანის ადამიანებს? რატომ უნდებოდათ ორნამენტებით იარაღის გალამაზება? რატომ იკიდებდნენ გულზე მძივებს? რატომ თლიდნენ პანანინა ქანდაკებებს? ამ კითხვებზე ცალსახა პასუხი არ არსებობს. მეცნიერები მხოლოდ ვარაუდებს გამოთქვამენ. თქვენც გამოთქვით თქვენი ვარაუდი.

მოსწავლეები იმსჯელებენ მასწავლებლის მიერ შემოთავაზებულ საკითხებზე.

საშინაო დავალება: ასლი და ციტატა

ცოდნა, უნარები:

ფაქტების, წარმოდგენების, მოსაზრებების კრიტიკულად განხილვისა და გაანალიზების უნარები; გონივრული არჩევანის გაკეთებისა და მისი (არჩევანის) დასაბუთების უნარები. აკადემიური პატიოსნების უნარი.

მასალა:

მოსწავლის სახელმძღვანელო
კომპიუტერი
სახატავი რვეული
თეთრი და ფერადი ცარცები, პასტელი, ნახშირი
კალამი



სახატავ რვეულში დახატე რომელიმე პრეისტორიული ნახატის ასლი. წიგნებსა ან ინტერნეტში მოძებნე და შეარჩიე რომელიმე მეცნიერის გამონათქვამი გამოქვაბულების მხატვრობასთან დაკავშირებით. ციტატა მიაწერე შენს ნახატს. მიუთითე ციტატის ავტორი, წყაროს სათაური და გვერდი, თუ ეს წიგნია; ხოლო თუ ციტატა ინტერნეტიდანაა, მიუწერე ვებგვერდის ბმული.

- დასასრულ, მასწავლებელი დაავალებს მოსწავლეებს, შემდეგ გაკვეთილზე იქონიონ აქტივობისთვის საჭირო რესურსები – ცარცი, ნახშირი, 1 ცალი კვერცხი, კვერცხების პლასტიკური კონტეინერი, 1 ცალი ბრტყელი ქვა.

II გაკვეთილი

(მოსწავლის წიგნში თავი – რას ხატავდა პრეისტორიული ადამიანი?)

ბანსახილველი საკითხი:

გარემო – ადამიანის ინტერესის ობიექტი; გარემოს ზეგავლენა ადამიანზე, ქვის ხანის ადამიანის შემოქმედების სავარაუდო მიზეზების განხილვა

ვიზუალური მასალა:

სახელმძღვანელო

მიზანი:

მოსწავლეებმა გააცნობიერონ, თუ რა შეიძლება ყოფილიყო გამოქვაბულების კედლებზე ნახატების გაჩენის მიზეზები, დანიშნულება, და გაავლონ პარალელები დღევანდელობასთან. ექსპერიმენტის ჩატარება, ვარაუდების გამოთქმა და მოლოდინის გადამოწმება.

შედეგი:

ს.გ.საბ.1: ნამუშევრის შექმნა თვითგამოხატვისათვის, მიზნის შესაბამისად მრავალფეროვანი სტრატეგიების, მხატვრულ-გამომსახველობითი ხერხების, სხვადასხვა მასალისა და ტექნიკის გააზრებულად და შემოქმედებითად გამოყენება;

ს.გ.საბ.4: სხვადასხვა ეპოქის, კულტურის და სტილის ნამუშევრების ამოცნობა და ერთმანეთთან შედარება ისტორიული, რელიგიური, სოციალური და კულტურული კონტექსტის გათვალისწინებით.

მკვიდრი წარმოდგენები:

- გარემოდან მიღებულ შთაბეჭდილებებსა და დაკვირვების შედეგებს ადამიანი იყენებს საკუთარ ნამუშევრებში იდეების გადმოსაცემად და თვითგამოხატვისთვის;
- გარესამყაროს ასახვას ნამუშევარში სხვადასხვა დროს სხვადასხვა მიზანი და ფუნქცია ჰქონდა;
- გარემო და მისადმი ჩემი დამოკიდებულება ნამუშევარში მრავალი განსხვავებული ხერხით შეიძლება გადმოვცე.
- მხატვრები შემოქმედებაში იყენებენ თავისი დროის ხელმისაწვდომ რესურსებს.
- მხატვრობის საშუალებები და ხერხები იმ ბუნებრივი რესურსებიდან გამომდინარეობს, რომლებიც ხელმისაწვდომი იყო.

შეფასების საბანი:

ნამუშევარი, მოსწავლის ჩართულობა ექსპერიმენტში

გაკვეთილის მსვლელობა:

წინარე ცოდნის გააქტიურება (5 წუთი):

გაკვეთილის დასაწყისში მასწავლებელი შეეკითხება მოსწავლეებს:

– რა შეიტყვეთ ახალი ქვის ხანის ხელოვნების შესახებ?

შემდეგ მასწავლებელი დასვამს სამოტივაციო კითხვებს

– როგორ ფიქრობთ, რა მნიშვნელობა აქვს, როგორ შპალერს გავაკრავთ ოთახის კედელზე ან რა სურათს დავკიდებთ მასზე? თქვენი საცხოვრებელი გარემო ასახავს იმას, თუ რა გაინტერესებს, რა გაღელვებს, რა მოგწონს, რისი გნამს ან რითი ამაყოფ? კედელზე აკრავთ თქვენს ნამუშევრებს, დიპლომებს, სერტიფიკატს, ხატს, სურათს, ფოტოს? რატომ აკეთებთ ამას?

– როგორ ფიქრობთ, რა შთაბეჭდილებებს ღებულობდნენ გამოქვაბულებში მცხოვრები ადამიანები გარემოდან? რა პრობლემების წინაშე იდგნენ? რისი ემინოდათ, რა აღელვებდათ, რისი სწამდათ ან რითი ამაყოფდნენ? როგორ ასახავდნენ ამ შთაბეჭდილებებს ნამუშევრებში?

მასწავლებელი მოისმენს პასუხებს.

აქტივობა (5 წთ): ტექსტის კითხვა

პასუხების მოსმენის შემდეგ მასწავლებელი სთხოვს მოსწავლეებს, წაიკითხონ მოკლე ტექსტი

სახელმძღვანელოდან (თავი: რას ხატავდა პრეისტორიული ადამიანი).

აქტივობა (30 წთ): ექსპერიმენტი

ცოდნა, უნარები:

მიზნის შესაბამისად მრავალფეროვანი სტრატეგიების, მხატვრულ-გამომსახველობითი ხერხების, სხვადასხვა მასალისა და ტექნიკის გააზრებულად და შემოქმედებითად გამოყენების უნარი; ნამუშევრის შექმნისას შემოქმედებითი ამოცანის დასახვისა და გადაჭრის უნარი; კვლევის ჩატარების, მონაცემების აღრიცხვის, ანალიზის, არგუმენტირებული მსჯელობის საფუძველზე დასკვნების გამოტანის უნარები.

მასალა:

ქვა
ფერადი ცარცი
ნახშირი
სანაყი
კვერცხის გული
ჯამი ან კვერცხების პლასტიკური კონტეინერი
ფუნჯი

– გამოაცალე კვერცხის ცილა გულს. კვერცხის გული გადაანაწილე კვერცხების პლასტიკური კონტეინერის 3 უჯრაში. დაფხვნი თეთრი და აგურისფერი ცარცები და ნახშირი. თითოეული ფერის ფხვნილი შეურიე კვერცხის გულში. ქვაზე დახატე ნახატი შენ მიერ დამზადებული საღებავებით. (მოსწავლის მიერ ექსპერიმენტის წინ, მსვლელობისას და დასასრულს შესავსები ფორმა იხ.: დანართში).

აქტივობის სხვა ვარიანტები:

- ვარიანტი I: ექსპერიმენტი

ცოდნა, უნარები:

მიზნის შესაბამისად მრავალფეროვანი სტრატეგიების, მხატვრულ-გამომსახველობითი ხერხების, სხვადასხვა მასალისა და ტექნიკის გააზრებულად და შემოქმედებითად გამოყენების უნარი; ნამუშევრის შექმნისას შემოქმედებითი ამოცანის დასახვისა და გადაჭრის უნარი; კვლევის ჩატარების, მონაცემების აღრიცხვის, ანალიზის, არგუმენტირებული მსჯელობის საფუძველზე დასკვნების გამოტანის უნარები.

მასალა:

- ცარცი, დაფქვილი ენდრო ან რაიმე სხვა, ფხვიერი მასალა
- კვერცხის გული ან თხევადი წებო პვა
- მუყაოს ნაჭერი

– დაფხვნილი ცარცი ან დაფქვილი ენდრო აურიე კვერცხის გულში ან თხევად წებოში. დაჭმუ-

ჭნელი მუყაოს ზედაპირს წაუსვი რამდენიმე ფენა. მოიტანე სკოლაში და დახატე ზედ, რომ იგრძნო, როგორია უსწორმასწორო ზედაპირზე ხატვა (მოსწავლის მიერ ექსპერიმენტის წინ, მსვლელობისას და დასასრულს შესავსები ფორმა იხ.: დანართში).

- **პარინანტი II:** ექსპერიმენტი

ცოდნა, უნარები:

მიზნის შესაბამისად მრავალფეროვანი სტრატეგიების, მხატვრულ-გამომსახველობითი ხერხების, სხვადასხვა მასალისა და ტექნიკის გააზრებულად და შემოქმედებითად გამოყენების უნარი;

ნამუშევრის შექმნისას შემოქმედებითი ამოცანის დასახვისა და გადაჭრის უნარი;

კვლევის ჩატარების, მონაცემების აღრიცხვის, ანალიზის, არგუმენტირებული მსჯელობის საფუძველზე დასკვნების გამოტანის უნარები.

მასალა:

დაფხვნილი ცარცი, ნახშირი, დაფქვილი ენდრო ან რაიმე სხვა, ფხვიერი მასალა
კვერცხის გული
ბრტყელი ქვა

– დაფხვნილი ცარცი, ნახშირი ან დაფქვილი ენდრო. შეურიე კვერცხის გული. შენ მიერ დამზადებული საღებავებით მოხატე ქვა. (მოსწავლის მიერ ექსპერიმენტის წინ, მსვლელობისას და დასასრულს შესავსები ფორმა იხ.: დანართში)

- **პარინანტი III:** შემოქმედება პრეისტორიული მასალებით

ცოდნა, უნარები:

მიზნის შესაბამისად მრავალფეროვანი სტრატეგიების, მხატვრულ-გამომსახველობითი ხერხების, სხვადასხვა მასალისა და ტექნიკის გააზრებულად და შემოქმედებითად გამოყენების უნარი;

ნამუშევრის შექმნისას შემოქმედებითი ამოცანის დასახვისა და გადაჭრის უნარი.

მასალა:

კარგად გასუფთავებული, ქათმის ბარკლის, ღორის ან საქონლის ნეკნის ან ბეჭის ძვალი
ლურსმანი
ფუნჯი
გუაში

ვლადიმერ კანდელაკი, 1943 წ.



ქათმის ბარკლის, ღორის ან საქონლის ნეკნის ან ბეჭის ძვალზე ამოჩხაპნე და დაფერე ნახატი ან დახატე უბრალო ორნამენტი. გამოიყენე ლურსმანი ან თავადვე გააკეთე ძვლის წვეტიანი იარაღი.

- **პარინანტი IV:** ხატვა დაჭმუჭნილ ქალაღებზე

ბმულზე ნაჩვენები ვიდეოინსტრუქციის მიხედვით, ღრუბლითა და გუაშის საღებავებით დაფერე და მიეცი სახატავ ფურცელს ხაოიანი ფაქტურა, დაჭმუჭნე ფურცელი და მის უსწორმასწორო

ზედაპირზე დახატე ცხოველის გამოსახულება:

<https://www.youtube.com/watch?v=ub6g8jHJUHM&fbclid=IwAR3FBMs3BBP1c4arZICOZQ1Yx-SkBeNZB5CMz0QDZqwRn1tBVPwe9Wk7F3h4>

შემაჯამებელი კითხვები:

ცოდნა:

სად მდებარეობს ლასკოს გამოქვაბული?

ჩამოთვალე, რა ვარაუდებია გამოთქმული ლასკოს გამოქვაბულის კედლების მოხატვის თაობაზე?

ბაბეზა:

რომელ მოსაზრებას ეთანხმები? რომელს არ ეთანხმები? რატომ?

გამოყენება:

სცადე ქვის ხანის ადამიანის მსგავსად ქვაზე ხატვა.

თავად დაამზადე საღებავი და დახატე ქვაზე.

ანალიზი:

როგორ ფიქრობ, რატომ გადმოსცემდა ქვის ხანის ადამიანი ცხოველს უფრო მეტი სიზუსტითა და ცოდნით, ვიდრე ადამიანს?

რა სირთულესთანაა დაკავშირებული უსწორმასწორო ზედაპირზე ხატვა?

შეადარე შენი გამოცდილება ჩვეულებრივი მასალებით და ქვაზე შენ მიერ მომზადებული საღებავით ხატვას.

სინთეზი:

რას შეცვლიდი შენ მიერ მომზადებული საღებავის „რეცეპტში“?

შეფასება:

შენ მიერ მომზადებული საღებავით-უსწორმასწორო ზედაპირზე ხატვისას რა მოგეწონა და რა – არა? რატომ?

საშინაო დავალება: მოხსენება

ცოდნა, უნარები:

ქსელური ძიების უნარი;

ზეპირი მეტყველების გზით ინფორმაციის წარდგენა-გაზიარების უნარები.

მასალა:

კომპიუტერი

ნაიკითხე სახელმძღვანელოს ტექსტი, თავი: „ტასილის ნაკრძალი“.

მასწავლებელი უამბობს მოსწავლეებს, რომ:

– ღია ცის ქვეშ მუზეუმ-ნაკრძალი მუზეუმის ისეთი ნაირსახეობაა, რომელშიც შედის არქიტექტურული, ისტორიული და ბუნების ძეგლები. მათი შენარჩუნება და დაცვა აუცილებელია, რადგან ეს ტერიტორია ქვეყნის კულტურული მემკვიდრეობის ნაწილია.

დავპლმბა: მოიძიე ინფორმაცია ღია ცის ქვეშ მუზეუმ-ნაკრძალების შესახებ, მოამზადე PowerPoint პრეზენტაცია და 2 წუთის განმავლობაში უამბე კლასს შემდეგ გაკვეთილზე.

საქართველოს ტერიტორიაზე არსებული მუზეუმ-ნაკრძალები იხ:

http://www.georgianmuseums.ge/?lang=geo&id=3&sec_id=5

- პეტრა-ციხის არქეოლოგიურ-არქიტექტურული მუზეუმ-ნაკრძალი
- გონიო-აფსაროსის არქეოლოგიურ-არქიტექტურული მუზეუმ-ნაკრძალი
- ექვთიმე თაყაიშვილის სახელობის გურიის მხარის არქეოლოგიური მუზეუმ-ნაკრძალი
- ქუთაის-გრემის ისტორიულ-არქიტექტურული მუზეუმ-ნაკრძალი
- საქართველოს ეროვნული მუზეუმი. ვანის არქეოლოგიური მუზეუმ-ნაკრძალი
- საქართველოს ეროვნული მუზეუმი. დმანისის ისტორიულ-არქიტექტურული მუზეუმ-ნაკრძალი
- დავით-გარეჯის მუზეუმ-ნაკრძალი
- გრემ-ნეკრესის მუზეუმ-ნაკრძალი
- დიდი ლიახვის ხეობის სახელმწიფო მუზეუმ-ნაკრძალი
- პარმენ ზაქარაიას სახელობის ნოქალაქევის არქიტექტურულ-არქეოლოგიური მუზეუმ-ნაკრძალი
- უჯარმის მუზეუმ-ნაკრძალი
- სამშვილდისა და კლდეკარის მუზეუმ-ნაკრძალი
- მუცოს მუზეუმ-ნაკრძალი
- ვარძიის მუზეუმ-ნაკრძალი
- უფლისციხის მუზეუმ-ნაკრძალი
- ჩაჟაშის მუზეუმ-ნაკრძალი (მესტია)

III გაკვეთილი

ბანსახილველი საკითხი:

ღია ცის ქვეშ მუზეუმ-ნაკრძალები

ვიზუალური მასალა:

მოსწავლეების მიერ მომზადებული PowerPoint პრეზენტაცია

მიზანი:

კვლევის ჩატარების, მონაცემების აღრიცხვისა და სხვადასხვა ფორმით წარდგენის/ორგანიზების უნარების განვითარება;

ზეპირი და წერიტი მეტყველების გზით ინფორმაციის მიღების, დამუშავების, გააზრების, სისტემაში მოყვანის, გაანალიზება-ინტერპრეტირებისა და წარდგენა-გაზიარების უნარების განვითარება;

ქსელური ძიების უნარის გამომუშავება;

სასწავლო მასალისა და სხვადასხვა ტიპის ელექტრონული ტექსტების დასამუშავებლად ინფორმაციული საკომუნიკაციო ტექნოლოგიების გამოყენების უნარ-ჩვევის გამომუშავება (მაგ., PowerPoint).

შედეგი:

ს.გ.საბ.1: ნამუშევრის შექმნა მიზნის შესაბამისად მრავალფეროვანი სტრატეგიების, მხატვრულ-გამომსახველობითი ხერხების, სხვადასხვა მასალისა და ტექნიკის გააზრებულად და შემოქმედებითად გამოყენება;

მკვიდრი წარმოდგენები:

- გარემო ადამიანის შემოქმედებაზე ახდენს გავლენას, ადამიანის შექმნილი კი ზემოქმედებს გარემოზე; ადამიანი უნდა გაუფრთხილდეს გარემოს, რომელშიც მას უწევს ცხოვრება.

შეფასების საბანი:

კვლევა, პრეზენტაცია (შეფასების ფორმა იხილე დანართში)

გაკვეთილის მსვლელობა:

- წინარე ცოდნის გააქტიურება (5 წუთი):
გაკვეთილის დასაწყისში მასწავლებელი შეეკითხება მოსწავლეებს:
სად მდებარეობს ტასილი ნ'აჟერის ნაკრძალი?
რა ფართობზეა ის გადაჭიმული?

აქტივობა: პრეზენტაციების მოსმენა

შემაჯავებელი კითხვები:

საქართველოში არსებული რომელი მუზეუმ-ნაკრძალების შესახებ მოვისმინეთ?
ნამყოფი ხართ რომელიმეში? სად ისურვებდით წასვლას?
შენი ნება რომ იყოს, რა ტერიტორიას გამოაცხადებდი ნაკრძალად და რატომ?

საშინაო დავალება:

წაიკითხეთ სახელმძღვანელოს თავები: გადაძახილი დროსა და სივრცეში და რა მოენონა პიკასოს.

IV ბაკვეთილი

ბანსახილველი საკითხი:

სამყაროს ასახვის გზები, ქვის ხანის მღვიმეების მხატვრობის გავლენა XX ს-ის ხელოვნებაზე.

ვიზუალური მასალა:

სახელმძღვანელოდან

მიზანი:

სხვადასხვა ეპოქის, კულტურის და სტილის ნამუშევრების ამოცნობისა და ისტორიული, რელიგიური, სოციალური და კულტურული კონტექსტის გათვალისწინებით ერთმანეთთან შედარების უნარის განვითარება.

შედეგი:

ნამუშევრის შექმნა თვითგამოხატვისათვის, მიზნის შესაბამისად მრავალფეროვანი სტრატეგიების, მხატვრულ-გამომსახველობითი ხერხების, სხვადასხვა მასალისა და ტექნიკის გააზრებულად და შემოქმედებითად გამოყენება.

ნამუშევრის შექმნისას თავად დასახოს და გადაჭრას შემოქმედებითი ამოცანა, მიზნის შესაბამისად შეარჩიოს მხატვრულ-გამომსახველობითი ხერხები, მასალა, ტექნიკა, მხატვრული სტილი.

ხელოვნების კონკრეტული ნიმუშის ანალიზი (მხატვრულ-გამომსახველობითი ხერხები, ეპოქა), ინტერპრეტაცია და შეფასება;

სხვადასხვა ეპოქის, კულტურის და სტილის ნამუშევრების ამოცნობა და ერთმანეთთან შედარება ისტორიული, რელიგიური, სოციალური და კულტურული კონტექსტის გათვალისწინებით.

მკვიდრი წარმოდგენები:

- გარესამყაროს ასახვას ნამუშევარში სხვადასხვა დროს სხვადასხვა მიზანი და ფუნქცია ჰქონდა;
- უძველესი დროიდან დღემდე გარემომცველ სამყაროს ადამიანები მრავალფეროვანი მხატვრულ-გამომსახველობითი ხერხებით, მასალითა და ტექნიკით ასახავენ;
- გარემო და მისადმი ჩემი დამოკიდებულება ნამუშევარში მრავალი განსხვავებული ხერხით შეიძლება გადმოვცე.
- მხატვრები შემოქმედებაში იყენებენ თავისი დროის ხელმისაწვდომ რესურსებს.

შეფასების საბანი:

ნამუშევარი

ბაკვეთილის მსვლელობა:

- ნინარე ცოდნის გააქტიურება (10 წუთი):
იმის გასარკვევად, თუ რა გაიგეს მოსწავლეებმა სახლში წაკითხული ტექსტიდან, მასწავლებელი შეეკითხება მათ:
– რა შეიტყვეთ ახალი სახელმძღვანელოს ტექსტიდან?

ცოდნა:

ჩამოთვალე ქვის ხანის პერიოდები

გაბეჭა:

რატომ მოენონათ XX ს-ის მხატვრებს პალეოლითის მღვიმეების მხატვრობა?
რამ მოხიბლა XX ს-ის ესპანელი მხატვარი პაბლო პიკასო ფიროსმანის შემოქმედებაში?
რა არის საერთო ხაკასიის სტელებსა და ბასკიას ნამუშევრებში?

ბამოყენება:

გიცდიათ ჭერზე ხატვა? სცადეთ და განიცადეთ იმის მსგავსი გრძნობები, როგორსაც ალტამირას მღვიმის ჭერის მხატვრები ან სიქსტეს კაპელას პლაფონის ანუ ჭერის მოხატვისას რენესანსის ეპოქის მხატვარი მიქელანჯელო ბუონაროტი განიცდიდნენ.

ანალიზი:

შეადარე ერთმანეთს ტასილისა და ფიროსმანის ჟირაფები – როგორ მხატვრულ ხერხებსა და საშუალებებს იყენებენ დროსა და სივრცეში ესოდენ დაშორებული მხატვრები?

სინთეზი:

რას შეცვლიდი ჭერზე ხატვის პროცედურაში, რომ უფრო მოსახერხებელი იყოს?

შეფასება:

რომელი მხატვრული მიდგომა უფრო მოგწონს – გამარტივებულად ხატვა, როგორც პრეისტორიული, იაპონელი და XX საუკუნის მხატვრები ხატავდნენ თუ რეალისტურად, როგორც რენესანსის ეპოქის მხატვარი ალბრეხტ დიურერი, XVI ს-ის ფლამანდიელი პიტერ ბრეიგელი და პაულუს პოტერი და XVII ს-ის ჰოლანდიელი გერიტ დოუ ხატავდნენ? რატომ?

აქტივობა: ექსპერიმენტი – „ჭერზე“ ხატვა (30 წთ)

ცოდნა, უნარები:

მიზნის შესაბამისად მრავალფეროვანი სტრატეგიების, მხატვრულ-გამომსახველობითი ხერხების, სხვადასხვა მასალისა და ტექნიკის გააზრებულად და შემოქმედებითად გამოყენების უნარი;
ნამუშევრის შექმნისას შემოქმედებითი ამოცანის დასახვისა და გადაჭრის უნარი;
კვლევის ჩატარების, მონაცემების აღრიცხვის, ანალიზის, არგუმენტირებული მსჯელობის საფუძველზე დასკვნების გამოტანის უნარები.

მასალა:

ქალაქის მოზრდილი რულონი (შპალერი)
ჭიკარტი
ფანქრები, ნახშირი, პასტელი, ცარცი



დავალების პირობის გაცნობამდე მასწავლებელი უამბობს მოსწავლეებს:

– ჭერზე ხატვის პრაქტიკა ერთ-ერთი უძველესია სახვით ხელოვნებაში. ქვის ხანიდან მოყოლე-ბული დღემდე, ჭერზე ხატავენ როგორც სახელმწიფოსა და ეკლესიის, ასევე კერძო მფლობელთა დაკვეთით. ხატავენ ტაძრების, სასახლეების, თეატრების, საცხოვრებელი სახლების სადარბაზოებისა და ბინების ჭერზე. მოხატულ ჭერს (ბრტყელს, თაღოვან და გუმბათისას) ხშირად ფრანგული სიტყვით მოიხსენიებენ – პლაფონი (plafond ფრ. ჭერი).

მხატვრები საგანგებოდ აგებულ ხარაჩოებზე წვანან და ისე ხატავენ. რენესანსის ეპოქის იტალიელმა ხელოვანმა მიქელანჯელო ბუონაროტიმ 4 წელი გაატარა ხარაჩოზე დანოლილმა და ისე მოხატა ვატიკანში სიქსტეს კაპელის (სამლოცველოს) ჭერი. როგორ ფიქრობთ, რა სიძნელებთან იქნებოდა დაკავშირებული მხატვრებისთვის ჭერის მოხატვა?

მასწავლებელი აჩვენებს მოსწავლეებს მოხატული პლაფონის რამდენიმე მაგალითს:

მიქელანჯელოს სიქსტეს კაპელა, ვატიკანი, 1508-1512 წწ.

https://blog.oup.com/wp-content/uploads/2012/11/1260-Lightmatter_Sistine_Chapel_ceiling.jpg?fbclid=IwAR1jugLqcZk7rx0mzEs8JUIqfmfrq9e8NfsXIYwOu-4oSpfWqDTvUyka3auE

მარკ შაგალი, პარიზის ოპერა გარნიეს პლაფონი, 1964 წ.

<https://bridgetehemann.files.wordpress.com/2012/11/paris-2012-11-17-at-13-38-06.jpg?w=825>

მარკ შაგალმა იატაკზე დაფენილი უშველებელი ტილო მოხატა, რომელიც შემდეგ გააკრეს ჭერზე.



XX ს-ის დასაწყისის თბილისური სადარბაზოები



<http://netgazeti.ge/wp-content/uploads/2017/08/agmasheneblis-36-5.jpg>

<https://cdn1.img.sputnik-georgia.com/images/23342/21/233422118.jpg>

http://4.bp.blogspot.com/-2MFSBjGfHM/U5tHsCZ6mII/AAAAAAAAAHkQ/Tyakz9B8xIQ/s1600/10294433_10203220277643716_1299000272105365557_n.jpg

– შეძვერით მაგიდის ქვეშ, ჭიკარტებით გააკარით შპალერის ქალაქის რულონი. ფანქრებით, ნახშირით, პასტელით, ცარციტ მოხატეთ ქალაქი ცხოველების გამოსახულებებით.

www.cantabriarural.com/wp-content/uploads/2016/03/talleres-semana-santa-cueva-el-castillo-1.jpg

შემაჯამებელი კითხვები:

შუქი რომ ჩაგვექრო და ფარდები დაგვეხურა, შეძლებდით დახატვას? როგორ წარმოგიდგენიათ ნახევრად ბნელი გამოქვაბულის ჭერზე ხატვა?

საშინაო დავალება: შედარებითი ანალიზი

ცოდნა და უნარები:

სხვადასხვა ეპოქის, კულტურის და სტილის ნამუშევრების ამოცნობისა და ისტორიული, რელიგიური, სოციალური და კულტურული კონტექსტის გათვალისწინებით ერთმანეთთან შედარების უნარი. არგუმენტირებულად მსჯელობის უნარი.

მასალა:

რეპროდუქციები (მასწავლებელმა ელექტრონულად უნდა გაუგზავნოს მოსწავლეებს ქვემოთ მითითებული ბმულები, რომელთაგან ისინი შეარჩევენ ერთ წყვილს და დაწერენ შედარებით ანალიზს)



წერილობით წარმოადგინე ნაშრომი: შეადარე ერთმანეთს სხვადასხვა ეპოქაში ხელოვნების ერთსა და იმავე თემაზე შექმნილი ნაწარმოებები და გამოთქვი აზრი, როგორ შეიცვალა მასალა, ტექნიკა, სახვითი საშუალებები და ხერხები დროთა განმავლობაში და რა შეიძლება იყოს ამის მიზეზი.

შემ მოსწავლეებს უნდა დაევალოთ ნაშრომის განსხვავებულად შესრულება ან წარდგენა. მაგ., არა წერილობით, არამედ ზეპირად ან მოიძიოს და წაიკითხოს მოკლე ინფორმაცია ამ ნაწარმოებების ან ავტორების შესახებ (ვინ იყვნენ თომას გეინსბორო, სანდრო ბოტიჩელი ან ჟან-მიშელ ბასკია).

შედარებითი ანალიზის სავარაუდო თემები:

ტასილი – მაიორი ჯონ დეიდი, თომას გეინსბორო, XVIII ს., ინგლისი:

https://static5.depositphotos.com/1003352/468/i/950/depositphotos_4688326-stock-photo-rock-paintings-of-tassili-najjer.jpg

<https://arthive.com/res/media/img/oy1200/work/1c0/570455.jpg?fbclid=IwAR1XYAGKAwlCsEfg-cKTrx0hWnGwfNOTPgFOs0kanWKmqpHxf1yWIHG5fkd4>

ტასილი სამი გრაცია, სანდრო ბოტიჩელი, იტალია, XVI ს.:

http://www.hans-photomotion.com/wp-content/uploads/2012/07/desert-prehistoire-11.jpg?fbclid=IwAR0Pj5dXyshlte76hQzEO9vDd9uaiUkjUns2-Ck8Di40GKQ_oi5qeGqf43k

https://upload.wikimedia.org/wikipedia/commons/a/ac/Sandro_Botticelli_-_Three_Graces_in_Primeravera.jpg

ხაკასიის სტელეების პეტროგლიფები – ჟან-მიშელ ბასკიას „ექვსი ბანდიტი“.



<https://www.sartle.com/media/artwork/six-crimee-jean-michel-basquiat.jpg?fbclid=IwAR1-4Ylvm-DcBVVfOt-opy1VZmzBrYKQsJd3EgjUvnIsBtCzY-5riGE5IP7A>

http://amsu.kondopoga.ru/resources/59161-original.jpeg?fbclid=IwAR2SoTh_JYkcgM5_zk-cF-ein-8QOsLrEJFJd0wa4lcCDiA3wdF9SbqCeBw8

შეფასების სქემა ის.: დანართში.

მასწავლებელი გააფრთხილებს მოსწავლეებს, რომ შემდეგ გაკვეთილზე, გარდა საშინაო დავალებისა, მათ თან უნდა იქონიონ ერთი ძველი გაზეთი, თხევადი ნივთი პვა და ერთი გასაბერი ბუშტი.

V გაკვეთილი

ბანსახილველი საკითხი:

ხელოვანები რიტუალურ ნიღბებში საკუთარ გრძნობებს გამოხატავენ.
რა არის ექსპრესია და როგორ შემიძლია ავსახო ის.

ვიზუალური მასალა:

ნიღბები სახელმძღვანელოდან

მიზანი:

გავუღვივოთ მოსწავლეებს ნამუშევარში გრძნობების გამოხატვის უნარი.

მოსწავლეებმა გააცნობიერონ, რომ გარემოსადმი დამოკიდებულება და რწმენები რიტუალურ ნიღბებში აისახებოდა. ნაკვთების უტრირება ანუ გაზვიადება ემოციის გამოვლენას ანუ ექსპრესიას უწყობს ხელს.

მოსწავლეებმა შექმნან ნამუშევარი პაპიე-მაშეს ტექნიკით.

შედეგი:

ს.გ.საბ.1: ნამუშევრის შექმნა თვითგამოხატვისათვის, მიზნის შესაბამისად მრავალფეროვანი სტრატეგიების, მხატვრულ-გამომსახველობითი ხერხების, სხვადასხვა მასალისა და ტექნიკის გააზრებულად და შემოქმედებითად გამოყენება;

ს.გ.საბ.2: ნამუშევრის შექმნისას თავად დასახოს და გადაჭრას შემოქმედებითი ამოცანა, მიზნის შესაბამისად შეარჩიოს მხატვრულ-გამომსახველობითი ხერხები, მასალა, ტექნიკა, მხატვრული სტილი.

მკვიდრი ნარმოდბენები:

- გარემოდან მიღებულ შთაბეჭდილებებსა და დაკვირვების შედეგებს ადამიანი იყენებს საკუთარ ნამუშევრებში იდეების გადმოსაცემად და თვითგამოხატვისთვის;
- უძველესი დროიდან დღემდე გარემომცველ სამყაროს ადამიანები მრავალფეროვანი მხატვრულ-გამომსახველობითი ხერხებით, მასალითა და ტექნიკით ასახავენ;
- გარემო და მისადმი ჩემი დამოკიდებულება ნამუშევარში მრავალი განსხვავებული ხერხით შეიძლება გადმოვცე.

შეფასების საბანი:

ნამუშევარი – პაპიე-მაშეს ტექნიკით შესრულებული ნიღაბი

გაკვეთილის მსვლელობა:

მასწავლებელი შეაგროვებს საშინაო დავალებას – შედარებით ანალიზს.

წინარე ცოდნის გააქტიურება (5 წუთი):

გაკვეთილის დასაწყისში მასწავლებელი შეეკითხება მოსწავლეებს:

– რა არის ნიღაბი? რა დანიშნულება ჰქონდა მას ადრე და რისთვის ვიყენებთ მას დღეს?

– რა როლი ენიჭებოდა რიტუალებში ნიღბებს?

– რას გამოხატავდნენ ნიღბები ადრე და რას გამოხატავენ დღეს?

– როგორ აისახება ნიღბებში სხვადასხვა დროისა და კულტურის ადამიანთა სამყაროსადმი დამოკიდებულება?

მასწავლებელი აუხსნის მოსწავლეებს, რომ ნიღბებს ოდითგან იყენებდნენ მაგიური რიტუალების ჩატარების დროს, როდესაც კერძებს შესთხოვდნენ წვიმის მოსვლას ან შეწყვეტას, უხვ მოსავალს, ნაყოფიერ ნადირობას; როდესაც „ავი სულების“ დაფრთხობა სურდათ და სხვ.

იმის მიხედვით, თუ რაში მდგომარეობდა ეს რიტუალი, ნიღაბს სხვადასხვა გამომეტყველება ჰქონდა. გამომეტყველება რომ შესამჩნევი ყოფილიყო, ნაკვთები დიდი ზომისა კეთდებოდა. ამით ხდებოდა ყურადღების გამახვილება ექსპრესიაზე. ექსპრესია არის ემოციის, განწყობის გამოსატყვევება. ექსპრესიული ადამიანი მკვეთრად გამოხატავს თავის განწყობასა და გრძნობებს.

დააკვირდით სახელმძღვანელოში მოცემულ ნიღბების ილუსტრაციებს. როგორ ფიქრობთ, რა ხერხებით მიიღწევა მათი ექსპრესიულობა? რაში გამოიხატება ეს?

აქტივობა (30 წთ): პაპიე-მაშეს ნიღბის დამზადება

მასალა:

- გაზეთი
- გასაბერი ბუშტი
- ძაფი
- ქალაქის ნებო
- ჯამი
- მაკრატელი
- საღებავი
- ნებოს ფუნჯი

სამუშაო ზომაზე გაბერილი ბუშტი მოათავსე ჯამში და სიმყარისთვის დაამაგრე იგი ნებოვანი ლენტით.

ბუშტის ნახევარ ზედაპირზე დააფინე სველი გაზეთის 1 ფენა. წაუსვი გაზეთის ფენას თხევადი ნებო პვა და მთლიანად დაფარე იგი გაზეთის ნაკუნებით. გაიმეორე ეს მოქმედება კიდევ რამდენჯერმე. ნებოში დასველებული დაჭმუჭნილი გაზეთით დაამაგრე ფორმაზე ცხვირი და სხვა დეტალები. შემდეგ გაკვეთილზე, როდესაც ნაკეთობა მთლიანად გაშრება, იგი ადვილად მოშორდება ბუშტს.

ამ აქტივობის გაგრძელება იხ. მომდევნო, VI გაკვეთილში (გვ. 57)

შშმ მოსწავლეთა აქტივობაში ჩაბმა შესაძლებელია სხვადასხვა გზით:

სამუშაოს დაჩქარებისა და დროის მოგების მიზნით, შშმ მოსწავლეებს დაევალოთ მეგობრებისთვის გაზეთის ზოლების დაჭრა ან დახვევა.

შემაჯამებელი კითხვები:

მოგწონს პაპიე-მაშეს ტექნიკა?

მოიფიქრე, როგორი გამომეტყველება ექნება შენს ნიღაბს? რა ხერხით მიაღწევ სასურველ ეფექტს?

საშინაო დავალება:

კვლევა პრეისტორიულ მღვიმეებზე და მოხსენება PowerPoint პრეზენტაციის სახით. სანამ მოსწავლეები მუშაობენ პაპიე-მაშეს ნიღბის შექმნაზე (ეს სრულებით მექანიკური სამუშაოა და მოსწავლეებს შეეძლება ყურადღების კონცენტრაცია მასწავლებლის საუბარზე), მასწავლებელი აუხსნის მათ, რაში მდგომარეობს საშინაო დავალება.

ცოდნა, უნარები:

კვლევითი მონაცემების მოპოვების, სათანადო რესურსების შერჩევისა და სხვადასხვა ფორმით წარდგენის/ორგანიზების უნარები;

ქსელური ძიების უნარი; სასწავლო მასალისა და ელექტრონული ტექსტების დასამუშავებლად ინფორმაციული საკომუნიკაციო ტექნოლოგიების გამოყენების უნარ-ჩვევა; ვებგვერდის/ბლოგის შექმნისა და ნაშრომის/პროექტის, ვებგვერდზე/ბლოგზე განთავსების უნარ-ჩვევა;

ზეპირი მეტყველების გზით ინფორმაციის მიღების, დამუშავების, გააზრების, სისტემაში მოყვანის, გაანალიზება-ინტერპრეტირებისა და წარდგენა-გაზიარების უნარები.

მასალა:

კომპიუტერი

მოიძიე ინფორმაცია და 2 წუთის განმავლობაში უამბე შენს მეგობრებს გამოქვაბულების მხატვრობის შესახებ (ლასკო, შოვე, ფონ-დე-გომი, მონტესპანი, კომბარელი, ტრუა-ფრერი (ყველა საფრანგეთში), ალტამირა, ლახა ალტა (ესპანეთი), ნიახის მღვიმეები (მალაიზია), გოზუსტანი (აზერბაიჯანი), პერიტო მორენო (არგენტინა), სულავესი (ინდონეზია) და სხვ). ატვირთე პრეზენტაცია ინტერნეტში და გააზიარე ბმული შენს ბლოგზე.

შეფასების სქემა იხ. დანართში.

მნიშვნელოვანია, მასწავლებელმა მოსწავლეებს აუხსნას, რომ:

– ვიკიპედია არ არის სანდო წყარო, ვინაიდან იქ ინფორმაციის ატვირთვა შეუძლია ნებისმიერ ადამიანს. ამ ინფორმაციას სპეციალისტები არ ამოწმებენ. სტატიების რედაქტორები, უმეტეს შემთხვევაში არ არიან დარგის კომპეტენტური მცოდნეები. ერთ-ერთი კვლევის შედეგად გამოვლინდა, რომ ვიკიპედიის ყოველი 6 სტატიიდან ერთში შეცდომაა დაშვებული. ამ შეცდომებიდან ზოგიერთი წლობით რჩება ქსელში და მომხმარებლებიც შეცდომაში შეჰყავს. თუმცა, თავისუფლად შეგიძლია ისარგებლო ვიკიპედიის ილუსტრაციებით.

– ასევე, არ არის სასურველი მოყვარულთა პირადი ბლოგებითა და ტურისტული გზამკვლევებით სარგებლობა. გამოიყენეთ მხოლოდ ოფიციალური ვებგვერდები.

მასწავლებელი ურჩევს მოსწავლეებს წინასწარ გაივარჯიშონ ქსელურ ძიებაში:

საძიებო სიტყვის აკრეფის შემდეგ სწრაფად გადახედე პირველ ათ ბმულს. თითო ბმულზე ნახევარი წუთი შეყოვნდი. თვალის სწრაფი გადავლებით ეცადე მიხვდე, სანდოა თუ არა ეს გვერდი. თუ გვერდი გამოსადეგია, მონიშნე იგი ვარსკვლავით ზედა პანელზე და გადადი მომდევნო ბმულზე. თუ გვერდს თან ახლავს რეკლამები, ის არაა სანდო. როდესაც შენს მოხსენებაში გამოიყენებ რაიმე ბმულს ან წიგნს, ნაშრომის ბოლოს მიუთითე გამოყენებული წყაროების ჩამონათვალი. ამას აკადემიური პატიოსნება ჰქვია – შენ იყენებ სხვის ნაშრომს და ყველაზე ცოტა, რაც შეგიძლია გააკეთო, ავტორის მოხსენებაა (მოხსენებისა და PowerPoint პრეზენტაციის შეფასების ფორმები იხ.: დანართში. მასწავლებელს შეუძლია საკუთარი მოსაზრებით გამოიყენოს ან მოხსენების, ან PowerPoint პრეზენტაციის რუბრიკები, იმისდა მიხედვით, თუ რომელს ჩათვლის უფრო მნიშვნელოვნად მოცემულ ეტაპზე).

შენიშვნა: შეფასების რუბრიკებში ნახსენებ ციფრული ტექნოლოგიის გამოყენების ღრმა ცოდნაში იგულისხმება მოსწავლის სურვილი, დაეუფლოს PowerPoint პრეზენტაციის მრავალფეროვან ფუნქციებს (შრიფტის, ჩარჩოს, სლაიდების გადასვლის, ხმოვან და ფონურ ეფექტებს). ნაახალისეთ მოსწავლეები, მოსინჯონ სხვადასხვა ეფექტის გამოყენება.

რეკომენდებული, სანდო ინტერნეტ-გამაგებები:

ხელოვნების ენციკლოპედიური ლექსიკონი, ნ. მაჭარაშვილი, მერიდიანი, 2004:

<http://www.nplg.gov.ge/saskolo/index.php?a=contents&d=7>

ნეოლითი, ლ. ახვლედიანი, 2014 წ.:

<http://mastsavlebeli.ge/?p=3967>

კიტი მაჩაბელი, შედეგები და საუკუნეები, თბ., 1999 წ.:

<http://www.bu.org.ge/x1137?lang=geo>

მასწავლებელი მოსწავლეებს დაავალებს, ატვირთონ საკუთარი პრეზენტაციის ელექტრონული ვერსიები რომელიმე ბმულზე:

<https://en.ppt-online.org/>

<https://www.slideshare.net/>

მაგალითისთვის, იხ. ამ ონლაინ პროგრამაში ატვირთული PowerPoint პრეზენტაცია პირველყოფილი საზოგადოების ხელოვნების შესახებ:

<https://en.ppt-online.org/340872>

ამის შემდეგ, ატვირთული პრეზენტაციის ბმული მოსწავლეებმა უნდა გამოაქვეყნონ საკუთარ და კლასის ბლოგებზე.

VI ბაკვეთილი (V ბაკვეთილის გაგრძელება)

ბანსახილველი საკითხი:

1. პრეისტორიული მხატვრობა
2. როგორ ავსახოთ ემოცია, რას ნიშნავს და როგორი სახვითი ხერხებით მიიღწევა ექსპრესია.

ვიზუალური მასალა:

მოსწავლეების მიერ მომზადებული PowerPoint პრეზენტაციები

მიზანი:

კვლევითი მონაცემების მოპოვების, სათანადო რესურსების შერჩევისა და სხვადასხვა ფორმით წარდგენის/ორგანიზების უნარების განვითარება;

ქსელური ძიების უნარი; სასწავლო მასალისა და ელექტრონული ტექსტების დასამუშავებლად ინფორმაციული საკომუნიკაციო ტექნოლოგიების გამოყენების უნარ-ჩვევის განვითარება;

ვებგვერდის/ბლოგის შექმნისა და ნაშრომის/პროექტის, ვებგვერდზე/ბლოგზე განთავსების უნარ-ჩვევის განვითარება;

ზეპირი მეტყველების გზით ინფორმაციის მიღების, დამუშავების, გააზრების, სისტემაში მოყვანის, გაანალიზება-ინტერპრეტირებისა და წარდგენა-გაზიარების უნარების განვითარება.

შედეგი:

ნამუშევრის შექმნა თვითგამოხატვისათვის, მიზნის შესაბამისად მრავალფეროვანი სტრატე-

გიების, მხატვრულ-გამომსახველობითი ხერხების, სხვადასხვა მასალისა და ტექნიკის გააზრებულად და შემოქმედებითად გამოყენება;

ს.გ.საბ.2: ნამუშევრის შექმნისას თავად დასახოს და გადაჭრას შემოქმედებითი ამოცანა, მიზნის შესაბამისად შეარჩიოს მხატვრულ-გამომსახველობითი ხერხები, მასალა, ტექნიკა, მხატვრული სტილი.

მკვიდრი წარმოდგენები:

- გარემოდან მიღებულ შთაბეჭდილებებსა და დაკვირვების შედეგებს ადამიანი იყენებს საკუთარ ნამუშევრებში იდეების გადმოსაცემად და თვითგამოხატვისთვის;
- გარესამყაროს ასახვას ნამუშევარში სხვადასხვა დროს სხვადასხვა მიზანი და ფუნქცია ჰქონდა;
- უძველესი დროიდან დღემდე გარემომცველ სამყაროს ადამიანები მრავალფეროვანი მხატვრულ-გამომსახველობითი ხერხებით, მასალითა და ტექნიკით ასახავენ;
- გარემო და მისადმი ჩემი დამოკიდებულება ნამუშევარში მრავალი განსხვავებული ხერხით შეიძლება გადმოვცე.

შეფასების საბანი:

პრეზენტაცია

ბაკვეთილის მსვლელობა:

მნიშვნელოვანია, მასწავლებელმა სთხოვოს მოსწავლეებს, გაუნიონ ანგარიში პრეზენტატორებს და ნიღბების დასრულებაზე (აქტივობის I ნაწილი იხ. V გაკვეთილში, გვ 54) იმუშაონ ჩუმად. თითოეული პრეზენტაცია სულ 2 წუთს გასტანს. დანარჩენებმა ყურადღებით უნდა უსმინონ წარმდგენს, თუმცა, ამ დროს შეუძლიათ დაამთავრონ ნიღაბი.

პრეზენტაციების მსვლელობისას სიმშვიდის დასაცავად, მასწავლებელმა წინასწარ უნდა ჩამოწეროს დაფაზე:

- ნიღბის მიღებულ ფორმას შემოაცალე ბუშტი
- შემოაჭერი უსწორმასწორო კიდეები
- დაახატე და ამოჭერი თვალეები და პირი
- მოხატე ნიღაბი გუაშით
- გახვრიტე გვერდები და გაუყარე ლენტები.

ასევე, მოსწავლეები დაილაგებენ წინ სამუშაო მასალას – ნიღაბს, მაკრატელს, გუაშის სადებავებს, ფუნჯს, პალიტრას და წყალს, რომ შემდეგ ზედმეტად სიარული არ მოუწიოთ.

შემაჯამებელი კითხვები:

რა ემოციას გამოხატავს შენი ნიღაბი?

რომელი სახვითი ხერხებით მიაღწიე ამას?

რაში დაგეხმარა ექსპრესიის ასახვაში გაზვიადების (ნაკვეთების უტრირების) ხერხი?

საშინაო დავალება:

წაიკითხონ სახელმძღვანელოდან თავი „დიდი დედა“.

VII გაკვეთილი

ბანსახილველი საკითხი:

პალეოლითის ხანის ქანდაკება და მისი სავარაუდო დანიშნულება
შედარება სხვა ეპოქების ქანდაკებებთან სახვითი საშუალებებისა და ხერხების თვალსაზრისით.

ვიზუალური მასალა:

სახელმძღვანელოდან (პრეისტორიული და სხვადასხვა ეპოქების ქანდაკებები).

მიზანი:

განვუვითაროთ მოსწავლეებს სახვითი საშუალებებისა და ხერხების ამოცნობის, შედარებისა და ანალიზის უნარი.

შედეგი:

ნამუშევრის შექმნა თვითგამოხატვისათვის, მიზნის შესაბამისად მრავალფეროვანი სტრატეგიების, მხატვრულ-გამომსახველობითი ხერხების, სხვადასხვა მასალისა და ტექნიკის გააზრებულად და შემოქმედებითად გამოყენება;

ნამუშევრის შექმნისას თავად დასახოს და გადაჭრას შემოქმედებითი ამოცანა, მიზნის შესაბამისად შეარჩიოს მხატვრულ-გამომსახველობითი ხერხები, მასალა, ტექნიკა, მხატვრული სტილი.

ხელოვნების კონკრეტული ნიმუშის ანალიზი (მხატვრულ-გამომსახველობითი ხერხები, ეპოქა, სტილი, მიმდინარეობა, დარგი, ჟანრი, ავტორი), ინტერპრეტაცია და შეფასება;

სხვადასხვა ეპოქის, კულტურის და სტილის ნამუშევრების ამოცნობა და ერთმანეთთან შედარება ისტორიული, რელიგიური, სოციალური და კულტურული კონტექსტის გათვალისწინებით.

მკვიდრი წარმოდგენები:

- პრეისტორიული ქანდაკება ასახავს იმდროინდელი ადამიანის რწმენებს;
- ხელოვნები შემოქმედებაში იყენებენ თავისი დროის ხელმისაწვდომ რესურსებს.
- პრეისტორიული ხელოვნების საშუალებები და ხერხები იმ ბუნებრივი რესურსებიდან გამომდინარეობს, რომლებიც ხელმისაწვდომი იყო.

შეფასების საბანი:

ნამუშევარი.

გაკვეთილის მსვლელობა:

წინარე ცოდნის გააქტიურება (10 წუთი):

იმის დასადგენად, თუ როგორ გაიგეს სახელმძღვანელოს ტექსტი (თავი – დიდი დედა), გაკვეთილის დასაწყისში მასწავლებელი შეეკითხება მოსწავლეებს:

ცოდნა:

- როგორ ქანდაკებებს აკეთებდნენ პრეისტორიული ადამიანები?
- რას გამოსახავდნენ თავიანთ ქანდაკებებში?
- ჩამოთვალე, რა მასალებით აკეთებდნენ ამ ქანდაკებებს?
- რას ასახავდა ქალების მინიატიურული (მცირე ზომის) ქანდაკებები?

გაბეჭა:

- ახსენი, რატომ იყო ქვის ხანის ქანდაკებები მცირე ზომის?
- რატომ აქვთ ქვის ხანის ქალის ქანდაკებებს უგულვებელყოფილი სახე და ხელები?
- ახსენი, რატომ არ იყენებენ თანამედროვე მოქანდაკეები მამონტის ეშვს თავიანთ ნამუშევრებში?

გამოყენება:

გამოძერწე მინიატიურული ქანდაკება განზოგადებული ფორმებით (დეტალების გარეშე), აჩვენე მხოლოდ მთავარი გარეგნული მახასიათებლები.

ანალიზი:

- შეადარე ქვის ხანის და სხვა ეპოქების ქანდაკებები სახვითი საშუალებებისა და ხერხების მიხედვით.
- როგორ შეიცვალა მხატვრული სახვითი საშუალებები?
- რა შეიძლება იყოს ამის მიზეზი?

სინთეზი:

როგორ ფიქრობ, რას ასახავს „ქართლის დედის“ ქანდაკება ხელში ხმლითა და თასით? ეთანხმები თუ არა ქალის ამგვარი როლით წარმოჩენას? როგორ და რატომ შეიცვალა ქალისადმი დამოკიდებულება? შენ რომ ქალის (დედის) ქანდაკების შექმნა გადაწყვიტო, როგორი იქნებოდა ის (წინსაფრით და ხელში ჩამჩით თუ გაპრანჭული და ხელში მობილური)? მოიფიქრე, როგორი იქნებოდა შენი ვარიანტი.

შეფასება:

შენ რომელი უფრო მოგწონს – გამარტივებული, განზოგადებული ფორმების მქონე ქანდაკებები თუ რეალისტური ანუ სინამდვილესთან მიახლოებული? რატომ?

აქტივობა (30 წთ):

ნაძერწი ნამუშევარი (მინიატიურული ქანდაკება)

ცოდნა და უნარები:

მიზნის შესაბამისად მრავალფეროვანი სტრატეგიების, მხატვრულ-გამომსახველობითი ხერხების, სხვადასხვა მასალისა და ტექნიკის გააზრებულად და შემოქმედებითად გამოყენების უნარი; ნამუშევრის შექმნისას შემოქმედებითი ამოცანის დასახვისა და გადაჭრის უნარი;

მასალა:

თიხა ან პლასტილინი

პლასტილინის დაფა

პლასტმასის ან ხის დანა, ჩხირები

გამოდერწე მცირე ზომის ქანდაკება, რომელიც XXI საუკუნის ქალის როლს წარმოაჩენს.

შემაჯამებელი კითხვები:

როგორ წარმოაჩენს XXI საუკუნის ქალის როლს შენ მიერ გამოდერწილი ქანდაკება? რა ნიშნებით გამოხატე შენი აზრი?

საშინაო დავალება:

ნაიკითხონ სახელმძღვანელოში თავი – მეგალითები

VIII გაკვეთილი

ბანსახილველი საკითხი:

პრეისტორიული ხანის ნაგებობები, მათი სავარაუდო დანიშნულება და მშენებლობის ტექნოლოგია.

ვიზუალური მასალა:

პრეისტორიული ხანის ნაგებობები

მიზანი:

გავაცნოთ მოსწავლეებს უძველესი ნაგებობების ტიპები; დავანახოთ კაცობრიობის წინაპრების საზრიანობა.

შედეგი:

ნამუშევრის შექმნა თვითგამოხატვისათვის, მიზნის შესაბამისად მრავალფეროვანი სტრატეგიების, მხატვრულ-გამომსახველობითი ხერხების, სხვადასხვა მასალისა და ტექნიკის გააზრებულად და შემოქმედებითად გამოყენება;

ნამუშევრის შექმნისას თავად დასახოს და გადაჭრას შემოქმედებითი ამოცანა, მიზნის შესაბამისად შეარჩიოს მხატვრულ-გამომსახველობითი ხერხები, მასალა, ტექნიკა, მხატვრული სტილი.

სხვადასხვა ეპოქის, კულტურის და სტილის ნამუშევრების ამოცნობა და ერთმანეთთან შედარება ისტორიული, რელიგიური, სოციალური და კულტურული კონტექსტის გათვალისწინებით.

მკვიდრი წარმოდგენები:

- გარემო ადამიანის შემოქმედებაზე ახდენს გავლენას, ადამიანის შექმნილი კი ზემოქმედებს გარემოზე;
- ადამიანები შემოქმედებაში იყენებენ თავისი დროის ხელმისაწვდომ რესურსებს.
- პრეისტორიული მშენებლების საშუალებები და ხერხები იმ ბუნებრივი რესურსებიდან გამომდინარეობს, რომლებიც ხელმისაწვდომი იყო.

შეფასების საბანი:

პროექტი, ჯგუფში მუშაობის უნარი

გაკვეთილის მსვლელობა:

წინარე ცოდნის გააქტიურება (10 წუთი)

იმის დასადგენად, თუ როგორ გაიგეს ტექსტი (თავი: მეგალითები), გაკვეთილის დასაწყისში მასწავლებელი შეეკითხება მოსწავლეებს:

ცოდნა:

- რას ნიშნავს მეგალითი?
- ჩამოთვალე პრეისტორიული მეგალითების ტიპები.
- რომელ ტიპს განეკუთვნება სტოუნჰენჯი?

გაბეჭა:

ახსენი, როგორ მაგრდება ერთმანეთში სტოუნჰენჯის ქვები?

გამოყენება:

გააკეთე სტოუნჰენჯის მაკეტი.

ანალიზი:

შეადარე სტოუნჰენჯი თბილისის ზღვაზე აგებულ მემორიალს „საქართველოს ისტორია“. (რა აქვთ მათ საერთო და რა – განსხვავებული?).

სინთეზი:

გამოთქვი ვარაუდი, რატომ აღმართავდნენ ჩვენი წინაპრები მენჰირებს?

გამოთქვი ვარაუდი, როგორ მოზიდეს და აღმართეს ასეთი დიდი და მძიმე ქვეები ადამიანებმა, რომლებსაც თანამედროვე ტექნიკა არ ჰქონდათ?

პეფასება:

შეიძლება ჩვენს შორეულ წინაპრებს პრიმიტიულები ვუნოდოთ? თუ პირიქით, ისინი შესაშური საზრიანობით გამოირჩეოდნენ? დაასაბუთე შენი აზრი.

აქტივობა (30 წთ): სტოუნჰენჯის მაკატი

ჯგუფური მუშაობა

ცოდნა და უნარები:

მიზნის შესაბამისად მრავალფეროვანი სტრატეგიების, მხატვრულ-გამომსახველობითი ხერხების, სხვადასხვა მასალისა და ტექნიკის გააზრებულად და შემოქმედებითად გამოყენების უნარი; ნამუშევრის შექმნისას შემოქმედებითი ამოცანის დასახვისა და გადაჭრის უნარი; თვითგამოხატვისათვის ნამუშევრის შექმნის უნარი; შემოქმედებითი და საორგანიზაციო საქმიანობის დაგეგმვისა და მისი განხორციელების უნარი სხვადასხვა სტრატეგიის გამოყენებით; სოციალური, საკომუნიკაციო და გუნდური მუშაობის უნარები.

მასალა:

ჯგუფების არჩევანის შესაბამისად

წინასწარი ნახაზის/ესკიზის საფუძველზე, ჯგუფებში შექმენით სტოუნჰენჯის სამგანზომილებიანი, მდგრადი მაკეტი. ჯგუფის წევრებმა წინასწარი მოლაპარაკებით განსაზღვრეთ ვადები და ის გზა, რომლითაც დავალებას შეასრულებთ: დეტალურად აღწერეთ დავალების შესრულების ეტაპები (რა მასალა დაგჭირდებათ, ვინ, როგორ და როდის უზრუნველყოფთ ჯგუფს ამ მასალით, რას რის შემდეგ შეასრულებთ და სხვ.), ნამუშევრების წარდგენისას იმსჯელოთ, რამდენად გაამართლა თქვენ მიერ შერჩეულმა გზებმა. გაიხსენეთ და აღწერეთ განვლილი გზა: რა გააკეთეთ რის შემდეგ? რა ტექნიკური ხერხები გამოიყენეთ მუშაობისას? რა გაგიჭირდათ ან რა გაგიადვილდათ?

სტოუნჰენჯისთვის ქვების ზიდვის ერთ-ერთი ვერსია ასე გამოიყურება:

http://2.bp.blogspot.com/-DmULv78qXd0/U2FbDX_rqEI/AAAAAAAAE-Q/U8XdosY-qvo/s1600/DSC04560.JPG

გამოთქვით განსხვავებული მოსაზრებები, როგორ შეიძლებოდა საგანგებო ტექნიკის გარეშე მძიმე ლოდების გადაზიდვა, მათი აღმართვა და გადახურვა. დახატეთ თქვენი ვერსიის ილუსტრაცია.

შემაჯამებელი კითხვები:

რეფლექსიის კითხვარი იხ.: დანართში

<https://learningapps.org/myapps.php> ინტერაქტიული თამაშები

საშინაო დავალება: მაკეტის დასრულება

IX ბაკვეთილი

ბანსახილველი საკითხი:

შემაჯამებელი პროექტის (ანიმაცია) დაგეგმვა და მისთვის მზადება.

შენიშვნა: იმ შემთხვევისთვის, თუ სკოლის მატერიალურ-ტექნიკური ბაზა ვერ უზრუნველყოფს მოსწავლეებს ციფრული ტექნოლოგიებით, შემაჯამებელი პროექტის ნაცვლად შესაძლებელია ტესტის დაწერა (იხ. დანართში).

ასევე, შესაძლებელია სტოუნჰენჯის მაკეტის გამოყენება შემაჯამებელი პროექტის შეფასების საგნად.

მიზანი:

მიზნის შესაბამისად მრავალფეროვანი სტრატეგიების, მხატვრულ-გამომსახველობითი ხერხების, სხვადასხვა მასალისა და ტექნიკის გააზრებულად და შემოქმედებითად გამოყენების უნარი;

ნამუშევრის შექმნისას შემოქმედებითი ამოცანის დასახვისა და გადაჭრის უნარი;

თვითგამოხატვისათვის ნამუშევრის შექმნის უნარი;

კომპიუტერული სახატავი/გრაფიკული პროგრამების გამოყენებით ნამუშევრის შექმნისა და დამუშავების უნარი;

ვებგვერდის/ბლოგის შექმნისა და პროექტის, ვებგვერდზე/ბლოგზე განთავსების უნარი;

შემოქმედებითი და საორგანიზაციო საქმიანობის დაგეგმვისა და მისი განხორციელების უნარი სხვადასხვა სტრატეგიის გამოყენებით;

სოციალური, საკომუნიკაციო და გუნდური მუშაობის უნარები.

შედეგი:

ს.გ.საბ.1: ნამუშევრის შექმნა თვითგამოხატვისათვის, მიზნის შესაბამისად მრავალფეროვანი სტრატეგიების, მხატვრულ-გამომსახველობითი ხერხების, სხვადასხვა მასალისა და ტექნიკის გააზრებულად და შემოქმედებითად გამოყენება;

ს.გ.საბ.2: ნამუშევრის შექმნისას თავად დასახოს და გადაჭრას შემოქმედებითი ამოცანა, მიზნის შესაბამისად შეარჩიოს მხატვრულ-გამომსახველობითი ხერხები, მასალა, ტექნიკა, მხატვრული სტილი.

მკვიდრი წარმოდგენები:

- გარემო ადამიანის შემოქმედებაზე ახდენს გავლენას, ადამიანის შექმნილი კი ზემოქმედებს გარემოზე;
- გარემო ადამიანის მუდმივი ინტერესისა და დაკვირვების ობიექტია უძველესი დროიდან დღემდე; დაკვირვება მნიშვნელოვანია გარესამყაროს შესაცნობად;
- პალეოლითის პერიოდის მხატვრობა ასახავს იმდროინდელი ადამიანის გარემოსა და ინტერესებს (გარემო, როგორც ხელოვნების ინსპირაციის წყარო და ხელოვნება, როგორც გარემოს ასახვის გზა);
- გარემოდან მიღებულ შთაბეჭდილებებსა და დაკვირვების შედეგებს ადამიანი იყენებს საკუთარ ნამუშევრებში იდეების გადმოსაცემად და თვითგამოხატვისთვის;
- მხატვრები შემოქმედებაში იყენებენ თავისი დროის ხელმისაწვდომ რესურსებს.
- პრეისტორიული მხატვრობის საშუალებები და ხერხები იმ ბუნებრივი რესურსებიდან გამომდინარეობს, რომლებიც ხელმისაწვდომი იყო.

შეფასების საბანი:

პროექტი – ანიმაცია, ჯგუფური მუშაობის უნარი.
კვლევა, ჯგუფში მუშაობის უნარი...)

გაკვეთილის მსვლელობა:

მასწავლებელი აცნობს მოსწავლეებს დავალების პირობას, დაყოფს მათ ჯგუფებად და უნებს მეთვალყურეობას მზადების პროცესს. სავარაუდოდ, პროექტზე მუშაობას დასჭირდება დაახლოებით 4-5 გაკვეთილი. თემატური ბლოკის ბოლო გაკვეთილზე ჯგუფების მიერ შექმნილ ანიმაციებს ნახავენ, განიხილავენ და შეაფასებენ.

მასალა:

ჯგუფების არჩევანის მიხედვით
ციფრული ტექნოლოგიები

დავალების პირობა: ციფრული ტექნოლოგიების გამოყენებით, ჯგუფში შექმენით 1-2 ნთ-იანი ხმოვანი ანიმაცია თემაზე „პრეისტორიული გამოქვაბულების მხატვრობა“. ანიმაცია უნდა „აცოცხლებდეს“ ქვის ხანის ნახატებს და აჩვენებდეს, თუ როგორ ასახავდა ადამიანი გარემოდან მიღებულ შთაბეჭდილებას გამოქვაბულის ნახატებში. ატვირთეთ ნამუშევარი პირად და კლასის ბლოგებზე.

ანიმაციის შესაქმნელი პროგრამის ბმული: <https://toonator.com/>

ანიმაციის მაგალითები:

<https://www.youtube.com/watch?v=cU9CyzsQ9Bg>

<https://www.youtube.com/watch?v=vOidSbiJu3w>

<https://www.youtube.com/watch?v=e7P9M3uvnRE>

https://www.youtube.com/watch?v=ZVn8Enpxl_4

<https://www.youtube.com/watch?v=5jjR9Ktm2xs>

წინასწარ ნახეთ ბმულებზე შემოთავაზებული ანიმაციები. იმსჯელეთ, რა მოგწონთ მათში და რა – არა.

1. მოილაპარაკეთ, გაინანოთ მოვალეობები.
2. მოიფიქრეთ მოკლე სიუჟეტი.
3. დახატეთ ესკიზები – კადრები თანმიმდევრულად.
4. დარეგისტრირდით მითითებულ შესაქმნელი პროგრამის ბმულზე.
5. ამოირჩიეთ ანიმაციის ხატვის ფუნქცია და შეუდეთ კადრების დახატვას.
6. ატვირთეთ ნამუშევარი თქვენს ბლოგებზე.
7. შეავსეთ რეფლექსიის კითხვარი (იხ.: დანართში).

კადრების (ანიმაციის წინასწარი ვიზუალური მონახაზი, ესკიზი) ნიმუში:
http://dasfeigenblatt.de/wp-content/uploads/2007/12/225daumenkino_g.jpg

ასევე, ანიმაციის შესაქმნელი პროგრამის გარდა, შეგიძლიათ გამოიყენოთ ე.წ. **Stop Motion** ანუ შეჩერებული მოძრაობის ტექნიკა, რაც გულისხმობს ნებისმიერი, თქვენთვის მოსახერხებელი მასალით შექმნილი გამოსახულებების (ჩხირები, ჯოხები, პლასტილინი, ციფრული ნახატი და ა.შ.) მოკლე, წყვეტილი მოძრაობების ეტაპობრივი ფოტოების თანმიმდევრულად ატვირთვას თქვენს მიერ შერჩეულ, ანიმაციის შესაქმნელ პროგრამაში.

გამოსახულების კიდურების „ასამოდრავებლად“ უნდა შეარჩიოთ ისეთი მასალა და ტექნიკა, რომლებითაც ფიგურას იოლად შეუცვლით პოზას და მდებარეობას. ეს შესაძლებელია იყოს ასანთის ღერები, ჩხირები, ჯოხები, პლასტილინი. ასევე, იოლია ფიგურის „ამოდრავება“ თეთრ დაფაზე მარკერით ან შავ დაფაზე ცარციტით (ძველს ნაშლით და მიუხატავთ კიდურების ახალ პოზიციას). ასევე, ფიგურების პოზიციის შეცვლა ადვილია ციფრულ სახატავ პროგრამაში. მთავარია, მოძრაობის ეტაპები იყოს მოკლე-მოკლე და თანმიმდევრული. ყოველი ახალი ეტაპი უნდა გადაიღოთ ერთ ადგილზე მყარად დაფიქსირებული ციფრული ფოტოაპარატით, რომ არ მოხდეს გამოსახულების აცდენა კადრში. ხოლო თუ ციფრული ნახატის მეშვეობით ქმნით ანიმაციას, მოძრაობის ყოველი მომდევნო ეტაპი უნდა დაამახსოვროთ, შეინახოთ და შემდეგ ატვირთოთ პროგრამაში.

ციფრულ პროგრამაში თქვენი დავალების შესრულებას ერთი უპირატესობა აქვს – თქვენ შეგიძლიათ გამოიყენოთ ინტერნეტიდან ჩამოტვირთული, რომელიმე გამოქვამულის ნახატი და მისი ნაწილების ადგილშენაცვლებით, აამოძრაოთ ის.

ანიმაცია უნდა დაიწყოთ სათაურით. უკანასკნელი კადრი კი უნდა დაეთმოს ავტორების ჩამონათვალს.

შემაჯამებელი კითხვები:

რეფლექსიის კითხვარი იხ.: დანართში

რეკომენდაცია თემატური ბლოკის დასრულების საზეიმოდ აღსანიშნავად:

საბოლოო პროექტზე მუშაობის დაწყებამდე, სასურველია მოეწყოს ექსკურსია ქვის ხანის რომელიმე ნამოსახლარის არქეოლოგიური გათხრების ადგილზე ან რომელიმე ახლომდებარე ისტორიულ/ეთნოგრაფიულ/მხარეთმცოდნეობის მუზეუმში.

ექსკურსია ქვის ხანის ნამოსახლარის ადგილზე ან ისტორიულ/ეთნოგრაფიულ/მხარეთმცოდნეობის მუზეუმში:

თემის შესწავლის დასასრულისკენ, შემაჯამებელ პროექტზე მუშაობის დაწყებამდე, მნიშვნელოვანია ექსკურსიის მოწყობა თბილისის ეთნოგრაფიულ მუზეუმში ღია ცის ქვეშ, ისტორიის ან მხარეთმცოდნეობის მუზეუმებსა და ქვის ხანის ნამოსახლარებზე. სასურველია, მასწავლებელმა აქტიურად ჩააბას მოსწავლეები ექსკურსიის დაგეგმვის პროცესში, აცნობოს სკოლის ადმინისტრაციას დაგეგმილი ღონისძიების შესახებ და შეაგროვოს მშობელთა ნებართვის წერილობითი დასტური.

ექსკურსიის წინ: მასწავლებელმა უნდა შეახსენოს მოსწავლეებს მუზეუმებსა და ისტორიულ ძეგლებზე ქცევის წესები.

ექსკურსიის დროს: მოსწავლეებს უნდა ესმოდეთ, რომ ექსკურსია, უპირველეს ყოვლისა, გასვლითი გაკვეთილია, რომელიც ამავე დროს, სახალისოცაა, ვინაიდან განსხვავდება კლასში

ჩატარებული გაკვეთილისგან. ექსკურსიაზე მათ საშუალება ეძლევათ, საკუთარი თვალთ ნახონ ისეთი რამ, რასაც სკოლაში მხოლოდ სურათით ან ვიდეოთი გაეცნობიან. ამიტომ მასწავლებელმა უნდა იზრუნოს, რომ მოსწავლეები დაკავებულები იყვნენ მიზნობრივი დავალებით. ამით ბავშვები მეტად კონცენტრირებულნი იქნებიან იმაზე, რისთვისაც ექსკურსია მოენყო. ვთქვათ, მასწავლებელმა წინასწარ დაურიგოს მოსწავლეებს შესავსები ფურცლები, რომლებზეც გამოყოფილი იქნება შთაბეჭდილების ჩასანერი და ჩასახატი არეები. მოსწავლეების მიერ ექსკურსიის დროს შესავსები, სარეკომენდაციო ფორმა იხ.: დანართში.

ექსკურსიის შემდეგ: ნანახისა და მოსმენილის შეჯამებას შეიძლება დაეთმოს დრო უკანა გზაზე ან საშინაო დავალებად მიეცეთ მოსწავლეებს, დანერონ საკუთარი შთაბეჭდილებები და ატვირთონ პირად ბლოგზე. შეძლებისდაგვარად, დაურთონ ჩანახატები და გადაღებული ფოტოები.

საქართველოს ეროვნული მუზეუმის მიერ მომზადებული, დამხმარე მასალა პედაგოგებისთვის იხ. ბმულზე:

<http://museum.ge/files/publications/damxmare%20masala%20pedagogevistvis/arqeologia.pdf>

ექსკურსიისთვის ადგილის შესარჩევად იხ. საქართველოში ქვის ხანის ძეგლების რუკა:

<http://1.bp.blogspot.com/-zT0xFyGkc9g/VqVCPK3J4hI/AAAAAAAAZtU/BVz-G5rRdao/s1600/1.jpg>

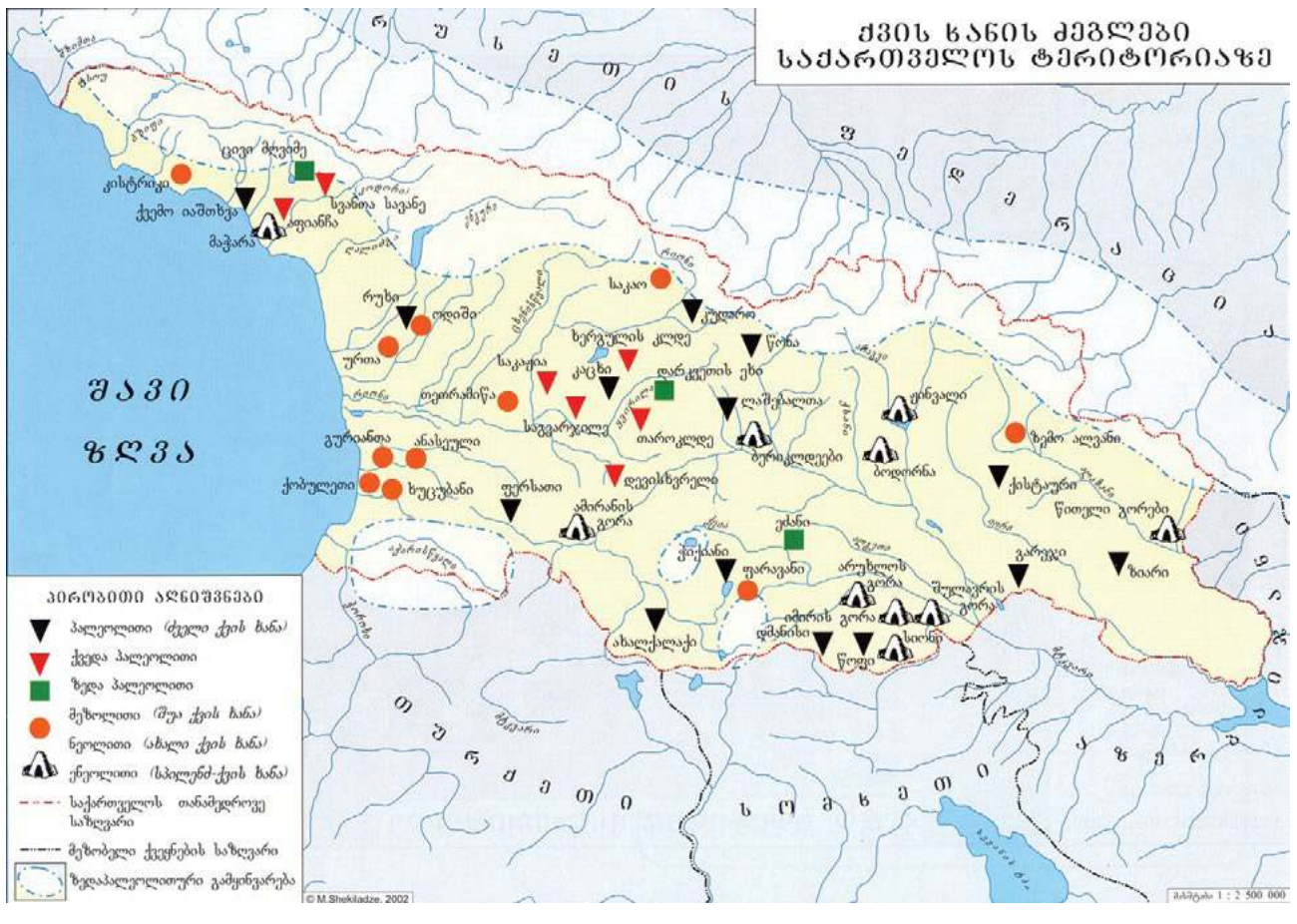

თემატური ბლოკი: საზოგადოება და ხელოვნება

თავების მიმდევრობა მოსწავლის წიგნში

პროლოგი.....	26
შუმერები	27
ურის ზიქურათი.....	28
ურის შტანდარტი (ძვ.წ. 2600-2400 წწ.).....	30
შუმერული მუსიკა	31
თხა ეკალბარდებში	32
დედოფალ პუაბის გარდერობი.....	33
შუმერული მოდა	34
ურის სამეფო თამაში.....	36
ეპილოგი.....	40
ძველი ეგვიპტე.....	41
არქიტექტურა	43
მასტაბადან პირამიდამდე	44
გიზას პირამიდები	46
დეირ-ელ-ბაჰრის კომპლექსი	49
კარნაკი და ლუქსორი	51
ძველი ეგვიპტის ქანდაკება.....	52
ეხნატონის (ამენჰოტეპის) რეფორმა	57
ტუტანხამონის სამარხი.....	59
მინიატიურული ქანდაკება	60
მხატვრობა.....	61
ეგვიპტოლოგობანა	67
ეგეოსური კულტურა	72
მხატვრობა.....	74
ეგეოსური დიზაინი.....	77
ეგეოსური კერამიკა	80
გემა.....	82
ოქრომრავალი მიკენი	84
ამ დროს საქართველოში... ..	88

სასწავლო თემა: ქველი ცივილიზაცია

საათების სავარაუდო რაოდენობა: 15 სთ + 2

ზოგადი ცნებები და საკითხები

სახვითი ხელოვნების მხატვრულ-გამომსახველობითი ხერხები

სახვითი ხელოვნების საშუალებები (ელემენტები) (მაგ.: ხაზი; ფერი: კონტრასტული, კოლორიტი; ფორმა: ბრტყელი და მოცულობითი (გეომეტრიული და ბუნებაში არსებული, უტრირებული, სტილიზებული და სხვ.); ფაქტურა; ფონისა და გამოსახულების ურთიერთმიმართება.

სახვითი ხელოვნების ხერხები (პრინციპები) (მაგ.: კომპოზიციური განაწილება, ელემენტების განმეორებადობა, რიტმი, ძირითადის გამოყოფა, აქცენტი, სიმეტრია-ასიმეტრია, სტატიკა-დინამიკა, კონტრასტი, თანაფარდობა, მასშტაბი, პროპორცია/დისპროპორცია, წონასწორობა, სივრცე, კომპოზიციური მთლიანობა.

სახვითი ხელოვნების დარგები და ჟანრები (დარგები – მაგ.: ფერწერა (მონუმენტური – ფრესკა), ქანდაკება, ჭედურობა, არქიტექტურა, დიზაინი, დეკორატიულ-გამოყენებითი ხელოვნება და სხვ.; ჟანრები – მაგ.: ნატურმორტი, პორტრეტი, პეიზაჟი, ყოფითი, ისტორიული და სხვ.).

სახვითი ხელოვნების ტექნიკა (მაგ.: ფერწერა, ძერწვა, აპლიკაცია, კოლაჟი, მოზაიკა, მონოტიპია, მოდელირება, კონსტრუირება, ციფრული ტექნოლოგიები).

სხვადასხვა ეპოქის/მიმდინარეობის ხელოვნება
შუამდინარეთი, ეგვიპტე, კრეტა-მიკენი

საკვანძო შეკითხვები

- რა არის ცივილიზაცია?
- სად და რა პირობებში ჩაისახა პირველი ცივილიზაციები?
- რა ფუნქცია აქვს ხელოვნებას საზოგადოების ყოველდღიურ ცხოვრებაში?
- რას გვიამბობს ხელოვნება საზოგადოების შესახებ?
- რაში ჩანს ხელოვნების ნაწარმოებებში საზოგადოებრივი წყობა, რწმენები და ყოველდღიური ცხოვრება?
- როგორია სამყაროს ასახვის გზები და ხერხები სხვადასხვა ცივილიზაციაში?
- რატომ არის მნიშვნელოვანი წარსულის კვლევა?
- რას გვაძლევს წარსულის ცოდნა?
- როგორი საზოგადოება შეიძლება ჩაითვალოს ცივილიზებულად?
- ვართ კი ჩვენ დღეს ცივილიზებულნი? რა გვაკლია საიმისოდ, რომ ცივილიზებულ საზოგადოებად ვინოდებოდეთ?
- რას დაეუტოვებთ მომავალ თაობებს სასიკეთოს?
- რა განასხვავებს ხელოვნების ნიმუშს უბრალო საგნისგან, ნივთისგან?
- რა ფაქტორები ახდენს გავლენას ხელოვნების ნიმუშის იერსახეზე?
- შეიძლება თუ არა ჩემ მიერ შექმნილი ნამუშევარი გამოვიყენო ყოველდღიურ ცხოვრებაში?

აქტივობები

ხატვა, მოზაიკა, ძერწვა, ქსოვა, შემოქმედებითი საქმიანობა ტრადიციული და არატრადიციული მასალებით, მოხსენების მომზადება ციფრული ტექნოლოგიების გამოყენებით, შედარებითი ანალიზი.

კომპლექსური/პროექტული დავალებები

1. ჯგუფური პროექტი, ვარიანტი 1: მათ მიერ შერჩეული მასალებით მოსწავლეები აკეთებენ ურის სამეფო თამაშის დაფასა და კენჭებს, უკეთებენ მას შუამდინარულ დეკორს და მართავენ ტურნირს.
2. ჯგუფური პროექტი, ვარიანტი 2: მათ მიერვე შერჩეული მასალებით მოსწავლეები აკეთებენ საჭადრაკო დაფას და ძველი ცივილიზაციების შესაბამის სათამაშო ფიგურებს (ერთი ჯგუფი – მესოპოტამიურ არმიას, მეორე – ეგვიპტურს, მესამე – ეგეოსურს). მართავენ ტურნირს და თამაშობენ.

შეფასება:

მოსწავლემ უნდა შეძლოს:

- შექმნას დეკორატიულ-გამოყენებითი ხელოვნების ნამუშევრები, აირჩიოს და გამოიყენოს შესაბამისი მხატვრულ-გამომსახველობითი საშუალებები, ხერხები, მასალა და ტექნიკა;
- წერილობით და სიტყვიერად გააანალიზოს სახვითი და გამოყენებითი ხელოვნების ნიმუშები, რომლებიც ყოველდღიურ ცხოვრებაში ხვდება და გამოთქვას საკუთარი დამოკიდებულება;
- რამდენიმე მაგალითის საფუძველზე გააანალიზოს ყოველდღიური საგნების, ნივთების ესთეტიკური მხარე და იმსჯელოს, რა ფაქტორებს შეიძლებოდა მოეხდინა გავლენა მათზე;
- ამოიცნოს და შეადაროს ერთმანეთს სახვითი ხელოვნების სხვადასხვა დარგის ნიმუშები (მაგ.: დეკორატიულ-გამოყენებითი ხელოვნება, ლანდშაფტური არქიტექტურა, ანიმაცია და სხვ.) გამოყენებული გამომსახველობითი ხერხების, მასალის, ტექნიკის მიხედვით; იმსჯელოს მათ დანიშნულებაზე;
- შეადაროს ორი სხვადასხვა კულტურის რომელიმე გამოყენებითი ხელოვნების ნიმუში და იმსჯელოს მსგავსება-განსხვავებებზე.

მკვიდრი წარმოდგენები

- ცივილიზაცია გულისხმობს სახელმწიფოს, დამწერლობას, კულტურას, რელიგიას, ტრადიციებსა და წეს-ჩვეულებებს.
- უძველესი ცივილიზაციები ჩაისახა იქ, სადაც ამას ხელს უწყობდა კლიმატი და გეოგრაფიული მდებარეობა.
- უძველესი დროიდან დღემდე, ხელოვნება საზოგადოების ცხოვრების განუყოფელი ნაწილი იყო;
- ხელოვნება გვიამბობს, თუ როგორ ცხოვრობდა ესა თუ ის საზოგადოება სხვადასხვა დროში.
- ხელოვნების ნაწარმოებებში – მათ რაობასა და ხასიათში შეგვიძლია ამოვიკითხოთ საზოგადოებრივი წყობა, რწმენები და ყოველდღიური ცხოვრების წესი.
- სხვადასხვა ცივილიზაციაში სამყაროს ასახვის სხვადასხვა გზები და ხერხები ყალიბდებოდა.

- ჩვენ ბევრი რამ შეგვიძლია ვისწავლოთ შორეული წინაპრებისგან.
- წარსულის კვლევა მნიშვნელოვანია მათი მხატვრული გამოცდილების გასაზიარებლად.
- არქიტექტურის, სახვითი ხელოვნებისა და ყოველდღიური საგნების, ნივთების ესთეტიკურ მხარეზე სხვადასხვა ფაქტორმა შეიძლება მოახდინოს გავლენა (საზოგადოებრივი წყობის, რელიგიისა და აზროვნების თავისებურებების საფუძველზე ჩამოყალიბებულმა – გეოგრაფიულმა მდებარეობამ, კულტურული თავისებურებების გავლენამ, ფუნქცია/დანიშნულებამ, მასალის თვისებებმა, მასალის ხელმისაწვდომობამ, ხელოვნის მხატვრულმა ხედვამ/შემოქმედებითმა მიდგომამ და სხვ.).
- ხელოვნების ნიმუშები სხვადასხვა მიზნითა და დანიშნულებით იქმნებოდა;
- ხელოვნება ყოველდღიურ ცხოვრებაში სხვადასხვა სახით გვხვდება;
- ყველაფერი, რასაც ადამიანი ქმნის, ხელოვნების ნიმუში არ არის, თუმცა ჩვეულებრივი ნივთები შეიძლება ხელოვნების ნიმუშად ვაქციოთ;
- მრავალი განსხვავებული ხერხით შეიძლება შევქმნა ნამუშევარი, რომელსაც ყოველდღიურ ცხოვრებაში გამოვიყენებ.

თემატური ბლოკის შესწავლის დასაწყისშივე, მოსწავლეებმა უნდა გასცენ პასუხები დასმულ საკვანძო კითხვებს (მასწავლებლისთვის ეს დიაგნოსტიკური შეფასების კარგი შესაძლებლობაა) და პასუხები ჩაინერონ რვეულში. თემის დასრულების შემდეგ ისინი ადარებენ, რამდენად დაემთხვა მათი პირველი პასუხები ტექსტში მოცემულ ინფორმაციას და შეავსებენ საკუთარ პასუხებს ახალი ცოდნის საფუძველზე. ამგვარად გააცნობიერებენ, თუ რამდენად ბევრი რამ შეიტყვეს იმის შესახებ, თუ როგორ ჩამოყალიბდა პირველი ცივილიზებული საზოგადოებები და როგორ აისახა საზოგადოებრივი წყობა, რწმენები და ყოველდღიური ცხოვრება ხელოვნებაში.

ტექსტის კითხვის დაწყებამდე მასწავლებელმა უნდა გაააქტიუროს მოსწავლეების ცოდნა წარსულის კვლევის არქეოლოგიური მეთოდის შესახებ:

- საუკუნეების განმავლობაში მინის სქელი ფენის ქვეშ ჩაფლული, შუმერთა ძველი ცივილიზაციის აღმოჩენასა და შესწავლაში უდიდესი წვლილი არქეოლოგებს, ისტორიკოსებს და ხელოვნებათმცოდნეებს მიუძღვით. მოდით, აღმოჩენებით დავინყოთ. გაიხსენეთ, რა იცით არქეოლოგიის შესახებ?
- არქეოლოგები, გამოძიებლებივით, მინის სიღრმეში ჩაფლული ნივთების მეშვეობით ადგენენ, როგორ ცხოვრობდნენ ადამიანები, რა ეცვათ, რით იკვებებოდნენ, რას საქმიანობდნენ, ვის ეთაყვანებოდნენ და ვის – ებრძოდნენ, რისი სწამდათ და რას ქმნიდნენ. ნაპოვნი არტეფაქტების მეშვეობით არქეოლოგები ადგენენ, როდინდელი და როგორი იყო ეს კულტურა. და ამას ცალ ხელში გამადიდებელი მინითა და მეორეში – ფუნჯით შეიარაღებულნი, გულმოდგინედ, აუჩქარებლად, მოთმინებითა და სიფრთხილით აკეთებენ. ძველი ნივთები იშლება, იმტვრევა და იფერფლება. ამიტომ არქეოლოგებს ზოგჯერ ფუნჯის მიკარებისაც კი ეშინიათ და პირდაპირი მნიშვნელობით, ნივთს სულს უბერავენ, მინა რომ გადააცალონ.

ურის ზიქურათი

ტექსტის წაკითხვის შემდეგ მასწავლებელი სვამს კითხვებს:

- რას წარმოადგენს ზიქურათი?
- აღწერეთ ურის ზიქურათი.

- რომელ ღმერთს ეძღვნებოდა ურის ზიქურათი?
- რა იცით შუმერული რიტუალების შესახებ?
- რით განსხვავდებოდა შუმერული რიტუალი ქრისტიანული ღვთისმსახურებისგან? (შუამდინარულ ტაძარში, ისევე, როგორც ძველი ცივილიზაციების სხვა კულტურებში, ტაძარში მხოლოდ ქურუმები დაიშვებოდნენ. მსხვერპლშენიშვნა კი ღია ცის ქვეშ მიმდინარეობდა, გარეთ შეკრებილი ხალხის დასანახად. ქრისტიანულ ტაძარში ღვთისმსახურებას ესწრება მრევლიც. ეს მოითხოვს მრევლის დასატევად საკმარის სივრცეს ინტერიერში. მასწავლებელმა უნდა მიიყვანოს მოსწავლეები იმ დასკვნამდე, რომ რიტუალის თავისებურება მნიშვნელოვნად განსაზღვრავს არქიტექტურული ნაგებობის ფორმებსა და ხასიათს)
- რამ განაპირობა ზიქურათის ამგვარი ფორმა? (ნოტიო კლიმატი, ხელმისაწვდომი საშენი მასალა – ალიზი, ღვთაებისთვის შესაფერისი ადგილი, ქალაქზე გაბატონებული, დომინანტური მდებარეობა.)
- კიდევ რა ვიცით ზიქურათების შესახებ?
- საიდან ვიცით? ვინ აღმოაჩინა, ვინ გამოიკვლია?
- კიდევ სად იყო ზიქურათები? (ბაბილონში, ცენტრალური ამერიკის ტერიტორიაზე – მაიას, ინკებისა და აცტეკების კულტურებში).
- როგორ უკავშირდება ის სხვა რამეებს? (ბიბლია, პიტერ ბრეიგელისა და სხვა მხატვრების ნახატები.)
- როგორ განვითარდა შემდგომში ზიქურათების ბედი? (ნაგებობის ფორმამ განაგრძო არსებობა, მაგრამ შეიცვალა მისი დანიშნულება).

ურის შტანდარტი

დამატებითი ინფორმაციის სახით მასწავლებელი უამბობს მოსწავლეებს, რომ:

– როდესაც შტანდარტი ერთ-ერთ სამარხში აღმოაჩინეს, ლაზურიტის, ნითელი ქვიშაქვისა და სადაფის ნატეხები იატაკზე ეყარა. ამ კენჭებით აწყობილი ნახატი კი იკითხებოდა, მაგრამ მოზაიკური პანელის ხის საფუძველი უკვე დაშლილიყო. თქვენ რა ხერხს მოიფიქრებდით, ნახატის მთლიანობა რომ არ დარღვეულიყო? არქეოლოგებმა ნატეხებს ნებოთი გაყდენითი ქსოვილი დააფარეს. კენჭები ნაჭერს აეკრა და ნახატმა მთლიანობა შეინარჩუნა. მაგრამ მის ქვეშ არქეოლოგებს ნატეხების კიდევ ერთი ფენა დახვდათ. ამჯერადაც, ნებოვანმა ქსოვილმა აიკრა ნახატი. შემდეგ ნატეხები ხის დაფებზე გადაიტანეს და ასე დადგინდა მოზაიკური ნივთის ფორმა.

– როგორ ფიქრობ, რა შეიძლება მოხდეს ისეთი, რომ ნივთის დანიშნულება საბოლოოდ დადგინდეს და კამათი შეწყდეს?

– სავარაუდოდ, არქეოლოგებმა მსგავს ნივთს უნდა მიაგონ, რომელშიც რაიმე ნივთი იქნება დაცული, რომლის მიხედვითაც, შტანდარტის ნამდვილი ფუნქცია დადგინდება.

მშვიდობის მხარე:

https://upload.wikimedia.org/wikipedia/commons/7/7f/Standard_of_Ur_-_peace_side.jpg

ომის მხარე:

https://upload.wikimedia.org/wikipedia/commons/f/f9/Standard_of_Ur_-_War.jpg

თხა ეკალ-პარღებში



<https://i.pinimg.com/originals/4d/8b/85/4d8b850fdf4a2b1cb564870a41e2118d.jpg>

<http://www.thehistoryblog.com/wp-content/uploads/2017/12/Ram-in-the-thicket-back.jpg>

<https://ih0.redbubble.net/image.9103867.1068/flat,800x800,075,f.u2.jpg?fbclid=IwAR0-bebof9gbGlnBDg9bD9luxog8QhTjRdzs2lcrOnRe5-QK41EOSgx6U7E>

დამატებითი ინფორმაციის სახით მასწავლებელი უამბობს მოსწავლეებს, რომ:

– არქეოლოგისთვის დაუზიანებელი ნივთის პოვნა დიდი ბედნიერებაა. როგორც წესი, არტეფაქტები დამტვრეულია ხოლმე. ნივთის მთლიანობის შესანარჩუნებლად არქეოლოგები საინტერესო ხრიკებს იგონებენ. სამარხში აღმოჩენილი ფიგურები მეტად რომ არ დარღვეულიყო, ვუღიმ ერთ გონებამახვილურ ხერხს მიმართა – მათ ცხელი ცვილი დაასხა. როდესაც ცვილი გაცივდა და გამაგრდა, ქანდაკებები დაუზიანებლად ამოიღეს სამარხიდან. დღეს შეგვიძლია ამ ნივთების პირვანდელი სახით დავტკბეთ.

თემის დასასრულს მასწავლებელი სთავაზობს მოსწავლეებს დისკუსიას:

– თანამედროვე ეპოქას მეცნიერები საინფორმაციო ტექნოლოგიების ცივილიზაციას მიაკუთვნებენ. როგორ ფიქრობ, არის კი საქართველო ამ ცივილიზაციის სრულყოფილებიანი ნაწილი? როგორ გესმის შენ ცივილიზაცია? ვართ კი ჩვენ ცივილიზებულინი? და თუ ფიქრობ, რომ არა, მაშ, რა გვაკლია იმისთვის, რომ ცივილიზებულ ხალხად ვინოდებოდეთ? როგორ იქცევებიან ცივილიზებული და ველური ადამიანები? როგორია შენი არჩევანი? როგორი გინდა იყო შენ? იფიქრე ამ კითხვებზე არა მხოლოდ დღეს და ხვალ, არამედ მთელი ცხოვრების განმავლობაში!

დავალება:

საკლასო აქტივობა:

შუმერული მოზაიკა

ცოდნა, უნარები:

მიზნის შესაბამისად მრავალფეროვანი სტრატეგიების, მხატვრულ-გამომსახველობითი ხერხების, სხვადასხვა მასალისა და ტექნიკის გააზრებულად და შემოქმედებითად გამოყენების უნარი; ნამუშევრის შექმნისას შემოქმედებითი ამოცანის დასახვისა და გადაჭრის უნარი; თვითგამოხატვისათვის ნამუშევრის შექმნის უნარი;



მასალა:

არჩევანის მიხედვით

(ორნამენტების ნიმუშები იხ. მოსწავლის წიგნში გვ. 39)

დავლების ინსტრუქციის გაცნობამდე მასწავლებელი უამბობს მოსწავლეებს, რომ მოზაიკას შუმერები მხოლოდ მცირე ზომის ნაკეთობებზე როდი იყენებდნენ. მათ იმდენად მოსწონდათ ეს ტექნიკა, რომ მოზაიკას არა მხოლოდ ქვებითა და სადაფით, არამედ თიხითაც კი აკეთებდნენ. ეს შუმერული ქალაქ ურუქის ტაძარია. მის ზედაპირს მოზაიკური ორნამენტი ამშვენებს. ნახატი შესრულებულია თიხისგან დამზადებული, დაფერილი და გამომწვარი სოლისებრი ლურსმნებით. ორნამენტი გეომეტრიულია – რომბები, ზიგზაგები, სამკუთხედები.

არქიტექტურული და დეკორატიულ-გამოყენებითი ხელოვნების ნაწარმოებების დეკორის ნიმუშები.

გეომეტრიული ორნამენტის ნიმუშები:

შუმერული ქალაქ ურუქის გალავანი

https://c1.staticflickr.com/6/5453/9006809205_ea0d4135cf_b.jpg

<https://i.pinimg.com/originals/30/de/48/30de48ca4902a7cac49f093d0d84f151.png>

<https://www.ancient.eu/uploads/images/2825.jpg?v=1485680790>

დააკვირდი ურის შტანდარტს, ლირების დეკორს, დედოფალ პუაბისა და მისი მოახლეების სამკაულს, სამეფო თამაშის დაფას და ამოხატე შუმერული ორნამენტები რვეულში. შეგიძლია ფიგურებიც გამოიყენო. ნუ მოერიდები საკუთარი ინტერპრეტაციით ელემენტების მოკლებას, დამატებას და შეცვლას.

მუყაოს ნაჭერზე ან თიხის ფილაზე შექმენი მოზაიკა ან მისი იმიტაცია შუმერული ორნამენტებით, ნებისმიერი ტრადიციული თუ არატრადიციული მასალით (თიხა, ფერადი კენჭები, პლასტილინი, ჟურნალის ფურცლების ნაფლეთები). ჟურნალის ფურცლებისთვის ქაღალდის ნებოც კმარა. ხოლო თუ კენჭებს ან თიხას გამოიყენებ, თხევადი ნებო პვა დაგჭირდება. თუ კლასელები ერთი ზომის ფილებს გააკეთებთ, შეგიძლიათ ისინი ერთმანეთს გადააბათ და შუმერული „კედელი“ შეკრათ.

ნიმუშები:



შშმ მოსწავლეებს ორნამენტის დახატვა უნდა დაევალოთ შედარებით დიდ ფორმატზე, მსხვილად შექმნა.

საშინაო დავალება: ტექსტის ილუსტრირება

ცოდნა და უნარები:

მიზნის შესაბამისად მხატვრულ-გამომსახველობითი ხერხების გააზრებულად და შემოქმედებითად გამოყენების უნარი;

მონაცემთა შერჩევის, დახარისხების, დასკვნების გამოტანისა და მათი ორგანიზებულად წარდგენის უნარები.

მასალა:

სახატავი რვეული
ფერადი ფანქრები
კალამი

- როგორ ფიქრობ, ამიერიდან შენთვის უცნობი შუმერული არტეფაქტის ნახვისას, მიხვდები, სადაურია და როდინდელი?
- რა ნიშნებით მიხვდები ამას?
- ჩამოაყალიბე ძველი შუმერული სახვითი ხელოვნებისთვის დამახასიათებელი ნიშნები – მასალა, გამოსახულებათა თანმიმდევრობის თავისებურება, როგორი გარეგნობა ჰქონდათ შუმერებს, რისი სწამდათ, როგორ იბრძოდნენ, რა ეცვათ, როგორ ერთობოდნენ და ა.შ.
- ჩამონერე ეს ნიშნები რვეულში, გაუკეთე ილუსტრაცია და გააფორმე გვერდი შუმერული ორნამენტებით შენთვის ცნობილი რომელიმე არტეფაქტიდან.

პროექტი: მოხსენება

ცოდნა და უნარები:

ისტორიული, რელიგიური, სოციალური და კულტურული კონტექსტის გათვალისწინებით ხელოვნების ნიმუშის ანალიზის, ინტერპრეტაციისა და შეფასების უნარები;
ფაქტების, წარმოდგენების, მოსაზრებების კრიტიკულად განხილვისა და გაანალიზების უნარები;
გონივრული არჩევანის გაკეთებისა და მისი (არჩევანის) დასაბუთების უნარები;
კვლევის უნარი;
აკადემიური წიგნიერების უნარი;
ინფორმაციული და საკომუნიკაციო ტექნოლოგიების გამოყენების უნარი.

მასალა:

წიგნები
კომპიუტერი

იმის გასაცნობიერებლად, თუ როგორ აისახა საზოგადოებრივი წყობა, წეს-ჩვეულებები, რწმენები და ყოველდღიური ცხოვრება შუამდინარეთისა და მისი მემკვიდრე აქემენიდური ირანის ხელოვნებაში, ჩაატარე კვლევა და მოამზადე 3 ნთ-იანი მოხსენება თემაზე „საზოგადოება და ხელოვნება“.

რადგანაც ქართულ ენაზე წყაროები მწირია, გამოიყენე უცხო ენების ცოდნა, მოიძიე საჭირო ინფორმაცია და თარგმნე. ციფრული ტექნოლოგიების გამოყენებით მოამზადე Power Point პრეზენტაცია (მინიმუმ 5, მაქსიმუმ – 8 სლაიდი სათაურიანად) და კვლევის შედეგები წარუდგინე კლასს.

პრეზენტაციის უკანასკნელ სლაიდზე მიუთითე გამოყენებული წყაროების ჩამონათვალი (გამოიყენე მინიმუმ 3 სხვადასხვა წყარო (წიგნი და/ან ვებგვერდი). ვიკიპედიით მოპოვებული მასალა არ მიიღება.

თუ შენი პრეზენტაცია მხოლოდ ერთ ნაწარმოებს ეხება, სლაიდების რაოდენობის გასაზრდელად გამოიყენე ამ ნაწარმოების დეტალების ამსახველი ფოტოები. თუ დეტალების საკმაო რეზოლუციის ფოტოებს ვერ მიაგნებ, გამოიყენე კომპიუტერული, Snipping Tool-ის, ან Screenshot-ის ფუნქციები. ასევე, შეგიძლია აჩვენო კლასს ამ ნაწარმოების აღმომჩენი არქეოლოგის ფოტო და ადგილმდებარეობა რუკაზე.

რეკომენდებული თემატიკა:

1. ეანატუმას ძეგრათა სტელა;
2. ნარამ-სუენის სტელა;
3. სტელა ხამურაბის კანონებით;
4. სარგონ II-ს დურ-შარუკინის სასახლის ბარელიეფები;
5. ასურეთის მცველები (შედუს (იგივე ლამასუს) ქანდაკებები);
6. აშურბანიპალის ნინევიის სასახლის ბარელიეფები;
7. ასურული საბრძოლო ტექნიკა და იარაღი ასურულ ბარელიეფებზე;
8. ნადირობის სცენები ასურულ ბარელიეფებზე;

9. რელიგიური რიტუალები ასურულ ბარელიეფებზე;
10. ომის სცენები ასურულ ბარელიეფებზე;
11. სამეფო სამკაული ასურულ ბარელიეფებზე;
12. ბანკეტის სცენები ასურულ საბეჭდავებზე;
13. მითიური სცენები ასურულ საბეჭდავებზე;
14. იშთარის კარიბჭე;
15. ნეო-ბაბილონური ჩაცმულობა იშთარის საპროცესიო გზის ბარელიეფებზე;
16. კიროსის მავზოლეუმი ფასარგადიში;
17. პერსეპოლისის არქიტექტურა;
18. პერსეპოლისის სვეტები;
19. ირანის ფაუნა პერსეპოლისის ბარელიეფების მიხედვით;
20. მოდა პერსეპოლისის ბარელიეფების მიხედვით;
21. აქემენიდური სამკაული პერსეპოლისის ბარელიეფების მიხედვით.

მასწავლებელმა უნდა აუხსნას მოსწავლეს, რომ დროის ეკონომიის მიზნით, ინტერნეტ-რესურსებში, ბმულის გახსნის შემდეგ, დიდი მოცულობის ტექსტში მათთვის საინტერესო მონაკვეთის მოძებნა გაუადვილებათ, თუ კომპიუტერის კლავიატურაზე ერთდროულად დააჭერენ Ctrl-სა და F-ს. გაჩნდება საძიებო სარკმელი, რომელშიც ქართული შრიფტით უნდა ჩანერონ საძიებელი სიტყვა, ვთქვათ, „სარგონი“. მეფის სახელი ტექსტში ავტომატურად მოინიშნება ნარინჯისფრად და საძიებო ფუნქცია „მიიყვანს“ მოსწავლეს ტექსტის სასურველ მონაკვეთთან.

მოსხენების შეფასების ფორმა იხ.: დანართში

მასწავლებელს შეუძლია ამოკრიბოს დამატებითი საკვლევი თემები მანანა ხიდაშელის სტატიიდან „სამყაროს სურათი არქაულ საქართველოში“: <http://www.bu.org.ge/x1194?page=0&tab=1> ტექსტი არ არის საბავშვო, მაგრამ მოიცავს ბევრ საინტერესო ინფორმაციას შუამდინარეთის ხელოვნების შესახებ, საიდანაც მასწავლებელი შეძლებს, მოიფიქროს საკვლევი საკითხები.

ჯგუფური პროექტი: საჭადრაკო ფიგურები

ცოდნა და უნარები:

- ხელოვნების მიმართ ინტერესის გაღვივება;
- საკუთარი შემოქმედებითი პოტენციალის გააზრების უნარი;
- მიზნის შესაბამისად მრავალფეროვანი სტრატეგიების, მხატვრულ-გამომსახველობითი ხერხების, სხვადასხვა მასალისა და ტექნიკის გააზრებულად და შემოქმედებითად გამოყენების უნარი;
- ნამუშევრის შექმნისას შემოქმედებითი ამოცანის დასახვისა და გადაჭრის უნარი;
- თვითგამოხატვისათვის ნამუშევრის შექმნის უნარი;
- თანამშრომლობისა და ჯგუფური მუშაობის უნარები.

მასალა:

არჩევანის მიხედვით

ურის შტანდარტის ან თქვენთვის ცნობილი, სხვა შუამდინარული ნაწარმოებების მიხედვით (ზიქურათი, გუდუა, ურის შტანდარტის პერსონაჟები, შედუ, ლომები, ხარები, თხები...), ნებისმიერი მასალით (მუყაო, თიხა, პლასტილინი, პურის გულიც კი გამოდგება) შექმენით შუმერული ჯარი – საჭადრაკო ფიგურების ნაკრები. ითამაშეთ და ისიამოვნეთ. წარმატებებს გისურვებთ!

პროექტის შეფასების ფორმა იხ.: დანართში

საკლასო აქტივობა: შედარებითი ანალიზი

ცოდნა და უნარები:

სხვადასხვა ეპოქის, კულტურის და სტილის ნამუშევრების ამოცნობისა და ისტორიული, რელიგიური, სოციალური და კულტურული კონტექსტის გათვალისწინებით ნაწარმოებების ერთმანეთთან შედარების უნარი.

არგუმენტირებულად მსჯელობის უნარი

მასალა:

რეპროდუქციები

ვენის დიაგრამის სქემა

დააკვირდით და შეადარეთ ერთმანეთს ცილინდრული საბეჭდავების გამოსახულებები ურის შტანდარტის „მშვიდობის“ პანელის ბანკეტის სცენის პერსონაჟებს. რა არის მათ შორის საერთო და განსხვავებული? შედარების საფუძველზე ჩამოაყალიბეთ, როგორი იყო შუმერული სახვითი ხელოვნებისთვის საერთო მხატვრული მახასიათებლები.

სავარაუდო პასუხები: საერთოა ფრიზისებური, ჰორიზონტალური კომპოზიციური ნყობა; ფიგურების პოზები (თავი და ფეხები პროფილში, ტორსი – ანფასში), გამოსახულებათა მასშტაბების დარღვევა სოციალური სტატუსის საჩვენებლად (მეფე და ქვეშევრდომი), ჩაცმულობა, სახის ნაკვთები – ნისკარტისებური ცხვირი და ფართოდ გახელილი, ანფასში ნაჩვენები თვალები), თმის უქონლობა მამაკაცების გამოსახულებებში, სკამის ცალ ფეხს თხის ფეხის ფორმა აქვს და სხვ.

განსხვავება – საბეჭდავებზე ხშირია ლურსმული წარწერები.

საშინაო ან საკლასო აქტივობა: დედოფალ ვუაბის სამკაული

ცოდნა და უნარები:

მიზნის შესაბამისად მრავალფეროვანი სტრატეგიების, მხატვრულ-გამომსახველობითი ხერხების, სხვადასხვა მასალისა და ტექნიკის გააზრებულად და შემოქმედებითად გამოყენების უნარი; ნამუშევრის შექმნისას შემოქმედებითი ამოცანის დასახვისა და გადაჭრის უნარი; თვითგამოხატვისათვის ნამუშევრის შექმნის უნარი.

მასალა:

ფერადი ჟურნალები
ქალაქის ნებო
მაკრატელი
სანრუპავი მილაკი ან კალმის გული
ძაფი

თუ უძველეს ცივილიზაციათა თემაზე კარნავალის მოწყობას დააპირებთ, ან თუ უბრალოდ, დედოფალ პუაბის სამკაული მოგეწონათ, ასეთი აქსესუარები შეგიძლიათ თავად გააკეთოთ. მძივებისთვის ძველი ჟურნალები დაგჭირდებათ.

ინსტრუქცია:

დაჭერით ჟურნალის ფურცლები ისე, რომ ცალ მხარეს განი 1, 1,5 ან 2 სმ.-ს უდრიდეს. მოჭერით მოგრძო ზოლი ისე, რომ მეორე მხარე წვეტიანი იყოს. ზოლის სიგრძეზეა დამოკიდებული მძივის მარცვლის სისქე. მძივების თარგები გთავაზობთ სხვადასხვა ფორმის მარცვლების მიღების ხერხს. უკუღმა მხრიდან ნაუსვით ზოლის წვერს მშრალი ნებო. დაახვიეთ ზოლი წვრილ ჩხირზე (მაგ., სანრუპავ მილაკზე ან კალმის გულზე). გამოაძრეთ ჩხირი და ააცვით მძივის მარცვლები ძაფზე.

მძივების თარგები:

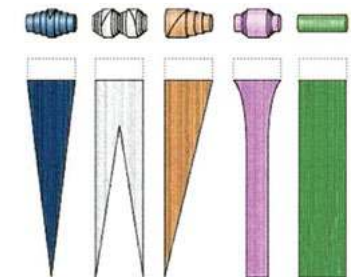

საკლასო აქტივობა: სტილიზაცია

სუზას კერამიკული ჭურჭლის მაგალითზე შექმენი ცხოველების/ფრინველების/თევზების სტილიზებული, განზოგადებული გამოსახულება, რომელშიც ხაზს გაუსვამ ცხოველის გარეგნულ იერს, სახასიათო ნიშნებს, და ამავე დროს, ორნამენტის მოტივად აქცევ მას. აჩვენე ნამუშევარი მეგობრებს. საინტერესოა, ამოიცნობენ თუ არა ისინი სწორად, რომელი ცხოველი/ფრინველი/თევზი გამოსახე.

II ვარიანტი: ცხოველის ფოტოს დაადე გამჭვირვალე ქალაღდი, შემოავლე ფანქრით კონტური. დააკვირდი სილუეტს, ფორმებს. შეგიძლია გაზარდო მსხვილი ფორმა, კიდეე უფრო დაანვრილო ისედაც წვრილი ფორმა. ეცადე, განაზოგადო მოცემული ფორმები. ნუ მიაქცევ ყურადღებას დეტალებს. მონიშნე მხოლოდ მთავარი.

სახალისო აქტივობა:

ინტერაქტიული ვებგვერდი. ჩანერე საკუთარი სახელი და ინიციალები ლათინურად და ნახე, როგორ იწერება ისინი ლურსმული დამწერლობით:

<https://www.penn.museum/cgi/cuneiform.php>

საშინაო/საკლასო დავალება: შუმერული მოდა

ცოდნა, უნარები:

მიზნის შესაბამისად მრავალფეროვანი სტრატეგიების, მხატვრულ-გამომსახველობითი ხერხების, სხვადასხვა მასალისა და ტექნიკის გააზრებულად და შემოქმედებითად გამოყენების უნარი;

ნამუშევრის შექმნისას შემოქმედებითი ამოცანის დასახვისა და გადაჭრის უნარი;

თვითგამოხატვისათვის ნამუშევრის შექმნის უნარი;



მასალა:

არჩევანის მიხედვით

ნებისმიერი (ქალაღდზე დაკრული ფანქრის ნათალით, ბუმბულით, მცენარით ან თქვენს მიერ მოფიქრებული სხვ.) მასალით შექმენით შუმერული სამოსის მოტივებით შთაგონებული, საკუთარი დიზაინის კოსტიუმები.

მოსწავლეების ნამუშევრები:

<https://new-school-art.blogspot.com/2018/12/bactrian-princesses-kaunakes.html>

შენიშვნა: მოსწავლის წიგნში, 35-ე გვერდზე, დასმულია კითხვები:

გაიხსენე, რომელი არტეფაქტის დეტალია მოცემული სცენა. დააკვირდი ტახტრევანის ფეხებს. ავეჯის მსგავსი დეტალი სხვა შუმერულ არტეფაქტებზეც ფიქსირდება. რა არის მასში განსაკუთრებული და რატომ? მოსწავლეებმა უნდა გაიხსენონ, რომ მოცემული ილუსტრაცია წარმოადგენს ურის შტანდარტის „მშვიდობის“ მხარეს ზედა ფრიზის დეტალს. მათ უნდა დაინახონ, რომ სავარძელს ცალი ფეხი თხის ფეხის მსგავსი ფორმისაა. ეს უცნაურობა მოსწავლეებმა უნდა დაუკავშირონ შუმერულ კულტურაში მესაქონლეობის მნიშვნელობას.

სამოდლო ბაკვეთილის სცენარი

ბანსახილველი საკითხი:

ქსოვის ისტორიის, ტექნიკის და პროცედურის გაცნობა

ვიზუალური მასალა:

ბაქტერიის „პრინციების“ ქანდაკებები და კაუნაქესში გამონყობილი მამაკაცების შუამდინარული ქანდაკებები

მიზანი:

ვასნავლოთ მოსწავლეებს ქსოვა, როგორც ახალი ტექნიკა და პროცედურა;
მიზნის შესაბამისი სტრატეგიების, სხვადასხვა მასალისა და ტექნიკის გააზრებულად და შემოქმედებითად გამოყენების უნარის განვითარება;
ნამუშევრის შექმნისას შემოქმედებითი ამოცანის დასახვისა და გადაჭრის უნარის განვითარება.

შედეგი:

ნამუშევრის შექმნა თვითგამოხატვისათვის, მიზნის შესაბამისად მრავალფეროვანი სტრატეგიების, მხატვრულ-გამომსახველობითი ხერხების, სხვადასხვა მასალისა და ტექნიკის გააზრებულად და შემოქმედებითად გამოყენება;

ნამუშევრის შექმნისას თავად დასახოს და გადაჭრას შემოქმედებითი ამოცანა, მიზნის შესაბამისად შეარჩიოს მხატვრულ-გამომსახველობითი ხერხები, მასალა, ტექნიკა, მხატვრული სტილი.

მკვიდრი წარმოდგენები:

- ჩვენ ბევრი რამ შეგვიძლია ვისწავლოთ შორეული წინაპრებისგან.
- წარსულის კვლევა მნიშვნელოვანია მათი მხატვრული გამოცდილების გასაზიარებლად.
- ყოველდღიური საგნების, ნივთების ესთეტიკურ მხარეზე სხვადასხვა ფაქტორმა შეიძლება მოახდინოს გავლენა (საზოგადოებრივი წყობის, რელიგიისა და აზროვნების თავისებურებების საფუძველზე ჩამოყალიბებულმა გეოგრაფიულმა მდებარეობამ, კულტურული თავისებურებების გავლენამ, ფუნქცია/დანიშნულებამ, მასალის თვისებებმა, მასალის ხელმისაწვდომობამ, ხელოვნის მხატვრულმა ხედვამ/შემოქმედებებმა მიდგომამ და სხვ.).
- ხელოვნების ნიმუშები სხვადასხვა მიზნითა და დანიშნულებით იქმნებოდა;
- ხელოვნება ყოველდღიურ ცხოვრებაში სხვადასხვა სახით გვხვდება;
- ყველაფერი, რასაც ადამიანი ქმნის, ხელოვნების ნიმუში არ არის, თუმცა ჩვეულებრივი ნივთები შეიძლება ხელოვნების ნიმუშად ვაქციოთ;
- მრავალი განსხვავებული ხერხით შეიძლება შექმნა ნამუშევარი, რომელსაც ყოველდღიურ ცხოვრებაში გამოვიყენებ.

შეფასების საბანი:

ნამუშევარი – ნაქსოვი, მოსწავლის ჩართულობა

გაკვეთილის მსვლელობა:

წინარე ცოდნის გააქტიურება (5 წუთი):

მოსწავლეებს საშინაო დავალების სახით უკვე უნდა ჰქონდეთ წაკითხული სახელმძღვანელოს თავი – შუმერული მოდა. იმის გასარკვევად, თუ როგორ გაიგეს მოსწავლეებმა ტექსტი, მასწავლებელი სვამს კითხვებს:

ცოდნა:

აღწერე, როგორი და რა მასალისა იყო შუმერული სამეფო ქუდი?
სად მდებარეობდა ბაქტრიის სამეფო?
რისგან მზადდებოდა კაუნაკესი?

ბაბეზა:

ახსენი, რას ნიშნავს „საკუთარი ხალხის მწყემსი“?
როგორ უკავშირდება სამოსი მესაქონლეობას?

ბამოყენება:

გიცდია ოდესმე ქსოვა? მოქსოვე ზონარი, რომელიც შემდგომ შეგიძლია მთელ შარფად აქციო და ამაყად ატარო.

ანალიზი:

შეადარე თანამედროვე დიზაინერების კოსტიუმები კაუნაკესს. რა მსგავსება-განსხვავებებს ხედავ?

სინთეზი:

მოიფიქრე, კიდეც რა მასალებით შეგიძლია გააკეთო კაუნაკესის ფაქტურის იმიტაცია?

შეფასება:

რომელი უფრო მოგწონს – ბაქტრიული კაუნაკესი თუ თანამედროვე ინტერპრეტაცია? რატომ?

აქტივობა (35 წთ: 15 წთ – ვიდეომინსტრუქცია. დანარჩენი დრო – ქსოვა):

შესავალი – მასწავლებელი უამბობს მოსწავლეებს:

– ძვ.წ. VIII ს-ში საბერძნეთში ცხოვრობდა პოეტი ჰომეროსი. მან დაწერა ორი პოემა – „ილიადა“ და „ოდისეა“. პოემის გმირის, ოდისევსის მეუღლე პენელოპე 20 წელი ერთგულად ელოდა ქმრის დაბრუნებას ტროას ომიდან. ოდისევსი უკვე ყველას დაღუპული ეგონა. პენელოპეს თაყვანისმცემლები არ ასვენებდნენ. ასამდე ყმანვილს სურდა მისი ცოლად მოყვანა. მაშინ პენელოპემ პირობა დადო, სუდარის ქსოვას რომ დავასრულებ, მაშინ გავთხოვდებიო. დღისით ხალხის დასანახად ქსოვდა, ღამით კი არღვევდა, რომ დრო გაეწელა. სასიძოვები ეშმაკობას მიუხვდნენ, მაგრამ ამ დროს ოდისევსიც დაბრუნდა.

პენელოპეს ერთგულების გარდა, ეს ეპიზოდი იმაზეც მიგვანიშნებს, რომ ქსოვა ძველ საბერძნეთში უკვე ცნობილი იყო.

– არქეოლოგების მიერ პერუში აღმოჩენილი უძველესი ნაქსოვი ნივთები ახ.წ. III საუკუნითაა დათარიღებული. სხვათა შორის, ქსოვით მამაკაცებიც იყვნენ დაკავებული. მონასტრებში ბერები ხშირად ქსოვდნენ. პირველი საქსოვი დაზგა XVI ს-ის ინგლისელმა მღვდელმა გამოიგონა.

– ვისაც ოქრომჭედლის, სტომატოლოგის, ან ქირურგის პროფესია გხიბლავთ, იცოდეთ, რომ ქსოვა და კერვა განსაკუთრებულად ავითარებს თითების მოძრაობის სიზუსტეს (ნატიფ მოტორიკას). ქსოვით მიღებული გამოცდილება ბევრ სხვა საქმეში გამოგადგებათ, თუ მომავალში წვრილ

დეტალებთან მოგინვეთ მუშაობა, როგორცაა ვთქვით, მობილურის, კომპიუტერის ან სხვა ნაკეთობის შეკეთება.

მასალა:

საშუალო სისქის საქსოვი ძაფი

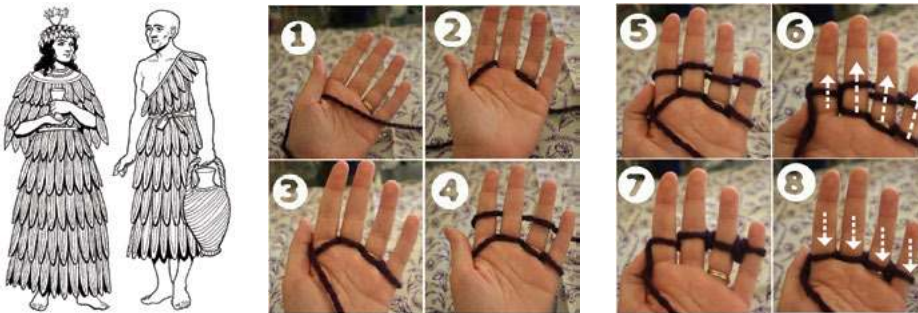

– კაუნაკის ფაქტურის მსგავსი ქსოვა ჩხირებითაა შეიძლება და ყაისნალითა (კაუჭიანი ჩხირი), მაგრამ ჩვენ უფრო უსაფრთხო, თითებით ქსოვის ხერხს მივმართავთ.

ჯერ მარტივ ქსოვას უნდა დაეუფლოთ, რომ შემდეგ უფრო რთულზე გადახვიდეთ. დღეს თქვენ ისწავლით საკუთარი ხელებით ქსოვას. არც ჩხირები დაგჭირდებათ და არც ყაისნალი. მათ მაგივრობას თქვენივე თითები და ხელები გასწევინ. მართალია, საბოლოო საქსოვის – შარფის დასრულება გაკვეთილზე ვერ მოხდება, მაგრამ თუ სახლში თავისუფალ დროს მუშაობას განაგრძობთ, იმედია, ზამთარში შარფს თქვენს ყელზე ვიხილავთ.

მასწავლებელი აჩვენებს მოსწავლეებს 15 წთ-იან ვიდეონისტრუქციას ბმულზე:

<https://www.youtube.com/watch?v=llrTWXXzg2w>

შენიშვნა – პირველი 5,5 წუთი ეთმობა ზონარის თითებით ქსოვას, ხოლო დარჩენილი 10 წუთი – ამავე ზონარით, ხელების მეშვეობით შარფის ქსოვას.

<http://i0.wp.com/www.linesacross.com/wp-content/uploads/2011/09/1-4.jpg?resize=400%2C400>

<https://2.bp.blogspot.com/-RXQXxVdKY5A/ToPO1IekEII/AAAAAAAAABN0/IgGNtD1QyIk/s1600/5-8.jpg>

შემდეგ მოსწავლეები იწყებენ თითებით ქსოვას. საკმარისია, პროცედურაში გაერკვნენ და მოქსოვონ მოკლე, თუნდაც 5-10 სმ-მდე სიგრძის მონაკვეთი.

შემაჯამებელი კითხვები:

რეფლექსიის კითხვარი იხ. დანართში

საშინაო დავალება:

მასწავლებელი შეატყობინებს მოსწავლეებს, რაში მდგომარეობს შემაჯამებელი ნამუშევრის არსი და დაავალებს, მოიფიქრონ, თუ რა მასალებით იმუშავებენ, რომ შემდეგ გაკვეთილზე ეს მასალები თან იქონიონ.

შემაჯამებელი პროექტი: ურის სამეფო თამაში

ცოდნა და უნარები:

მიზნის შესაბამისად მრავალფეროვანი სტრატეგიების, მხატვრულ-გამომსახველობითი ხერხების, სხვადასხვა მასალისა და ტექნიკის გააზრებულად და შემოქმედებითად გამოყენების უნარი; ნამუშევრის შექმნისას შემოქმედებითი ამოცანის დასახვისა და გადაჭრის უნარი; ხელოვნების მიმართ ინტერესის გაღვივება; საკუთარი შემოქმედებითი პოტენციალის გააზრების უნარი; შემოქმედებითი და საორგანიზაციო საქმიანობის დაგეგმვისა და მისი განხორციელების უნარი სხვადასხვა სტრატეგიის გამოყენებით; სოციალური, საორგანიზაციო, საკომუნიკაციო და გუნდური მუშაობის უნარები.

მასალა:

არჩევანის მიხედვით (მუყაო, თიხა...)

მუყაოს ნაჭერზე დახაზეთ ურის სამეფო თამაშის დაფა და მოხატეთ მისი უჯრები შესაბამისი ორნამენტებით. თამაშს მოყვება სამი ცალი (ზოგი ვერსიით – 4 ც.) უცნაური კამათელი – ტეტრაედრის ფორმისა. მათ ორი კუთხე თეთრი ლაქით აქვთ მონიშნული. გამოძერწეთ ისინი თიხისგან და თითოეულის ორ კუთხეს დაასვით თითო წერტილი. ასევე დაგჭირდებათ ღილის ფორმის 7-7 კენჭი. ცალ მხარეს ამ კენჭებს 5-5 წერტილი აქვთ დასმული. მეორე მხარე კი სადაა. შეგიძლიათ ორი სხვადასხვა ფერის 7-7 ღილი გამოიყენოთ. ღილების ნაღმა მხარე უკუღმასგან უნდა განსხვავდებოდეს.

დაფის სქემა იხ.: დანართში.

ურის სამეფო თამაშის წესები:

ყველაზე გავრცელებული ვერსიით, თამაშს იწყებს ის, ვისაც სამივე კამათლის გაგორებისას მეტი თეთრი წერტილი დაუჯდება. პირველი მოთამაშე ხელახლა აგორებს კამათელს. იმისდა მიხედვით, თუ რამდენი თეთრი წერტილი დაუჯდება, გადათვლის უჯრებს და შესაბამის უჯრაზე დებს საკუთარ კენჭს. თუ კენჭი ყვავილიან უჯრაზე მოხვდება, მოთამაშე სარგებლობს კამათლის ხელმეორე გაგორების და შესაბამისად, დამატებითი სვლის უფლებით. ყვავილი ქალღმერთ ინანას სიმბოლოა. აი, რა მოწყალეა ინანა! ეცადე გაიმარჯვო, რომ ინანამ არ ინანოს.

თუ მოთამაშეს უჯრაზე მონინალმდეგის კენჭი დახვდება, ის „გააგდებს“ მას დაფიდან. დაფიდან „გაგდებული“ კენჭის თამაშში შესაყვანად მოთამაშე გაგორების თავის ჯერს უნდა დაელოდოს. კენჭების გადაადგილების გეზი შემდეგნაირია:

ამ წესის მიხედვით, მონინალმდეგეები ერთმანეთს მხოლოდ შუა ბილიკზე ხვდებიან. არსებობს სხვა, უფრო რთული ვერსიებიც. თამაშის ზოგიერთი მკვლევარი თვლის, რომ უჯრების სხვადასხვა დეკორს სხვადასხვა წესი შეესაბამება. ვთქვათ, უსაფრთხო უჯრა, საიდანაც მონინალმდეგე ვერ გადააგდებს დაფიდან იქ უკვე მდგომ კენჭს. ამ შემთხვევაში მას ან: 1. შეუძლია გადაახტეს დაკავებულ უჯრას და ერთი უჯრით წინ გადაინაცვლოს, ვიდრე კამათლით ეკუთვნოდა; ან 2. ზემოდან

დაეფაროს იქ მდგომ კენჭს (ტყუილად ხომ არაა კენჭები ბრტყელი და არა პაიკივით მაღალი ან ზემოთ მომრგვალებული!). ამ შემთხვევაში ქვედა კენჭი ადგილიდან ვერ დაიძვრება, სანამ მოწინააღმდეგე არ გადაინაცვლებს წინ და არ გაათავისუფლებს „დატყვევებულ“ ქვედა კენჭს.

თამაშში გამარჯვებული ისაა, ვინც დაფიდან საკუთარი კენჭების გაყვანას დაასწრებს მოწინააღმდეგეს. დაფიდან გასაყვანად კამათელზე წერტილების ზუსტად ის რაოდენობა გჭირდება, რამდენიც საფინიშო უჯრამდე დაგრჩა. თუ მეტი წერტილი დაჯდება, კენჭი დაფაზე რჩება.

მეცნიერთა კამათის ერთი საკითხი სათამაშო კენჭებს ეხება. რატომ აქვთ მათ ცალი მხარე 5 წერტილით დანინკლული, მეორე კი – სადა? იქნებ ისინი, შაშის კენჭების მსგავსად, რაღაც ეტაპზე უნდა ამოტრიალდნენ და განსაკუთრებული უფლებებით აღიჭურვონ?

ონლაინ თამაში:

<https://www.kongregate.com/games/liamlime/the-royal-game-of-ur>

შეგიძლიათ საკუთარი წესებიც შეიმუშაოთ. ითამაშეთ, მოაწყეთ ურის ჩემპიონატი და დაანესეთ ლეონარდ ვულის პრიზი.

შეფასების ფორმა იხ.: დანართში

ურის სამეფო თამაშის შესახებ იხ.: ქართულენოვანი სტატია kargiskola.ge-ზე, საბავშვო გაზეთში: http://kargiskola.ge/teachers/gazeti/gazeti_V-VI_klasi_N7_2016.pdf?fbclid=IwAR1pzmb7trB-fftusBoF-nOQxjfKCP3nY6ik-B13U031lm3kpZshi5rDjwfk

ძველი ეგვიპტე

ეს თავი წარმოადგენს II თემატური ბლოკის – ძველი ცივილიზაციების II ნაწილს, შუამდინარეთის გაგრძელებას. ამ ნაწილს მოსდევს ამავე თემატური ბლოკის მესამე ნაწილი, კრეტა-მიკენური და ეტრუსკული ხელოვნება. შესაბამისად, თემატური ბლოკის შინაარსობრივი კომპონენტები სამივე ნაწილში იგივე რჩება (საკვანძო კითხვები, მკვიდრი წარმოდგენები და ა.შ.)

რაც შეეხება დამატებით ინფორმაციას, მასწავლებელს ვურჩევთ, ძველი ეგვიპტის ნაწილის შესწავლის პერიოდში კლასში იქონიოს:

- წიგნი სერიიდან „ხელოვნების ისტორია მოზარდებისათვის“: ძველი ეგვიპტე, ა. კლდიაშვილი, ლოგოსი, 2000 წ. ეს საუკეთესო ქართულენოვანი წყაროა, აკადემიურად გამართული, სანდო ინფორმაციით;

- მსოფლიო ხელოვნება, ნ. მაჭარაშვილი, ნ. სილაგაძე, მერიდიანი, 2010;

- ხელოვნების ამბავი, ერნსტ გომბრიხი, ლოგოს პრესი, 2013. ეს წიგნი შეგიძლიათ ჩამოტვირთოთ ბმულიდან: <https://www.scribd.com/document/279703918/%E1%83%AE%E1%83%94%E1%83%9A%E1%83%9D%E1%83%95%E1%83%9C%E1%83%94%E1%83%91%E1%83%98%E1%83%A1-%E1%83%90%E1%83%9B%E1%83%91%E1%83%90%E1%83%95%E1%83%98>

- საბავშვო ენციკლოპედია სერიიდან „აღმოაჩინე“, ძველი ეგვიპტე, ბაკურ სულაკაურის გამომცემლობა 2016;

- საბავშვო შემეცნებითი წიგნი – ძველი ეგვიპტე, ბაკურ სულაკაურის გამომცემლობა 2015;

- საბავშვო ენციკლოპედია სერიიდან „რა არის რა“, ძველი ეგვიპტე, კლერ ბემპტონი, პალიტრა L;
- გიზას პირამიდების შესახებ იხ: ჰეროდოტეს ისტორია, 124-134:

<http://www.biblioteka.litklubi.ge/admin/files/%E1%83%98%E1%83%A1%E1%83%A2%E1%83%9D%E1%83%A0%E1%83%98%E1%83%90.pdf>

- სანდო ინტერნეტწყარო: <http://www.bu.org.ge/x1137?lang=geo> – კიტი მაჩაბელი, შედეგები და საუკუნეები;

ვინაიდან ქართულენოვან ინტერნეტსივრცეში სანდო, აკადემიური ტექსტების სიმწირეა,



საკლასო სამუშაოების შესრულებისას მოსწავლეებმა აქტიურად უნდა გამოიყენონ წიგნები.

თემასთან დაკავშირებული ლიტერატურა ხელმისაწვდომი უნდა იყოს, რომ მოსწავლეებს ნებისმიერ დროს შეეძლოთ მათი დათვალიერება, ინფორმაციის მოძიება, საკუთარ კითხვებზე პასუხების პოვნა. მოსწავლეებმა თავი ცოცხალი ეგვიპტოლოგებად უნდა იგრძნონ. ამ მხრივ, წიგნი მათ სანდო თანამგზავრად უნდა იქცეს. მითუმეტეს, რომ ძველი სამყაროს სხვა ცივილიზაციებთან შედარებით, ეგვიპტის შესახებ საბავშვო წიგნებით განებივრებული ვართ.

სახალისო აქტივობა:

მასწავლებელს შეუძლია უთხრას მოსწავლეებს, რომ ინტერნეტი აჭრელებულია არამეცნიერული ტექსტებით. მაგალითად, უამბოს, რომ:

– ერთ-ერთი თეორიის თანახმად, დედამინაზე პირამიდების განლაგება ჩვენი პლანეტის გარშემო, ეკვატორის გასწვრივ, „ენერგეტიკულ სალტეს“ კრავს. მცდარია თუ არა ეს თეორია, თავად შეამონმეთ – მოიძიეთ და მონიშნეთ მსოფლიოს რუკაზე სხვადასხვა ქვეყნის პირამიდების ადგილმდებარეობა და დაადგინეთ ამ თეორიის სანდოობა – მეცნიერულია ის თუ ფსევდომეცნიერული. ნამდვილად ერთ ზოლზეა განლაგებული პირამიდები თუ ამ თეორიის მომხრეები განგებ ხუჭავენ თვალს ზოლს მიღმა მდებარე „გოლიათებზე“? – ჩამონათვალის მიხედვით, წყვილებში, მოიძიეთ კოორდინატები და მონიშნეთ მსოფლიოს რუკაზე პირამიდების ადგილმდებარეობა. დააკვირდით, ხედავთ თუ არა მათ განლაგებაში რაიმე კანონზომიერებას? როგორ ფიქრობთ, იძლევა მათი კოორდინატების ერთობლიობა რაიმე თეორიის წამოყენების შესაძლებლობას?

ეგვიპტე, სუდანი, ნიგერია, ერაყი, ირანი, სამხრ. ინდოეთი, ინდონეზია, ჩინეთი, კორეა, ყაზახეთი, საბერძნეთი, იტალია, ესპანეთი, მექსიკა, ჩრდილოეთ ამერიკა, პერუ.

მასწავლებელს შეუძლია, მოსწავლის წიგნში მოცემული ტექსტის გარკვეული მონაკვეთის წაკითხვა დაავალოს საშინაო დავალებად. შემდეგ გაკვეთილზე, კლასში, 10 წუთის განმავლობაში, შეუძლია კითხვების მეშვეობით დაადგინოს, რა გაიგეს წაკითხული ტექსტიდან. სავარაუდოდ, მოსწავლეებს გაუჩნდებათ კითხვები. მასწავლებელი უპასუხებს მათ შეკითხვებს (5 წთ). ამდენად, საკლასო დრო სრულიად გამოთავისუფლდება პრაქტიკული აქტივობებისთვის. ეს სისტემა ეხება სახელმძღვანელოს ყველა ნაწილს.

დავალებები:

საკლასო აქტივობა: შედარებითი ანალიზი

ცოდნა და უნარები:

სხვადასხვა ეპოქის, კულტურის და სტილის ნამუშევრების ამოცნობისა და ისტორიული, რელიგიური, სოციალური და კულტურული კონტექსტის გათვალისწინებით ერთმანეთთან შედარების უნარი;

არგუმენტირებული მსჯელობის უნარი.

მასალა:

ფოტოები

შეადარე ერთმანეთს ურის ზიქურათი და რომელიმე ეგვიპტური პირამიდა. ნუ შემოიფარგლები ერთისა და მეორეს აღწერით. დაასახელე მიზეზები, რატომაა ისინი ასეთი (კლიმატი, ხელმისაწვდომი სამშენებლო მასალა, რელიგიური წარმოდგენები).

საშინაო დავალება: შედარება

ცოდნა და უნარები:

სხვადასხვა ეპოქის, კულტურის და სტილის ნამუშევრების ამოცნობისა და ისტორიული, რელიგიური, სოციალური და კულტურული კონტექსტის გათვალისწინებით ერთმანეთთან შედარების უნარი;

ქსელური ძიების უნარი (მაგ., სხვადასხვა დროისა და კულტურის ხელოვნების ნიმუშების, ხელოვნების შემოქმედების და სხვ. შესახებ ინფორმაციის მოძიება ანალიზის, ინტერპრეტაციისა და შეფასების მიზნით);

სასწავლო პროცესის განმავლობაში განხორციელებული პროექტის ვებგვერდზე/ბლოგზე განთავსების უნარ-ჩვევა;

მასალა:

ფოტოები

მოიძიე ინტერნეტში სამი, ძველ ეგვიპტურ ფრესკაზე აღბეჭდილი ადამიანთა საქმიანობისა და მსგავსი საქმიანობის ამსახველი სამი თანამედროვე ფოტო. ატვირთე პარალელების ფოტოები გვერდიგვერდ შენს ბლოგზე. შემდეგ გაკვეთილზე წარუდგინე კლასს. მაგ.:

რთველი. თებეს სამარხის ფრესკა: http://www.wineofancientegypt.com/images/irepenkemet_1.jpg

რთველი საქართველოში: https://allwine.ge/media/uploads/2017/10/23/tury_na_rtveli.jpg

სენეტის თამაში: https://upload.wikimedia.org/wikipedia/commons/b/b4/Maler_der_Grabkammer_der_Nefertari_003.jpg

ჭადრაკის თამაში: <http://cdn.lelo.ge/images/2018/Geo-sport/Sports/Chadraki/chadrakigafrienda.jpg>

საკლასო აქტივობა: ასლი

ცოდნა და უნარები:

მიზნის შესაბამისი სტრატეგიების, მხატვრულ-გამომსახველობითი ხერხების, მასალისა და ტექნიკის გააზრებულად და შემოქმედებითად გამოყენების უნარი;

ნამუშევრის შექმნისას შემოქმედებითი ამოცანის დასახვისა და გადაჭრის უნარი;

მასალა:

თაბაშირმუყაოს ნაჭერი

წვეტიანი ჩხირი ან საძერწი დანა

აკვარელის საღებავი

ფუნჯი

ან:

ჯამი

თაბაშირის ფხვნილი

წყალი

მუყაოს მომცრო, დაბალი კოლოფი

წვეტიანი ჩხირი ან საძერწი დანა

აკვარელის საღებავი

ფუნჯი

თაბაშირმუყაოს ნაჭერს ცალ მხარეს მოაპკურე ცოტაოდენი წყალი და მოსრისე, თითის გადას-
მით გადააცალე მუყაოს ფენა. თაბაშირის ფენაზე უბრალო ფანქრით გადაიხატე რომელიმე ეგვიპ-
ტური კედლის ნახატი, ამოუჩხაპნე კონტურები წვეტიანი ჩხირით ან პლასტილინის საძერწი დანით
და დაფერე ნახატი აკვარელის საღებავით.

თაბაშირმუყაოს ნაჭერი უნდა გედოს მაგიდაზე, ვინაიდან ის ადვილად ტყდება. თუ მინც
გაგიტყდა, გული არ დაგწყდეს – მეორე მხრიდან დაწებებული მუყაოს ფენა მას მთლიანობას
შეუნარჩუნებს.

თუ თაბაშირმუყაო არ გაქვს, შეგიძლია წინასწარ, 1 საათით ადრე, მოიმზადო თაბაშირის ფილა:
ჯამში ჩაასხი 1,5 ჭიქა წყალი და ფრთხილად, კოვზით დააყარე 1 ჭიქა თაბაშირის ფხვნილი. სწრა-
ფად მოურიე და ჩაასხი ნაზავი დაბალ ფორმაში (მაგ. შოკოლადის ნაკრების კოლოფში). დაელოდე
თაბაშირის გამაგრებას. კოლოფიდან ამოუღებლად ამოჩხაპნე ფილაზე ნახატის კონტური და
გააფერადე ნამუშევარი.

საშინაო დავალება: შედარებითი ანალიზი

ცოდნა და უნარები:

სხვადასხვა ეპოქის, კულტურის და სტილის ნამუშევრების ისტორიული, რელიგიური, სოციალ-
ური და კულტურული კონტექსტის გათვალისწინებით ერთმანეთთან შედარების უნარი;

ქსელური ძიების უნარი;

არგუმენტირებულად მსჯელობის უნარი;

კვლევითი უნარები;

ზეპირი მეტყველების გზით ინფორმაციის წარდგენა-გაზიარების უნარები.

მასალა:

კომპიუტერი

ნიგნები

ილუსტრაციები

შუამდინარეთთან ეგვიპტის უძველეს კულტურას ბევრი საერთო აქვს, მაგრამ კიდევ უფრო მეტი
– განსხვავებული. მოიძიე ინფორმაცია ცხრილში შემოთავაზებული, არქიტექტურისა და სახვითი
ხელოვნების ნაწარმოებების შესახებ. შეადარე და გააკეთე 2 ნთ-იანი მოხსენება კლასის წინაშე.

შედარებითი ანალიზის შეფასების ფორმა და ანალიზის კითხვარი იხ. დანართში.

ურის ზიქურათი	ხეოფსის პირამიდა
გუდუას ქანდაკებები	ეგვიპტელი ფარაონების ქანდაკებები
ნარმერის ფილა	ენატუმას „ძერათა სტელა“ და ნარამ-სინის სტელა
შედუს ქანდაკება	სფინქსის ქანდაკება
იშთარის კარიბჭე და საპროცესიო გზა	ლუქსორის პილონი და სფინქსების ხეივანი
მარის ფრესკები	ეგვიპტური ფრესკები
შუამდინარული სამკაული	ეგვიპტური სამკაული

საკლასო/საშინაო სახალისო აქტივობა: ეგვიპტოლოგობანა

ცოდნა და უნარები:

ხელოვნების მიმართ ინტერესის გაღვივება; კონცენტრაციის უნარის გამომუშავება; კვლევის, ანალიზისა და აზროვნების უნარი; ინფორმაციის მიღების, დამუშავების, გააზრების, სისტემაში მოყვანის, გაანალიზება-ინტერპრეტირებისა და წარდგენა-გაზიარების უნარები.

მასალა:

სახელმძღვანელო
ფანქარი
რვეული

ინტერაქტიული თამაშის ბმული:

<https://discoveringegypt.com/egyptian-hieroglyphic-writing/hieroglyphic-typewriter/>

როზეტის ფილაზე პტოლემესა და კლეოპატრას სახელების შესაბამისი იეროგლიფების საფუძველზე გაშიფრე მოცემული წინადადებები. დადგენილი იეროგლიფების მნიშვნელობა ჩაინერე რვეულში. გაითვალისწინე, რომ ჟღერადობით მსგავსი ბგერები ზოგ შემთხვევაში, ერთი და იმავე იეროგლიფით აღინიშნება (მაგ., ვ/ფ; კ/ქ; და ა.შ.). შეადგინე საკუთარი წინადადება და სთხოვე გვერდით მჯდომ მეგობარს, გაშიფროს.



ნილოსი მდინარეა

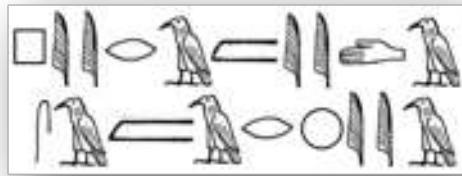

პირამიდა სამარხია;

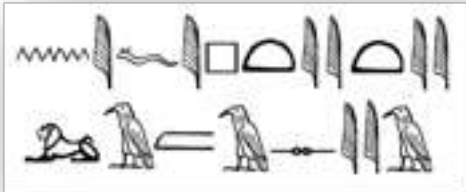

ნეფერტიტი ლამაზია;

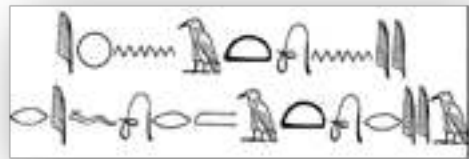

ეხნატონი რეფორმატორია;

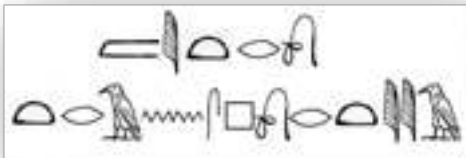

მეტრო ტრანსპორტია;



ლიფსიტა პატარაა;

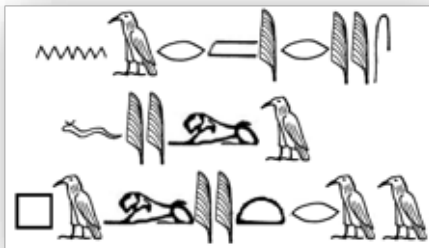

ნარმერის ფილა პალიტრაა;



კაი მეფის კარის მწერალია;



შამპოლიონი ეგვიპტოლოგია.

საშინაო დავალება: ეგვიპტოლოგოპანა 2

ცოდნა და უნარები:

ხელოვნების მიმართ ინტერესის გაღვივება;
კვლევის, ანალიზისა და კრიტიკული აზროვნების უნარი;
ინფორმაციის მიღების, დამუშავების, გააზრების, სისტემაში მოყვანის, გაანალიზება-ინტერ-
პრეტირებისა და წარდგენა-გაზიარების უნარები.

მასალა:

სახელმძღვანელო
ფანქარი
რვეული

იეროგლიფებით ჩანერე მოცემული წინადადებები ან მოიგონე საკუთარი:
ნაპოლეონის იმპერია დაეცა;
კატა ლომის ნათესავია;
მელია სალტოთი ტლაპოში ჩახტა;
პატარა სირაქლემა ტერასაზე სეირნობს;
კარატე სპორტის სახეობა არ არის. ის საბრძოლო ხელოვნებაა;
მალამო წამალია;
სალამური ინსტრუმენტი;

საკლასო აქტივობა: დროის ხაზი

ცოდნა და უნარები:

კვლევის ჩატარების, მონაცემების აღრიცხვის, სისტემაში მოყვანის, ორგანიზებისა და წარდ-
გენის უნარები;

მასალა:

სახელმძღვანელო, წიგნები, ინტერნეტი;
ქაღალდი, ფერადი ფანქრები.

შეადგინე პირამიდების დროის ხაზი. დაალაგე ქრონოლოგიური თანმიმდევრობით, დახატე მათი
გამოსახულებები, მიუხერე თარიღი, ადგილმდებარეობა და ვისი სამარხია.

საკლასო პროექტი: მაკეტის კონსტრუქცია

ცოდნა და უნარები:

მიზნის შესაბამისად მრავალფეროვანი სტრატეგიების, მხატვრულ-გამომსახველობითი ხერხ-
ების, სხვადასხვა მასალისა და ტექნიკის გააზრებულად და შემოქმედებითად გამოყენების უნარი;

ნამუშევრის შექმნისას შემოქმედებითი ამოცანის დასახვისა და გადაჭრის უნარი;
 თვითგამოხატვისათვის ნამუშევრის შექმნის უნარი;
 ისტორიული, რელიგიური, სოციალური და კულტურული კონტექსტის გათვალისწინებით ხელოვნების ნიმუშის კვლევის უნარი;
 შემოქმედებითი და საორგანიზაციო საქმიანობის დაგეგმვისა და მისი განხორციელების უნარი სხვადასხვა სტრატეგიის გამოყენებით;
 სოციალური, საკომუნიკაციო და გუნდური მუშაობის უნარები.
 კვლევის ჩატარების, მონაცემების აღრიცხვისა და სხვადასხვა ფორმით წარდგენის/ორგანიზების უნარები;
 აქტივობის/დავალეების დაგეგმვის უნარი (მოთხოვნათა გააზრება და მის შესასრულებლად საჭირო ცოდნის განსაზღვრა; დავალეების/აქტივობის მთავარი მიზნის განსაზღვრა; სამუშაოს წარმატებით შესრულების კრიტერიუმების დადგენა; განსახორციელებელი სამუშაოს ეტაპების გამოკვეთა; იმის განჭვრეტა, თუ რა გაუადვილდება, რა გაუძნელდება, რაში დასჭირდება დახმარება; სტრატეგიების მიზანშეწონილად შერჩევა სამუშაოს თითოეული ეტაპისათვის);
 სწავლის პროცესის მონიტორინგის უნარი (დაფიქრება სწავლის პროცესზე, იმ პირობების და ფაქტორების ამოცნობა, რომლებიც ხელს უწყობს ან აფერხებს წინსვლას, სათანადო ზომების მიღება წინსვლის ხელშესაწყობად; თვითშეფასება ძლიერი და სუსტი მხარეების დასადგენად, სუსტი მხარეების გასაძლიერებლად გზების დასახვა);
 საქმიანობისთვის გამოყოფილი დროის ეფექტურად გამოყენების უნარი.

მასალა:

ჯგუფის არჩევანის მიხედვით

დავალეების წარმატებით შესასრულებლად ყურადღებით წაიკითხეთ პირობა, განსაზღვრეთ სამუშაოს ეტაპები, შეარჩიეთ მასალა, გაინაწილეთ ფუნქციები თანაბრად და საქმეს შეუდექით. თითოეულმა ჯგუფმა შეარჩიეთ რომელიმე ეგვიპტური ნაგებობა. ჩაატარეთ კვლევა მისი მშენებლობისა და შემდგომი ისტორიის დასადგენად. მოპოვებული ცნობების საფუძველზე, დაწერეთ 2-წუთიანი სცენარი. ჯგუფის წევრებმა თანაბრად გაინაწილეთ სათქმელი. გააკეთეთ შერჩეული ნაგებობის მაკეტი. „დაასახლეთ“ ის შესაბამისი ისტორიული პირების ამსახველი თოჯინებით, რომლებიც „ტურისტებს“, ანუ თქვენს კლასელებს, სახალისოდ უამბობენ მშენებლობის ისტორიებს. ბოლოს, შეავსეთ რეფლექსიის კითხვარი.



პროექტის შეფასების ფორმა და რეფლექსიის კითხვარი იხ. დანართში

საკლასო აქტივობა: სარკოფაგი

ცოდნა და უნარები:

მიზნის შესაბამისად მრავალფეროვანი სტრატეგიების, მხატვრულ-გამომსახველობითი ხერხების, სხვადასხვა მასალისა და ტექნიკის გააზრებულად და შემოქმედებითად გამოყენების უნარი; ნამუშევრის შექმნისას შემოქმედებითი ამოცანის დასახვისა და გადაჭრის უნარი; თვითგამოხატვისათვის ნამუშევრის შექმნის უნარი;

მასწავლებელს შეუძლია აცნობოს მოსწავლეებს, რომ ეგვიპტეში ცხოველებს ისეთივე პატივით კრძალავდნენ, როგორც ადამიანებს. არქეოლოგების მიერ უხვადაა ნაპოვნი არა მარტო ეგვიპტელების საყვარელი შინაური ცხოველების – კატისა და ძაღლის მუმები, არამედ იბისის, ნინგისა და გველისაც კი. ცხოველთა სარკოფაგების სახურავებზე ხშირად იმ ცხოველის ქანდაკებას ამაგრებდნენ, რომელიც სარკოფაგში ესვენა. მასწავლებელი გააფრთხილებს მოსწავლეებს, რომ სარკოფაგი ზომითა და ფორმით უნდა მოერგოს მათ მიერ დამზადებულ მუმს.

<https://www.archaeology.org/exclusives/articles/1774-ancient-egypt-animal-mummies>

მასალა:

თიხა ან მუყაოს თარგი (მუყაოს სარკოფაგის თარგი იხ.: დანართში.)

საძერწი დაფა, საძერწი დანა

ნებო პვა

ძველი გაზეთი

დოლბანდი

გუაშის საღებავი

ფუნჯი

თიხით გამოძერწე ან მუყაოსგან გამოჭერი და გააკეთე სარკოფაგი თავსახურით. მოხატე თავსახური ნებო პვა-ნარევი გუაშით. თიხით/პლასტილინით გამოძერწე ან ძველი გაზეთით გააკეთე მუმია. გაახვიე მუმია დოლბანდში და ჩაანვინე სარკოფაგში.

ეტაპობრივი ფოტოინსტრუქცია იხ.: <http://arteascuola.com/2013/09/an-egyptian-sarcophagus-ceramic>

მუყაოს სარკოფაგის თარგი იხ.: დანართში.

საკლასო აქტივობა: სვინძის მოძელი

ცოდნა და უნარები:

მიზნის შესაბამისად მრავალფეროვანი სტრატეგიების, მხატვრულ-გამომსახველობითი ხერხების, სხვადასხვა მასალისა და ტექნიკის გააზრებულად და შემოქმედებითად გამოყენების უნარი; ნამუშევრის შექმნისას შემოქმედებითი ამოცანის დასახვისა და გადაჭრის უნარი;

შემოქმედებითი საქმიანობის დაგეგმვისა და განხორციელების უნარი სხვადასხვა სტრატეგიის გამოყენებით;

სოციალური, საკომუნიკაციო და გუნდური მუშაობის უნარები.

აქტივობის/დავალბის დაგეგმვის უნარი (მოთხოვნათა გააზრება და მის შესასრულებლად საჭირო ცოდნის განსაზღვრა; დავალბის/აქტივობის მთავარი მიზნის განსაზღვრა; სამუშაოს წარმატებით შესრულების კრიტერიუმების დადგენა; განსახორციელებელი სამუშაოს ეტაპების გამოკვეთა; იმის განჭვრეტა, თუ რა გაუადვილდება, რა გაუძნელდება, რაში დასჭირდება დახმარება; სტრატეგიების მიზანშეწონილად შერჩევა სამუშაოს თითოეული ეტაპისათვის);

მასალა:

მუყაო

ნებო

მაკრატელი ან საკანცელარიო დანა

სახაზავი

იმუშავეთ წყვილებში ან სამმა. დააკვირდით ფოტოებს. მოიფიქრეთ, როგორ არის შექმნილი სფინქსის ეს 3-განზომილებიანი მუყაოს მოდელები. განსაზღვრეთ მუშაობის ეტაპები, სტრატეგიები, რესურსები. გააკეთეთ საკუთარი მოდელი.



პროექტი: შედარებითი დიაგრამა

ცოდნა და უნარები:

კვლევის ჩატარების, მონაცემების აღრიცხვისა და სხვადასხვა ფორმით წარდგენის/ორგანიზების უნარები;

კვლევის შედეგად მოპოვებული მონაცემების ანალიზის, არგუმენტირებული მსჯელობის საფუძველზე დასკვნების გამოტანის უნარები; კვლევის შედეგების შეფასების უნარი;

ქსელური ძიების უნარი (მაგ., სხვადასხვა დროისა და კულტურის ხელოვნების ნიმუშების, ხელოვნების შემოქმედების და სხვ. შესახებ ინფორმაციის მოძიება ანალიზის, ინტერპრეტაციისა და შეფასების მიზნით);

სასწავლო მასალის დასამუშავებლად ინფორმაციული საკომუნიკაციო ტექნოლოგიების გამოყენების უნარ-ჩვევა (მაგ., PowerPoint).

მასალა:

კომპიუტერი

წყვილებში მოიძიეთ საჭირო მონაცემები. შეადგინეთ მსოფლიოს ძველი და თანამედროვე პირამიდების ზომების შედარებითი დიაგრამა და ატვირთეთ PowerPoint კომპიუტერულ პროგრამაში (ფუნქცია: Insert/chart/line). თითოეული პირამიდა დახატეთ სხვადასხვა ფერით და ამავე ფერით მიუწერეთ ადგილმდებარეობა, მშენებლობის თარიღი და ზომები (სიგანე და სიმაღლე). რა დასკვნის გაკეთების საშუალებას იძლევა თქვენი დიაგრამა? ემთხვევა თუ არა ქრონოლოგიური თანმიმდევრობა სიმაღლის ზრდის ტენდენციას? რომელია ყველაზე ვიწრო პირამიდა? რომელია ყველაზე მაღალი? რომელია ყველაზე ძველი? ყველაზე ახალი? ატვირთეთ ნამუშევარი თქვენს ბლოგზე.

შენიშვნა: შემოთავაზებულ სანიმუშო დიაგრამაზე 17 პირამიდის მონაცემებია აღნუსხული. საკმარისი იქნება, თუ მოსწავლეები შეადარებენ მინიმუმ 5, მაქსიმუმ, 10-მდე პირამიდის მონაცემებს.

https://upload.wikimedia.org/wikipedia/commons/a/ac/Comparison_of_pyramids_SMIL.svg

საკლასო/საშინაო აქტივობა: ფიზონაჩის ფარგალი

ცოდნა და უნარები:

მიზნის შესაბამისი სტრატეგიის, სხვადასხვა მასალისა და ტექნიკის გააზრებულად გამოყენების უნარი;

ნამუშევრის შექმნისას ამოცანის დასახვისა და გადაჭრის უნარი;

სასწავლო რესურსის შექმნის უნარი.

მასალა:

მუყაოს ზოლები ან ხის მოგრძო ჯოხები
ლურსმანი, ჭანჭიკი და ქანჩი
სახაზავი
უბრალო ფანქარი
ბლაგვნერიანი მაკრატელი

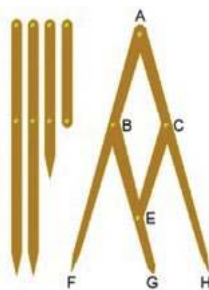

AF = AH = 340 mm.

BG = 210 mm.

BE = CE = 130 mm.

EG = 80 mm.

საკუთარ ნამუშევრებში ოქროს კვეთის მიხედვით პროპორციის დასაცავად ან ბუნებასა და ხელოვნების ნიმუშებში პროპორციის გასაზომად გააკეთეთ ფიზონაჩის ფარგალი. ყურადღებით გაზომე მონაკვეთები, საჭირო სიგრძის ჯოხი რომ მიიღო. ნაუნვეტე ჯოხებს ბოლოები ბლაგვნერიანი მაკრატლით.

საკლასო აქტივობა: შედარებითი ანალიზი

ცოდნა და უნარები:

სხვადასხვა ეპოქის, კულტურის და სტილის ნამუშევრების ამოცნობისა და ისტორიული, რელიგიური, სოციალური და კულტურული კონტექსტის გათვალისწინებით ერთმანეთთან შედარების უნარი.

მასალა:

ილუსტრაციები

შეადარე ერთმანეთს ძველი სამყაროს რელიეფები. როგორ შეიცვალა მხატვრული სახვითი საშუალებები? როგორ ფიქრობ, რა შეიძლება ყოფილიყო ამის მიზეზი?

პალეოლითური ბიზონი: https://upload.wikimedia.org/wikipedia/commons/6/6f/F07_0054.Ma.JPG
ასურული ლამასუ (შედუ): https://img1.etsystatic.com/194/0/8729767/il_fullxfull.1373280747_jt59.jpg
იშთარის კარიბჭე: https://st2.depositphotos.com/1120685/9931/i/950/depositphotos_99318998-stock-photo-ishtar-gate-wall-with-mythical.jpg

პერსეპოლისის სასახლე: https://c1.staticflickr.com/9/8378/28582616923_fae279073c_b.jpg

კნოსოსის სასახლე: <https://media-cdn.tripadvisor.com/media/photo-s/08/7e/3d/05/minotaurus.jpg>

პტოლემეა ეპოქის ეგვიპტური სტელა: <https://www.mygodpictures.com/category/god-apis-deity/>

ჯგუფური პროექტი: ჭადრაკი „ეგვიპტურად“

ცოდნა და უნარები:

მიზნის შესაბამისად მრავალფეროვანი სტრატეგიების, მხატვრულ-გამომსახველობითი ხერხების, სხვადასხვა მასალისა და ტექნიკის გააზრებულად და შემოქმედებითად გამოყენების უნარი; ნამუშევრის შექმნისას შემოქმედებითი ამოცანის დასახვისა და გადაჭრის უნარი; გონივრული არჩევანის გაკეთების უნარი; სოციალური, საკომუნიკაციო და გუნდური მუშაობის უნარები.



მასალა:

თიხა

ჯგუფებში თიხით გააკეთეთ საჭადრაკო ფიგურები. გამოიყენეთ ეგვიპტური ქანდაკებების ნიმუშები და საზოგადოების სოციალური იერარქია. მოიფიქრეთ, რომელი ეგვიპტური გამოსახულება შეესაბამება უკეთ საჭადრაკო ფიგურას (ღვთაება, ფარაონი, დედოფალი, პირამიდა, სფინქსი, ობელისკი, მწერალი, სკარაბეი და სხვ). „შეებრძოლეთ“ ადრე გაკეთებულ, მესოპოტამიური ფიგურების გუნდს.

ჯგუფური პროექტი: ტურისტული სააბენტო

ცოდნა და უნარები:

კომპიუტერული სახატავი/გრაფიკული პროგრამების გამოყენებით ნამუშევრის შექმნისა და დამუშავების უნარ-ჩვევა;

სასწავლო პროცესის განმავლობაში განხორციელებული პროექტის ვებგვერდზე/ბლოგზე განთავსების უნარ-ჩვევა;

სასწავლო მასალისა და სხვადასხვა ტიპის ელექტრონული ტექსტების დასამუშავებლად ინფორ-

მაციული საკომუნიკაციო ტექნოლოგიების გამოყენების უნარ-ჩვევა (მაგ., Word, PowerPoint).
სოციალური, საკომუნიკაციო და გუნდური მუშაობის უნარების განვითარება.

მასალა:

კომპიუტერი

ჯგუფებში, ელექტრონულ ფორმატში, შექმენით ტურისტული სააგენტოს სარეკლამო პოსტერი ეგვიპტეში მოგზაურობის შეთავაზებით. რის ნახვას ურჩევთ? პოსტერზე უნდა ჩანდეს ქვეყნის მთავარი ღირსშესანიშნაობები. მოიფიქრეთ და დაანერეთ პოსტერს სააგენტოს დევიზი. წარუდგინეთ კლასს, ვითომ ამ სააგენტოს თანამშრომლები ხართ და ცდილობთ, დაარწმუნოთ მსურველი, იმოგზაუროს სწორედ ეგვიპტეში და სწორედ თქვენ მიერ შეთავაზებული მარშრუტით. ატვირთეთ ნამუშევარი ბლოგზე/ვებგვერდზე.

პროექტი: დებატები „კანონიკა თუ თავისუფლება?“

ცოდნა და უნარები:

ანალიზის, არგუმენტირებული მსჯელობის საფუძველზე დასკვნების გამოტანის უნარები;
ზეპირი მეტყველების გზით ინფორმაციის გააზრების, სისტემაში მოყვანის, გაანალიზება-ინტერპრეტირებისა და წარდგენა-გაზიარების უნარები.
ეთიკური ნორმების დაცვის უნარი;

გამართეთ დებატები ეხნატონის რეფორმის შესახებ. იმსჯელეთ იმ ხელოვანთა პოზიციიდან, რომელთაც რეფორმამ გამოსახულებების წესთან დაკავშირებული ჩვეული, კანონიკური ნორმები „მოუშალა“ და ამით, თავისუფლების ბუნდოვანი არჩევანის წინაშე დააყენა.

როგორ გამოიყენეს ეს თავისუფლება ხელოვანებმა?

მოგწონთ თუ არა რეფორმის ის შედეგები, რომლებიც სახვით ხელოვნებაში აისახა?

თავად როგორ პირობებში გირჩევნიათ შემოქმედება – როდესაც გკარნახობენ, თავს გახვევენ წესებს, გეუბნებიან, რა და როგორ გამოსახო, თუ როდესაც შენი არჩევანის თავისუფლება უკიდევანოა და არავითარი მითითებები არ არსებობს?

განსაზღვრეთ ამ შესაძლებლობების დადებითი და უარყოფითი მხარეები.

მოიფიქრეთ, ეხნატონის ბრალმდებლის პოზიცია გირჩევნიათ თუ ადვოკატის? მსჯელობისას მოიშველიეთ არგუმენტები. დებატების დროს აცადეთ სხვას, დაასრულოს აზრის გამოთქმა. იყავით თავაზიანი, როდესაც საპირისპირო მოსაზრებას ეკამათებთ. გახსოვდეთ, კამათი ჭეშმარიტების დადგენის მცდელობაა და არა ჩხუბი. ჩხუბს იწყებს ის, ვისაც გონივრული არგუმენტები ელევა.

საშინაო დავალება: კროსვორდი

ცოდნა, უნარები:

შეკითხვების ჩამოყალიბებისა და მათზე პასუხის ძიების უნარები;

კვლევის მონაცემების აღრიცხვისა და სხვადასხვა ფორმით წარდგენის/ორგანიზების უნარები;

კომპიუტერული პროგრამის გამოყენებით სასწავლო რესურსის შექმნის უნარი.

მასალა:

კომპიუტერი

ონლაინ შეადგინე კროსვორდი ეგვიპტის ხელოვნებასთან დაკავშირებული პირების სახელების, ხელოვნების ნაწარმოებების სახელწოდებებისა და ტერმინების გამოყენებით. სთხოვე თანაკლასელს, შეავსოს იგი.

https://learningapps.org/createApp.php?fbclid=IwAR0HptIVZZPTY6xz2uvbID1O9AwTFdj5CiIVf7b-3NtcG_JZpdQrI97BntQU

საკლასო აქტივობა: მანიაკი

ცოდნა, უნარები:

მიზნის შესაბამისად მრავალფეროვანი სტრატეგიების, მხატვრულ-გამომსახველობითი ხერხების, სხვადასხვა მასალისა და ტექნიკის გააზრებულად და შემოქმედებითად გამოყენების უნარი; ნამუშევრის შექმნისას შემოქმედებითი ამოცანის დასახვისა და გადაჭრის უნარი; თვითგამოხატვისათვის ნამუშევრის შექმნის უნარი;

ტუტანხამონის საყელოები:

https://cs9.pikabu.ru/post_img/2017/05/22/6/1495443565154994374.jpg

https://cs9.pikabu.ru/post_img/2017/05/22/6/1495443564145312850.jpg

თანამედროვე დიზაინერების ნამუშევრები:

<https://i.pinimg.com/originals/23/1d/c5/231dc575b702a5a2085d5650fc05aa5c.jpg>



მასალა:

წრიულად გამოჭრილი მუყაო, ვატმანის ქაღალდი ან ტილო
მაკრატელი

ნებო პვა

მაკარონი ან ფერადი ქაღალდები

გუაშის საღებავი და ფუნჯი

ზონარი

მოცემული ინსტრუქციის მიხედვით გააკეთე ე.წ. მანიაკი, ანუ ეგვიპტური საყელო.

წრიულად გამოჭრილი მოზრდილი ზომის ფორმას ცენტრში დაადე მრგვალი საგანი. შემოხაზე



წრე და გამოუჭერი გული. კისერზე ჩამოსაცმელად მიღებულ ფორმას მოაჭერი პატარა ზომის სექტორი.

პვა ნებოსა და გუაშის ნაზავით შეღებე ოქროსფრად ან ყვითლად. პვა ნებოთი ნაპირებზე დაანებე ფირუზისფრად და მუქ ლურჯად შეღებილი მოკლე, სქელი მაკარონები. თიხით გამოძერწე ეგვიპტელთათვის წმინდა ხოჭო სკარაბეი და ნებოთი დაამაგრე ყელსაბამის შუაში. საყელოს გაუყარე კუთხეებში ზონარი და შეიკარი კისერზე.

საკლასო აქტივობა: ბეჭედი

ცოდნა, უნარები:

მიზნის შესაბამისად მრავალფეროვანი სტრატეგიების, მხატვრულ-გამომსახველობითი ხერხების, სხვადასხვა მასალისა და ტექნიკის გააზრებულად და შემოქმედებითად გამოყენების უნარი; ნამუშევრის შექმნისას შემოქმედებითი ამოცანის დასახვისა და გადაჭრის უნარი; თვითგამოხატვისათვის ნამუშევრის შექმნის უნარი;

ძველი ეგვიპტური ბეჭედები:

<https://i.pinimg.com/originals/6d/ce/85/6dce85dc57594cae863daa0dd68e2e09.jpg>

<https://www.thefrenchjewelrypost.com/content/uploads/2016/08/sandrine-merle-the-french-jewelry-post-met-scarab-with-ring-from-the-treasure-of-princess-sithathoryunet-g.jpg>

მასალა:

მავთული
თიხა
წვეტიანი ჩხირი
ნებო პვა
გუაშის საღებავი
ფუნჯი



ქვემოთ მოცემული ინსტრუქციის მიხედვით, გააკეთე ბეჭედი საკუთარი ხელით.

მავთული მოჭერი 30 სმ. სიგრძის მონაკვეთად.

თიხით გამოძერწე სკარაბეის გამოსახულება.

წვეტიანი ჩხირით ძირზე ამოჩხაპნე რაიმე იეროგლიფი ან დაანერე შენი სახელი.

სანამ თიხა სველია, სკარაბეის ცალი გვერდიდან შეუყარე მავთული და გამოაძვრინე მეორე გვერდიდან.

საიდანაც მავთული გამოაძვრინე, იმავე ნახვრეტში შეუყარე მავთულის მეორე ბოლო ისე, რომ შეიკრას შენი თითის ზომის რგოლი.

ახლა შენს სკარაბეის ორსავე მხარეს მავთულის ბოლოები აქვს ამოშვერილი. მჭიდროდ შემოახვიე ისინი რგოლს ისე, რომ მავთული ნახვრეტში უკან ვერ გაძვრეს.

დაფერე სკარაბეი პვა-ნარევი გუაშით ფირუზისფრად ან ეგვიპტელთათვის საყვარელი სხვა

ფერებით. რა ფერები უყვართ ეგვიპტელებს? აცადე გაშრობა.

ახლა გინდა თავად ატარე, გინდა ვინმეს აჩუქე შენი ხელით შექმნილი სამკაული!

საკლასო აქტივობა: ამულეტი

ცოდნა, უნარები:

მიზნის შესაბამისად მრავალფეროვანი სტრატეგიების, მხატვრულ-გამომსახველობითი ხერხების, სხვადასხვა მასალისა და ტექნიკის გააზრებულად და შემოქმედებითად გამოყენების უნარი; ნამუშევრის შექმნისას შემოქმედებითი ამოცანის დასახვისა და გადაჭრის უნარი; თვითგამოხატვისათვის ნამუშევრის შექმნის უნარი;

ძველი ეგვიპტური ამულეტების ნიმუშები:

<https://yt3.ggpht.com/a-/ACSszfG2QeLglzQkHfeqZSqGsjWOfbatehaBFm2Kvg=s900-mo-c-c0xf-f-f-f-f-f-rj-k-no>

https://allezallie.files.wordpress.com/2010/07/inlaid_pectoral.jpg

<https://i.redd.it/9fs7uxvaqj511.jpg>

მასალა:

- თიხა
- ნებო პვა
- გუაშის საღებავი
- ფუნჯი
- ძაფი



ამულეტი იგივე ავგაროზია, თილისმა. ოდითგან სწამდათ, რომ ეს პატარა ზომის ნივთი პატრონს „ავი თვალისგან“ და განსაცდელისგან იცავდა. ძველ ეგვიპტურ სამარხებში სხვადასხვა ფორმის და სხვადასხვა მასალისგან შექმნილი ამულეტებია აღმოჩენილი.

თიხის პატარა ნაჭრისგან გამოძერწე ეგვიპტური ამულეტის გამოსახულება. სანამ თიხა რბილია, გაუკეთე ნახვრეტი. დაფერე პვა-ნარევი გუაშით, როცა გაშრება, გაუყარე ძაფი და გულზე დაიკიდე. მოსწავლეების ნამუშევრები:

<https://i.pinimg.com/originals/c0/89/d5/c089d54c43c7b3aee52ba456af8d4dfb.jpg>

<https://icdn.kiwicrate.com/live/tstep/idcd2f3f312b6/24c633b3a8a8.jpg>

საკლასო აქტივობა: შედარებითი ანალიზი

ცოდნა, უნარები:

სხვადასხვა ეპოქის, კულტურის და სტილის ნამუშევრების ამოცნობისა და ისტორიული, რელიგიური, სოციალური და კულტურული კონტექსტის გათვალისწინებით ერთმანეთთან შედარების უნარი. არგუმენტირებულად მსჯელობის უნარი.

მასალა:

ილუსტრაციები

ეგვიპტური ნატურმორტი შეადარე ჰოლანდიურს და ფიროსმანისას.

მიაქციე ყურადღება მხატვრულ-გამომსახველობით ხერხებს. რაშია მსგავსება და განსხვავება? როგორ ფიქრობ, რა არის ამ სხვაობათა მიზეზი?

მენას სამარხის მხატვრობა, ეგვიპტე, ძვ.წ. XV ს.:

https://upload.wikimedia.org/wikipedia/commons/thumb/9/94/Maler_der_Grabkammer_des_Menna_009.jpg/1200px-Maler_der_Grabkammer_des_Menna_009.jpg

პიტერ კლავისის ნატურმორტი, ჰოლანდია, XVII ს.:

https://upload.wikimedia.org/wikipedia/commons/thumb/8/88/Pieter_Claesz_-_Tafel_mit_Hummer%2C_Silberkanne%2C_gro%C3%9Fem_Berkemeyer%2C_Fr%C3%BChteschale%2C_Violine_und_B%C3%BCchern.jpg/1280px-Pieter_Claesz_-_Tafel_mit_Hummer%2C_Silberkanne%2C_gro%C3%9Fem_Berkemeyer%2C_Fr%C3%BChteschale%2C_Violine_und_B%C3%BCchern.jpg

ფიროსმანი, XX ს.:

<https://arthive.com/res/media/img/orig/work/891/507248.jpg>

შემაჯამებელი ნამუშევარი – ესე

ცოდნა და უნარები:

ხელოვნების ნიმუშის ანალიზის (მხატვრულ-გამომსახველობითი ხერხები, ეპოქა, სტილი, მიმდინარეობა, დარგი, ჟანრი, ავტორი), ინტერპრეტაციისა და შეფასების უნარები;

სხვადასხვა ეპოქის, კულტურის და სტილის ნამუშევრების ამოცნობისა და ისტორიული, რელიგიური, სოციალური და კულტურული კონტექსტის გათვალისწინებით ერთმანეთთან შედარების უნარი.

კრიტიკული აზროვნების – შესაფერისი არგუმენტების, მაგალითების მოყვანით საკუთარი მოსაზრებების დასაბუთების უნარი;

გონივრული არჩევანის გაკეთებისა და მისი (არჩევანის) დასაბუთების უნარები.

დანერე 2-გვერდიანი ესე თემაზე: „რა მიაშობ ხელოვნებამ ძველი ცივილიზაციების საზოგადოებების შესახებ“.

საშინაო დავალება: ფაქტორების ალბომი

ცოდნა და უნარები:

Google Arts & Culture-ის საშუალებით საკუთარი გალერეის შექმნის უნარი.

მასალა:

კომპიუტერი

Google Arts & Culture-ის საშუალებით გააკეთეთ ძველი ეგვიპტური ხელოვნების ნანარმოებების ფავორიტების ალბომი (საკუთარი გალერეა) ბმულზე:

<https://artsandculture.google.com/>

გაუზიარეთ გალერეის ბმული თქვენს მეგობრებს და გამოაქვეყნეთ ის თქვენს ბლოგზე.

სასურველია, მასწავლებელმა წაიყვანოს მოსწავლეები საქართველოს ეროვნულ მუზეუმში, ეგვიპტურ კოლექციასთან გასაცნობად. მუზეუმის მიერ მომზადებული დამხმარე მასალის ელ. ვერსია იხ. ბმულზე:

<http://museum.ge/files/publications/damxmare%20masala%20pedagogeistvis/egvipte.pdf>

დავალებები:

საკლასო აქტივობა „ძაფობრაფია“

მასალა:

საქსოვი ძაფი, თასმა, კანაფი ან წვრილი ძენკვი
გუაშის საღებავები, ფუნჯი
სახატავი ქაღალდი
ექსპერიმენტის შესავსები ფორმა (იხ.: დანართი)



დააკვირდი შრომანებს სეფე-ყმანვილის ფრესკაზე. საინტერესოა, რომ მხატვარი ყვავილისა და ფონის ფერებს ადგილებს უცვლის. ნახე, როგორი სტილიზებულია მცენარე. ოსტატს არ აინტერესებს ყვავილის რეალური იერი. ის მას ორნამენტად აქცევს.

გთავაზობთ ყვავილების ხატვის არატრადიციულ ხერხს. ხუმრობით, მას შეიძლება „ძაფობრაფია“ ან „ძაფნერა“ ვუწოდოთ.

ინსტრუქცია:

- დაფერე 20 სმ სიგრძის სქელი ძაფი სასურველი ფერის გუაშით ან აკვარელით. ზედმეტი წყალი არ მოგივიდეს! შეგიძლია ძაფის სხვადასხვა მონაკვეთი სხვადასხვა ფერით შეღებო.
- დადე ძაფი კლაკნილად ან სპირალური წყობით ა4 ფორმატის სუფთა ფურცელზე. ძაფის ბოლო ხელში უნდა გეჭიროს.
- დააფარე ზემოდან სხვა ფურცელი. სიმძიმისთვის დაადე ზედ წიგნი.
- ნელა გამოქაჩე ძაფი. ეცადე, ძაფის ბოლო ერთი წერტილიდან გამოაძვინო. მაშინ ყვავილის ღერი წვრილი იქნება და არ გაიდლაბნება.
- ააცალე ზედა ფურცელი. შენ მიიღებ ორ ერთნაირ, სარკისებურად სიმეტრიულ ნახატს.
- თუ საჭიროდ ჩათვლი, დაასრულე ყვავილის ღერი და ფოთლები ფუნჯით.
- თუ თვლი, რომ საღებავი მეტი ან ნაკლები მოგივიდა, ხელმეორედ სინჯე. დააკვირდი შედეგს და მოსინჯე მესამე, განსხვავებული ვარიანტი – კანაფით, ძენკვით, ან თასმით.
- მოსწავლეები შეავსებენ ექსპერიმენტის ფორმას.

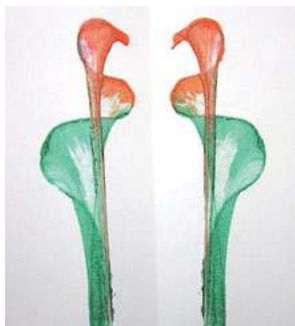

საკლასო აქტივობა: აპლიკაცია

ცოდნა და უნარები:

მიზნის შესაბამისად მრავალფეროვანი სტრატეგიების, მხატვრულ-გამომსახველობითი ხერხების, სხვადასხვა მასალისა და ტექნიკის გააზრებულად და შემოქმედებითად გამოყენების უნარი; ნამუშევრის შექმნისას შემოქმედებითი ამოცანის დასახვისა და გადაჭრის უნარი; თვითგამოხატვისათვის ნამუშევრის შექმნის უნარი;

მასალა:

ქალაღდი
უბრალო ფანქარი
მუყაოს ოთხკუთხა ნაჭერი
ნებო
ქსოვილები
მაკრატელი
ჭურჭლის თარგი



ქსოვილებით კერამიკის აპლიკაციის გასაკეთებლად წინასწარ თარგის მომზადება დაგჭირდება. იმისთვის, რომ ჭურჭლის ფორმა სიმეტრიული გამოგივიდეს, ქალაღდის შუაში გაავლე სიმეტრიის ვერტიკალური ღერძი. ღერძის ცალ მხარეს დახატე სასურველი ფორმის ჭურჭლის ნახევრის კონტური ისე, რომ ჭურჭლის ძირი ფურცლის ქვედა კიდეზე ემთხვეოდეს, პირი კი – ზედას. გადაკეცე ქალაღდი სიმეტრიის ღერძზე. გამოჭერი ნახატი კონტურის ხაზის გაყოლებაზე. თარგი მზადაა.

დაადე თარგი შენ მიერ შერჩეულ ქსოვილს. მონიშნე კონტურები ცარცით (ან საპნის ხმელი ნარჩენით). გამოჭერი ჭურჭლის ფორმა და დაანებე მუყაოს ნაჭრის შუაში.

ჭურჭლის „მოსახატად“ ქალაღდზე დახატე ორნამენტები და გამოსახულებები. გამოჭერი და დაადე კონტრასტული ფერის სხვა ქსოვილს. გადაიტანე ქალაღდის თარგები ქსოვილზე, გამოჭერი გამოსახულებები და დაანებე ჭურჭელს ზემოდან. გააფორმე მუყაოს კიდეები ქსოვილის ან ლენტების დეკორატიული ჩარჩოთი.

შენიშვნა: თუ მასწავლებელი გადაწყვეტს ანალიზის დაწერა მოსწავლეებს საშინაო დავალებად მისცეს, მაშინ ელექტრონულად უნდა დაუგზავნოს მათ ქვემოთ მითითებული ბმულები.

საკლასო აქტივობა: შედარებითი ანალიზი

ამოიცანი, რომელ კულტურას მიეკუთვნებიან ეს ნაწარმოებები. რა ნიშნებით მიაკუთვნე ისინი ამა თუ იმ კულტურას? როგორ განსხვავდება ისინი მხატვრული ხერხებისა და საშუალებების თვალსაზრისით და როგორ შთაბეჭდილებას ახდენს თითოეული მათგანი? რაში ჩანს კულტურული სხვაობები? როგორ გგონია, რა არის ამ სხვაობების მიზეზი?

ა)



აკროტირის ფრესკა, ძვ.წ. XVII-XVI ს.



უტაგავა კუნიოში, სუმოს მოჭიდავეები, XIX ს.



გუსტავ კურბე, მოჭიდავეები, XIX ს.

ქართულ ფრესკასთან დაკავშირებით მასწავლებელი უამბობს მოსწავლეებს:

– ეს მოჭიდავე ყმანვილები ალავერდის საკათედრო ტაძარში, წმ. გიორგის ფრესკაზე არიან გამოსახულნი. შუა საუკუნეებში რელიგიური დღესასწაულების დროს ჩვენი წინაპრები, ტრადიციულად, სახალხო სანახაობათა შორის ფალავნების



ალავერდის ფრესკა, შუა საუკუნეები



ინდური ფრესკა, ლაკშმის ტაძარი, XX ს.

შეჯიბრებებს აწყობდნენ. გველეშაპის დამმარცხებელი წმინდანის გვერდით მოჭიდავე ფალავნების გამოსახვას სამშობლოსა და სარწმუნოებისთვის მეტძობლთა სულისკვეთების ამაღლება ჰქონდა მიზნად. სხვათა შორის, ალავერდის ტაძარი იუნესკომ მსოფლიოს მატერიალური კულტურული მემკვიდრეობის, ხოლო ქართული ჭიდაობა – არამატერიალური კულტურული მემკვიდრეობის ნუსხაში შეიტანა.

ბ)



აკროტირის ფრესკა, ძვ.წ. XVII-XVI ს.



ურის შტანდარტი, ძვ.წ. XXVIII ს.



ეგვიპტური ფრესკა, ძვ.წ. XV ს.



ფიროსმანი, XX ს.

საკლასო აქტივობა: სპორტსმენების შერკინება

ამოირჩიე სპორტის რომელიმე სახეობა და დახატე ორთაბრძოლის სცენა. ეცადე, იგრძნობოდე ფიგურების მოძრაობა, რომ გამოსახულება დინამიკური გამოვიდეს.

შემაჯავებელი პროექტი: მაკეტი

ჯგუფებში შექმენით კნოსოსის სასახლის მაკეტი. წინასწარ გააკეთეთ ესკიზი და ნახაზი. მოიფიქრეთ, რა მასალით და როგორ შეასრულებთ ამ დავალებას. როგორი თანმიმდევრობით და რა ეტაპებს მოიცავს მაკეტის შექმნა? დასახეთ რეალისტური ვადა. სამუშაოზე პასუხისმგებლობა გაინაწილეთ თანაბრად.

წარუდგინეთ ნამუშევარი კლასს. იმსჯელეთ შერჩეული მასალისა და სამუშაოს თანმიმდევრობაზე – სწორი იყო თუ არა ამგვარი გეგმის დასახვა. რის შემდეგ რა გააკეთეთ? გაამართლა თუ არა მასალამ? რაიმეს ხომ არ შეცვლიდით? რა გაგიძნელდათ და რა იყო იოლი? გადაუღეთ მაკეტს ფოტო და ატვირთეთ ბლოგზე. შეავსეთ რეფლექსიის კითხვარი.



აქტივობა: შედარებითი ანალიზი

კნოსოსი, სატახტო დარბაზის კედლის მხატვრობა, ძვ.წ. XVII-XV სს:
<https://pbs.twimg.com/media/DHW0fBwXgAAN7Q5.jpg>

შედუს ქანდაკება, ძვ.წ. VIII ს., სარგონ II-ს სასახლე დურ-შარუკინში:

<https://global.sheduconsulting.com/SayfaResimler/EnBuyuk/company-namelogo.JPG>

შეადარე ერთმანეთს კნოსოსის გრიფონი და ასურული შედეუ. განსაზღვრე საერთო და განსხვავებული ნიშნები როგორც დანიშნულების, ისე მხატვრული იერსახის მხრივ. როგორ შთაბეჭდილებას ტოვებს თითოეული მათგანი?

კნოსოსი, სატახტო დარბაზის კედლის მხატვრობა, ძვ.წ. XVII-XV სს.

შედუს ქანდაკება, ძვ.წ. VIII ს., სარგონ II-ს სასახლე დურ-შარუკინში.

აქტივობა: ზღაპრული არსება

ეგვიპტური სფინქსის, ასურული შედეუსა და კნოსოსის გრიფონის მაგალითზე, Photoshop-ის დახმარებით შექმენი ზღაპრული, ფანტასტიკური არსების გამოსახულება.

ფანტასტიკური არსების შესაქმნელად, შენი არსება შეგიძლია შეადგინო ნებისმიერი ცხოველის, ფრინველის, ქვეწარმავლის, მწერის ნაწილებით.

აქტივობა: ეპოსური ორნამენტი

ფერადი ქაღალდებით ან შენთვის სასურველი სხვა მასალით, ნებისმიერი ტექნიკით (ხატვა, აპლიკაცია, მოზაიკა, ქსოვა) შექმენი მინოსური კულტურისთვის დამახასიათებელი ორნამენტული ზოლი.

საკლასო აქტივობა: ფრესკის ასლი

ცოდნა და უნარები:

მიზნის შესაბამისად მრავალფეროვანი სტრატეგიების, მხატვრულ-გამომსახველობითი ხერხების, სხვადასხვა მასალისა და ტექნიკის გააზრებულად და შემოქმედებითად გამოყენების უნარი; ნამუშევრის შექმნისას შემოქმედებითი ამოცანის დასახვისა და გადაჭრის უნარი; თვითგამოხატვისათვის ნამუშევრის შექმნის უნარი.

მასალა:

თაბაშირმუყაოს ნაჭერი
ფანქარი
აკვარელი
ფუნჯი

თაბაშირმუყაოს ნაჭერს ცალ მხარეს მოაპკურე წყალი, გადააცალე მუყაოს ფენა და თაბაშირზე დახატე კრეტა-მიკენური ფრესკის რომელიმე ასლი.

საკლასო აქტივობა: გემა

ცოდნა და უნარები:

მიზნის შესაბამისად მრავალფეროვანი სტრატეგიების, მხატვრულ-გამომსახველობითი ხერხების, სხვადასხვა მასალისა და ტექნიკის გააზრებულად და შემოქმედებითად გამოყენების უნარი; ნამუშევრის შექმნისას შემოქმედებითი ამოცანის დასახვისა და გადაჭრის უნარი; თვითგამოხატვისათვის ნამუშევრის შექმნის უნარი;

მასალა:

თიხისმაგვარი პლასტილინი

მოსწავლეები პლასტილინით გააკეთებენ საბეჭდავებს, რომლებზეც ამოტვიფრული იქნება ისეთი გამოსახულება, რომელსაც მომავალში ხელმოწერის ნაცვლად თავიანთ ნამუშევრებზე დაბეჭდავენ.

საკლასო აქტივობა: რელიეფური დეკორი

ცოდნა და უნარები:

მიზნის შესაბამისად მრავალფეროვანი სტრატეგიების, მხატვრულ-გამომსახველობითი ხერხების, სხვადასხვა მასალისა და ტექნიკის გააზრებულად და შემოქმედებითად გამოყენების უნარი; ნამუშევრის შექმნისას შემოქმედებითი ამოცანის დასახვისა და გადაჭრის უნარი; თვითგამოხატვისათვის ნამუშევრის შექმნის უნარი.

მასალა:

- 1 ყავის ჭიქა ფქვილი
- 1 ყავის ჭიქა სუფრის მარილი
- 1 ყავის ჭიქაზე ოდნავ მეტი წყალი
- 5 გრამიანი სამედიცინო შპრიცი (ნემსის გარეშე), პოლიეთილენის პატარა პარკი ან ქაღალდის კონუსები
- მუყაოს კოლოფი
- ფანქარი, ფუნჯი და გუაშის საღებავები

მუყაოს კოლოფზე იხატება ორნამენტის ესკიზი.

რელიეფური პასტის მომზადება:

1. შეურიეთ ერთმანეთს ფქვილი, მარილი და წყალი. მოამზადეთ არაჟნის სისქის ცომი (ცომში, ფერის მისაცემად, წინასწარ შეურიეთ გუაშის საღებავები).
2. ჩაასხით ცომი ქაღალდის კონუსებში, შპრიცში ან პატარა პარკებში (პარკებს წააჭერით კუთხე 1-2 მმ-ზე).
3. ხელის მოჭერით გამოწურეთ ცომი ორნამენტის ხაზების გაყოლებაზე.
4. დაელოდეთ ნამუშევრის გაშრობას. გააფერადეთ ნამუშევარი.

საშინაო დავალება: ელექტრონული გალერეა

ცოდნა და უნარები:

Google Arts & Culture-ის საშუალებით საკუთარი გალერეის შექმნის უნარი.

სასწავლო პროცესის განმავლობაში განხორციელებული პროექტის ვებგვერდზე/ბლოგზე განთავსების უნარ-ჩვევა;

მასალა:

კომპიუტერი

Google Arts & Culture-ის საშუალებით გააკეთე ეგეოსური კულტურის ფავორიტების ალბომი. განათავსე ბმული შენს ბლოგზე.

თემატური გლოკი: ადამიანი ხელოვნებაში

სასწავლო თემა: ადამიანი – ყველაფრის საზომი/ანტიკური სამყარო

საათების სავარაუდო რაოდენობა: 20 სთ + 4

თავების მიმდევრობა მოსწავლის წიგნში

პროლოგი.....	92	პრაქსიტელესი.....	137
არქაიკა.....	93	სკოპასი.....	138
კერამიკა.....	94	ლისიპე.....	139
შავფიგურიანი კერამიკა.....	96	თეატრი.....	140
წითელფიგურიანი კერამიკა.....	98	ელენისტური ხანის ქანდაკება.....	146
არქაული ქანდაკება.....	102	ვენერა მილოსელი.....	148
ადრეული კლასიკის კერამიკა.....	104	ამ დროს საქართველოში.....	149
ადრეული კლასიკის ქანდაკება.....	106	ბეტონი.....	157
მეცნიერება და ხელოვნება.....	110	კოლიზეუმი.....	158
პოლიკლეტოსის კანონი.....	112	ტრიუმფალური თაღები.....	160
მაღალი კლასიკის კერამიკა.....	116	აკვედუკები.....	163
ორდერი – არქიტექტურის სტილი.....	120	პანთეონი.....	164
ტაძრების ტიპები.....	125	ტრაიანეს სვეტი.....	166
აკროპოლისი.....	126	ვერისტული პორტრეტი.....	168
პარტენონი და მეცნიერება.....	128	ტოგატუსები.....	169
პარტენონი – ხელოვნებათა სინთეზი....	131	ცხენოსნები.....	170
ფიდიასი.....	131	ვეზუვის ფერფლის ქვეშ.....	172
მარმარილოთი ნაამბობი მითები.....	133	ქალაქური პეიზაჟი.....	173
გვიანი კლასიკის ქანდაკება.....	136	ამ დროს საქართველოში.....	178
		უფლისციხე.....	181

ზოგადი ცნებები და საკითხები

სახვითი ხელოვნების მხატვრულ-გამომსახველობითი ხერხები

სახვითი ხელოვნების საშუალებები (ელემენტები) (მაგ.: ხაზი: სხვადასხვა ტიპის და სისქის, კონტური, შტრიხი; ფერი: ფერისა და ტონის გრადაცია, კოლორიტი; შუქ-ჩრდილი, განათება; ფორმა: ბრტყელი და მოცულობითი; ფაქტურა; ფონისა და გამოსახულების ურთიერთმიმართება.

სახვითი ხელოვნების ხერხები (პრინციპები) (მაგ.: კომპოზიციური განაწილება, ელემენტების განმეორებადობა, რიტმი, ძირითადის გამოყოფა, აქცენტი, სიმეტრია-ასიმეტრია, სტატიკა-დინამიკა, თანაფარდობა, მასშტაბი, პროპორცია/დისპროპორცია, წონასწორობა, სივრცე, პერსპექტივა (ხედვის წერტილი, ჰორიზონტის ხაზი, თავშეყრის წერტილი), კომპოზიციური მთლიანობა.

სახვითი ხელოვნების დარგები და ჟანრები (დარგები – მაგ.: ფერწერა (მონუმენტური – ფრესკა, მოზაიკა), ქანდაკება, ქედურობა, არქიტექტურა, დიზაინი, დეკორატიულ-გამოყენებითი ხელოვნება და სხვ.; ჟანრები – მაგ: ნატურმორტი, პორტრეტი, პეიზაჟი, ყოფითი, ისტორიული და სხვ.).

სახვითი ხელოვნების ტექნიკა (მაგ.: ფერწერა, გრაფიკა და მათი ტექნიკები, ძერწვა, აპლიკაცია, კოლაჟი, მოზაიკა, მონოტიპია, მოდელირება, კონსტრუირება, ციფრული ტექნოლოგიები).

სხვადასხვა ეპოქის/მიმდინარეობის ხელოვნება:

ანტიკური სამყარო (საბერძნეთი, რომი და მათი მონაპოვარის გადაძახილი მომდევნო ეპოქების ხელოვნებასთან)

საკვანძო შეკითხვები

- რაში ვლინდება ხელოვნებაში დამოკიდებულება ადამიანის მიმართ?
- როგორ გამოსახავდნენ ადამიანებს ძველ ცივილიზაციებში?
- რატომ გახდა ანტიკურ ხანაში ადამიანი ყველაფრის საზომი?
- როგორ შეიცვალა ადამიანის გამოსახვის მხატვრული ხერხები ანტიკურ ხანაში?
- ადამიანისადმი დამოკიდებულების თვალსაზრისით, რა გავლენა მოახდინა ანტიკურმა ხანამ მომდევნო ეპოქებზე?
- რა სახვითი ხერხების გამოყენებით შეიძლება გადმოვცე ადამიანის გარეგნული თუ შინაგანი მახასიათებლები/თვისებები?
- რა შეიძლება გავიგო ხელოვნების ნიმუშებიდან ადამიანებისა და მათი ყოველდღიური ცხოვრების შესახებ?
- როგორ აისახება ადამიანის მოთხოვნილებები არქიტექტურაში?

კომპლექსური/პროექტული დავალებები

1. ადამიანის ფიგურისა და პორტრეტის ხატვა და ძერწვა პროპორციებისა და ანატომიის ელემენტარული ცოდნის საფუძველზე.
2. ესკიზის საფუძველზე რომელიმე ანტიკური არქიტექტურული ნაგებობის სამგანზომილებიანი მაკეტის კონსტრუირება, ნაგებობასთან დაკავშირებული პერსონაჟების თოჯინების დამზადება და სპექტაკლის გათამაშება, სადაც პერსონაჟები ამ ნაგებობის მშენებლობის ისტორიასა და ლეგენდებს გვიამბობენ.
3. ელექტრონული წიგნის დამზადება – მითების საკუთარი ილუსტრაციებით.
4. პლაკატი თემაზე „ცხოვრების ჯანსაღი წესი“

შეფასების ინდიკატორები – მოსწავლე უნდა შეძლოს:

- ადამიანის გამოსახვა შესაბამისი გამომსახველობითი საშუალებებისა და ხერხების (ნახევარტონები, ფაქტურა, პროპორცია, დეტალი და სხვ.), სხვადასხვა მასალისა და ტექნიკის გამოყენებით;
- გაანალიზოს პორტრეტში გამოყენებული მხატვრულ-გამომსახველობითი საშუალებები და ხერხები და იმსჯელოს, რის გადმოცემა სურდა ავტორს მათი საშუალებით (გარეგნობა, ხასიათი, სოციალური სტატუსი და სხვ.);
- განიხილოს პორტრეტის ან ყოფითი ჟანრის ნარმოშობის მიზეზები;
- შეადაროს ერთმანეთს რომელიმე ორი ეპოქის, დარგის, სტილის, მიმდინარეობის ნაწარმოებები (პორტრეტები, ყოფითი ჟანრის), იმსჯელოს მსგავსება-განსხვავებებზე, თავისებურებებზე.

მკვიდრი წარმოდგენები

- ადამიანი (გარეგნობა, ხასიათი, სოციალური მდგომარეობა და სხვ.) და მისი ყოველდღიური ცხოვრება სხვადასხვა ეპოქისა და კულტურის ხელოვნების მუდმივი ინტერესის ობიექტია;
- ადამიანის გამოსახულება სხვადასხვა დროსა და კულტურაში სხვადასხვა მიზნითა და დანიშნულებით იქმნებოდა;

როგორც უძველესი დროიდან დღემდე, ჩვენც შეგვიძლია ადამიანის გამოსახვა მრავალფეროვანი მხატვრულ-გამომსახველობითი ხერხებით, მასალითა და ტექნიკით.

საკითხავი ლიტერატურა და ინტერნეტწყაროები:

- ძველი საბერძნეთის მითები და ლეგენდები (ნებისმიერი გამოცემა);
- ანა კლდიაშვილი, წიგნი სერიიდან „ხელოვნების ისტორია მოზარდებისათვის“: ანტიკური საბერძნეთი, ლოგოსი;
- მსოფლიო ხელოვნება, ნ. მაჭარაშვილი, ნ. სილაგაძე, მერიდიანი, 2010;
- ხელოვნების ამბავი, ერნსტ გომბრიხი, ლოგოს პრესი, 2013. ეს წიგნი შეგიძლიათ ჩამოტვირთოთ ბმულიდან:

<https://www.scribd.com/document/279703918/%E1%83%AE%E1%83%94%E1%83%9A%E1%83%9D%E1%83%95%E1%83%9C%E1%83%94%E1%83%91%E1%83%98%E1%83%A1-%E1%83%90%E1%83%9B%E1%83%91%E1%83%90%E1%83%95%E1%83%98>

- საბავშვო ენციკლოპედია სერიიდან „აღმოაჩინე“, საბერძნეთი, ბაკურ სულაკაურის გამომცემლობა 2016;
- საბავშვო ენციკლოპედია სერიიდან „ჩემი პირველი აღმოჩენები“ – ძველი ეგვიპტე, პალიტრა L, 2014;
- საბავშვო ენციკლოპედია სერიიდან „რა არის რა“, ძველი საბერძნეთი, ელფი;
- საბავშვო ენციკლოპედია სერიიდან „რა არის რა“, არქიტექტურა, ელფი, 2012;
- სანდო ინტერნეტწყარო: <http://www.bu.org.ge/x1137?lang=geo> – კიტი მაჩაბელი, შედეგები და საუკუნეები.

მოცემული თემატური ბლოკის მიზანია, მოსწავლეებმა გააცნობიერონ ადამიანის გამოსახულების ადგილი ხელოვნებაში და დაეუფლონ შესაბამის მხატვრულ ხერხებს. თემის დასაწყისში, მსვლელობის განმავლობაში და დასასრულ მოსწავლეები უპასუხებენ საკვანძო კითხვებს, შეასრულებენ მრავალფეროვან შემოქმედებით და სააზროვნო აქტივობებს, რომლებიც დაეხმარება მყარი წარმოდგენების ჩამოყალიბებაში.

მოსწავლის წიგნში დავალებები მოცემულია შერჩევით და ისიც, შემოკლებული ვერსიით. მასწავლებლის წიგნში დავალებებს ერთვის დამატებითი ინფორმაცია, მითითებები, განმარტებები, ცოდნისა და უნარების ჩამონათვალი, რომელთა კონსტრუირებასა და გაღვივებას ხელს უწყობს მოცემული აქტივობა.

ამ ნაწილშიც, ისევე როგორც სახელმძღვანელოს სხვა დანარჩენ თემატურ ბლოკებში, მასწავლებელი ტექსტის მონაკვეთის წაკითხვას აძლევს საშინაო დავალებად, შემდეგ გაკვეთილზე მოსულებს დაუსვამს კითხვებს, რათა გაარკვიოს, როგორ გაიგეს მათ წაკითხული ინფორმაცია, მიანვდის დამატებით ცნობებს და საგაკვეთილო დროის ძირითად ნაწილს დაუთმობს პრაქტიკულ სამუშაოს.

დავალბები:

საკლასო აქტივობა: ავლიკაცია ქსოვილებით

ცოდნა და უნარები:

მიზნის შესაბამისად მრავალფეროვანი სტრატეგიების, მხატვრულ-გამომსახველობითი ხერხების, სხვადასხვა მასალისა და ტექნიკის გააზრებულად და შემოქმედებითად გამოყენების უნარი; ნამუშევრის შექმნისას შემოქმედებითი ამოცანის დასახვისა და გადაჭრის უნარი;

მასალა:

- ქალაღლი
- უბრალო ფანქარი
- მუყაოს ოთხკუთხა ნაჭერი
- ნებო
- ქსოვილები, ლენტები
- მაკრატელი
- ჭურჭლის ნახატი თარგი (იხ.: დანართი)



ქსოვილებით ძველი ბერძნული კერამიკის ამსახველი აპლიკაციის გასაკეთებლად თარგის მომზადება დაგჭირდება. იმისთვის, რომ ჭურჭლის ფორმა სიმეტრიული გამოგივიდეს, ქალაღლის შუაში გაავლე სიმეტრიის ვერტიკალური ღერძი. ღერძის ცალ მხარეს დახატე ჭურჭლის სასურველი ფორმის ნახევრის კონტური ისე, რომ ჭურჭლის ძირი ფურცლის ქვედა კიდეზე ემთხვეოდეს, პირი კი – ზედას. გადაკეცე ქალაღლი სიმეტრიის ღერძზე. გამოჭერი ნახატი კონტურის ხაზის გაყოლებაზე. თარგი მზადაა.

სიმეტრიის დასაცავად არსებობს სხვა შესაძლებლობაც: ფურცლის შუაში ვერტიკალურად გაავლე სიმეტრიის ღერძი. ნერტილებით მონიშნე ჭურჭლის პირის, ყელის, მუცლის, ფეხისა და ძირის ადგილები. თვალზომით ან სახაზავით მონიშნე ამ ნერტილების შესაბამისი ნერტილები ღერძის საპირისპირო მხარეს. ნერტილები ხაზით შეაერთე.

დაადე თარგი შენ მიერ შერჩეულ ქსოვილს. კონტურები მონიშნე ცარციით (ან საპნის ხმელი ნარჩენით). გამოჭერი ჭურჭლის სილუეტი და დაანებე მუყაოს შუაში.

ჭურჭლის „მოსახატავად“ ქალაღლზე დახატე ორნამენტები და გამოსახულებები. გამოჭერი მათგან თარგი და დაადე კონტრასტული ფერის სხვა ქსოვილს. ერთი თარგით რამდენიმე გამოსახულების გამოჭრა შეგიძლია. გამოჭრილი გამოსახულებები „ჭურჭელს“ ზემოდან დაანებე. მუყაოს კიდეები გააფორმე ქსოვილის ან ლენტის დეკორატიული ჩარჩოთი.

შენიშვნა: მოსწავლეებს, რომელთაც გასავითარებელი აქვთ თვალზომა, ხშირად უჭირთ სიმეტრიის დაცვა. აქტივობის ორი ვარიანტი განსხვავდება სირთულით. მასწავლებელს შეუძლია აქტივობის ის ვარიანტი შეურჩიოს მოსწავლეს, რომელსაც გარკვეული ძალისხმევის შედეგად

დაძლევს. გარდა ამისა, დანართში მოცემულია დასაქსეროქსებელი ფორმა, რომელიც მასწავლებელს შეუძლია დაურიგოს მოსწავლეებს, რათა მათ ხელი გაივარჯიშონ სიმეტრიული ფორმის აგებაში.

ასევე, თვალზომის გასავითარებლად სასარგებლო და სახალისო აქტივობაა მოსწავლეებისთვის სხვადასხვა სიგრძის მონაკვეთებად დაჭრილი ქალაქის ზოლის ჩვენება. ცალ მხარეს ზოლს უნდა ეწეროს სიგრძე სანტიმეტრებში. მასწავლებელი სუფთა მხრიდან აჩვენებს მოსწავლეებს ზოლს და სთხოვს, ამოიციონ მისი სიგრძე. შემდეგ შემოატრიალებს ზოლს და აჩვენებს მათ მიწერილ სიგრძეს. ეს აქტივობა თანდათანობით განუვითარებს მოსწავლეებს ზომის აღქმის უნარს. სასურველია მასწავლებელმა პერიოდულად იმეოროს ეს აქტივობა (ვთქვათ, დარჩენილი საგაკვეთილო დროის შესავსებად). მოსწავლეები სიამოვნებით აჰყვებიან ამ თამაშს და ისე გაენაფებათ თვალი, ვერც კი იგრძნობენ ამას.

არქაიკის ხანის ქანდაკება:

საკლასო აქტივობა: შედარებითი ანალიზი

ცოდნა და უნარები:

ხელოვნების ნიმუშის ანალიზის (მხატვრულ-გამომსახველობითი ხერხები, ეპოქა, სტილი, მიმდინარეობა, დარგი, ჟანრი, ავტორი) ინტერპრეტაციისა და შეფასების უნარები;

სხვადასხვა ეპოქის, კულტურის და სტილის ნამუშევრების ამოცნობისა და ისტორიული, რელიგიური, სოციალური და კულტურული კონტექსტის გათვალისწინებით ერთმანეთთან შედარების უნარი.

მასალა:

ილუსტრაციები:

https://scontent.ftbs6-1.fna.fbcdn.net/v/t1.0-9/18033923_10154913991108961_902211662209612392_n.jpg?nc_cat=109&nc_ht=scontent.ftbs6-1.fna&oh=f3829cddb33cbda281d33286d5d4b248&oe=5D005057

https://upload.wikimedia.org/wikipedia/commons/thumb/8/87/NAMA_Statue_of_a_kouros.JPG/1200px-NAMA_Statue_of_a_kouros.JPG



შეადარე ერთმანეთს ეგვიპტური ქანდაკება (ძვ.წ. XXIV ს.) და არქაული, სუნიონის კუროსი (ძვ.წ. VI ს.). რაშია მსგავსება-განსხვავებები მხატვრულ ხერხებში? რომ არ გცოდნოდა, რა ნიშნებით მიხვდებოდი, რომ პირველი ეგვიპტურია, ხოლო მეორე – ბერძნული? რომელი უფრო მოგნონს და რატომ?

მოსწავლეები უნდა მივიდნენ დასკვნამდე, რომ საერთო არის პოზა წინ გადადგმული ნაბიჯით, მაგრამ ორივე შემთხვევაში ისინი ორივე ტერფით მყარად დგანან მიწაზე და ეს ნაბიჯი მოძრაობის ილუზიას ვერ ქმნის. ასევე, საერთოა ის, რომ ორივე მრგვალი ქანდაკებაა, მაგრამ ფრონტალურ ანუ წინიდან აღქმაზეა გათვლილი. ძველი ეგვიპტური ქანდაკების მზერა განყენებულია და ზევით

არის მიმართული. მოსწავლეებმა უნდა აღნიშნონ, რომ, ეგვიპტურისგან განსხვავებით, ბერძნული კუროსი შიშველია. ტექსტზე დაყრდნობით, მოსწავლეებმა უნდა დაასახელონ კუროსის სიშიშველის მიზეზი – ეს არის ათლეტი, პოლისის დამცველი მეომარი, რომლის სხეულმაც მისი ფიზიკური სიძლიერე და სიჯანსაღე უნდა აჩვენოს. აგრეთვე, კუროსის განმასხვავებელი ნიშანია არქაული ღიმილი. თუ მოსწავლეები იტყვიან, რომ ეგვიპტური ქანდაკება შედებილია, ხოლო კუროსი – არა, მასწავლებელი ეტყვის, რომ ბერძნებიც ხშირად ლებავდნენ მარმარილოს ქანდაკებებს ცვილის საღებავით, მაგრამ დროთა განმავლობაში ისინი გაუფერულდა.

შედარებითი ანალიზის შეფასების ფორმა იხ. დანართში.

საკლასო ჯგუფური აქტივობა: პლაკატი

ცოდნა და უნარები:

მიზნის შესაბამისად მრავალფეროვანი სტრატეგიების, მხატვრულ-გამომსახველობითი ხერხების, სხვადასხვა მასალისა და ტექნიკის გააზრებულად და შემოქმედებითად გამოყენების უნარი; ნამუშევრის შექმნისას შემოქმედებითი ამოცანის დასახვისა და გადაჭრის უნარი; თვითგამოხატვისთვის ნამუშევრის შექმნის უნარი; სოციალური, საკომუნიკაციო და გუნდური მუშაობის უნარი.

მასალა:

დიდი ზომის ფორმატი
ფანქრები
მარკერები
ფურნალები
ქაღალდის ნებო

ჯგუფებში შექმენით პლაკატი თემაზე „ცხოვრების ჯანსაღი წესი“ ისე, როგორც ეს ესმის XXI ს-ის ადამიანს. გახსოვდეთ, პლაკატის გამოსახულებები უნდა იყოს დეტალების გარეშე – მსხვილი და განზოგადებული. ტექსტიცა და გამოსახულებაც შორიდან მკაფიოდ უნდა ჩანდეს. შეგიძლიათ მიმართოთ კოლაჟის ტექნიკასაც. შეფასების ფორმა იხილეთ დანართში.

თუ ამის საჭიროებას შეამჩნევს, მასწავლებელს შეუძლია აუხსნას მოსწავლეებს, რომ ბერძენთა რწმენა იმის შესახებ, რომ ჯანსაღ სხეულში ჯანსაღი სულია, არ უნდა გავიგოთ ისე, თითქოს სხეულ სხეულში აუცილებლად სხეული სულია. არც ბერძნები თვლიდნენ ასე. დიახაც, ისინი სხეულს ავარჯიშებდნენ, რომ მშობლიურ ქალაქს ღონიერი დამცველები ჰყოლოდა, მაგრამ ამავე დროს, დიდად აფასებდნენ გონებით და არა სხეულით გამორჩეულ ადამიანებს. მაგალითად, არსებობს ვარაუდი, რომ უკვდავი პოემების „ილიადასა“ და „ოდისეას“ ავტორი ჰომეროსი უსინათლო იყო. მისი პოემები ბერძნებმა ზეპირად იცოდნენ, თაობიდან თაობას გადასცემდნენ. დღეს კი მის დროს „ჰომეროსის ეპოქას“ ვუნოდებთ. მას შემდეგ კაცობრიობამ ბევრი რამ შეიტყო ადამიანის შესახებ. დღეს ჩვენ უკვე ვიცით, რომ ფიზიკური სხეულება არ ნიშნავს სულის სხეულებას. შეიძლება ადამიანს ჰქონდეს რაიმე ფიზიკური ნაკლი, მაგრამ იყოს კეთილი, მზრუნველი, ჭკვიანი და გონიერი, შექმნას ისეთი რამ, რაც სხვებს სარგებლობას მოუტანს ან ცხოვრებას გაულამაზებს.

პროექტი: „ბერძნული მითები“ ელექტრონული წიგნი

მოსწავლეები დაიყოფიან წყვილებად. შეარჩევენ რამდენიმე ბერძნულ მითს. გაინანილებენ წყვილებში სიუჟეტებს. ყოველი წყვილი დაწერს მითის მოკლე შინაარსს და დახატავს ორ-სამ ილუსტრაციას შავ ან წითელფიგურიანი კერამიკის სტილში – პერსონაჟების შავი სილუეტებით ღია ფონზე, ან ღია სილუეტებით მუქ ფონზე.

ილუსტრაციები აიტვირთება კომპიუტერში.

ასევე, აიკრიფება ტექსტები ვიცროსოფტ ქორდ-ის პროგრამაში. ტექსტებს დაერთვება ატვირთული ილუსტრაციები.

მოსწავლეები გააერთიანებენ თავიანთ ნამუშევრებს ერთ მთლიან დოკუმენტად.

ყოველი მითის სათაური უნდა დაინეროს განსხვავებული შრიფტით.

ყოველი წყვილის მითი უნდა იწყებოდეს ახალი გვერდიდან.

ამობეჭდილ წიგნს უნდა გაუკეთდეს ყდა, რომელიც გაფორმდება ხელით დახატული ბერძნული ორნამენტებითა და ლამაზად დაწერილი სათაურით.

შუამოსწავლეთა აქტივობაში ჩაბმა შესაძლებელია სხვადასხვა გზით:

1. მეგობრების ნახატების ფოტოების ან დასკანერებული ვერსიების კომპიუტერში ატვირთვა;
2. მეგობრების მიერ ხელით დაწერილი ტექსტების ვორდის პროგრამაში აკრეფა;
3. ამობეჭდილი მასალის დახარისხება, ასაკინძად მომზადება;
4. გამზადებული ტრაფარეტის დახმარებით ყდისთვის განკუთვნილ ფურცელზე ორნამენტების დატანება.

ადრეული კლასიკა

ადრეული კლასიკის ქანდაკება:

საკლასო აქტივობა: ჰოზა და მოძრაობა

ცოდნა და უნარები:

მიზნის შესაბამისად მრავალფეროვანი სტრატეგიების, მხატვრულ-გამომსახველობითი ხერხების, სხვადასხვა მასალისა და ტექნიკის გააზრებულად და შემოქმედებითად გამოყენების უნარი; ნამუშევრის შექმნისას შემოქმედებითი ამოცანის დასახვისა და გადაჭრის უნარი; თვითგამოხატვისთვის ნამუშევრის შექმნის უნარი.

მასალა:

სქელი ქაღალდი

მაკრატელი

სულ ცოტა, 7 წყვილი პატარა ზომის ქანჭიკი და ქანჩი

თარგი (იხ. დანართში)

მოცემული თარგის მიხედვით გამოჭერი სხეულის ნაწილები. ქანჭიკითა და ქანჩით მიაბაგრე

თავი და კიდურები სხეულს. სახატავი რვეულის ფურცელზე ააწყვე ფიგურა მოძრაობის გამომხატველ ნებისმიერ პოზაში. შემოავლე ფიგურას კონტური. გადაიტანე ფიგურის ნაწილები ფურცლის სხვა ადგილზე და ააწყვე განსხვავებული პოზა. გაავსე ფურცელი სხვადასხვა პოზაში მყოფი ფიგურების გამოსახულებებით. კარგი იქნება, თუ ფიგურებს მოქმედებით დაუკავშირებ ერთმანეთს.

ჭანჭიკისა და ქანჩის ნაცვლად შესაძლებელია ჭიკარტის გამოყენებაც, თუ უკან საშლელის მომცრო ნაჭერს ჩამოაცვამთ (ან საყურის სამაგრს).

ადამიანის სხეულის თარგები პროფილსა და ანფასში იხ. დანართში

საკლასო აქტივობა: მავთულის ქანდაკება

ცოდნა და უნარები:

მიზნის შესაბამისად მრავალფეროვანი სტრატეგიების, მხატვრულ-გამომსახველობითი ხერხების, სხვადასხვა მასალისა და ტექნიკის გააზრებულად და შემოქმედებითად გამოყენების უნარი; ნამუშევრის შექმნისას შემოქმედებითი ამოცანის დასახვისა და გადაჭრის უნარი; თვითგამოხატვისთვის ნამუშევრის შექმნის უნარი.

მასალა:

პლასტილინი
მავთული



ეს XX ს-ის ხელოვნის, ალექსანდრ კალდერის ნამუშევარია. მართალია, მასში არც პროპორციებია დაცული და არც კიდურებია სწორად მოხრილი, პოზა მაინც მოძრავი და მეტყველია. შენც შეგიძლია დაგრიხო მავთულის ქანდაკება. მაგრამ რადგან ძველ ბერძნულ ქანდაკებას შეისწავლი, ეცადე, ნამუშევრით აჩვენო, რომ ადამიანის სხეულის სწორად გადმოცემა შეგიძლია. სხვა დროს კი გინდ ნუ გაითვალისწინებ წესს, გინდ საკუთარი მოიგონე.

პლასტილინით ან რაიმე სხვა მასალით გააკეთე მართკუთხა პიედესტალი. ჩაარჭვე შიგ მავთულის ორი ბოლო. ზედ მავთულითვე დაგრიხე ადამიანის ქანდაკება. ეცადე, გამოსახო სპორტის რომელიმე სახეობით დაკავებული ადამიანი.

ნიმუში:

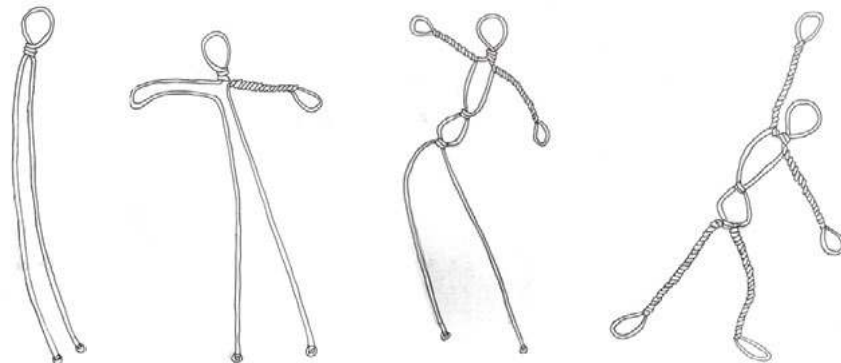

გაღალი კლასიკა მეცნიერება და ხელოვნება; პოლიკლეთოსის კანონი

საკლასო აქტივობა: პროპორცია

ცოდნა, უნარები:

მიზნის შესაბამისად მრავალფეროვანი სტრატეგიების, მხატვრულ-გამომსახველობითი ხერხების, სხვადასხვა მასალისა და ტექნიკის გააზრებულად და შემოქმედებითად გამოყენების უნარი; ნამუშევრის შექმნისას შემოქმედებითი ამოცანის დასახვისა და გადაჭრის უნარი; თვითგამოხატვისთვის ნამუშევრის შექმნის უნარი;

მასალა:

სახატავი ფურცელი
ფანქარი
საშლელი

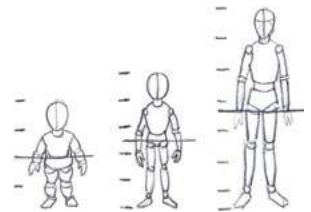

უბრალო ფანქრით დახატე ადამიანის ფიგურა პროპორციების დაცვით. დაიწყე სიმეტრიის ღერძით. გაითვალისწინე, რომ ბავშვის, მოზარდისა და ზრდასრული ადამიანის პროპორციები განსხვავებულია. თუ ზრდასრულ ადამიანს ხატავ, დაყავი ღერძი 7 ან 8 თანაბარ ნაწილად. მოზარდისთვის – 5-ად, ხოლო სკოლამდელი ასაკისთვის – 4-ად. მოცემული სქემის მიხედვით ააგე ფიგურა. როდესაც ფიგურის ხატვას დაასრულებ, წამალე დამხმარე ხაზები.

საკლასო აქტივობა: ბოთლის ფიგურა

ცოდნა და უნარები:

მიზნის შესაბამისად მრავალფეროვანი სტრატეგიების, მხატვრულ-გამომსახველობითი ხერხების, სხვადასხვა მასალისა და ტექნიკის გააზრებულად და შემოქმედებითად გამოყენების უნარი; ნამუშევრის შექმნისას შემოქმედებითი ამოცანის დასახვისა და გადაჭრის უნარი; თვითგამოხატვისთვის ნამუშევრის შექმნის უნარი.

მასალა:

ერთჯერადი პლასტიკური ბოთლი
მავთული
ქსოვილი

ერთჯერად პლასტიკურ ბოთლს გაუკეთე პლასტილინის თავი და მხრები. მხრებში გაუყარე მავთული (ხელები). ფიგურას შემოაცვი ბერძნული სამოსი – მოკლე ტუნიკა და გრძელი ტოგა.

მაღალი კლასიკის კერამიკა

საკლასო აქტივობა: ლარნაკი პასტელით

ცოდნა და უნარები:

მიზნის შესაბამისად მრავალფეროვანი სტრატეგიების, მხატვრულ-გამომსახველობითი ხერხების, სხვადასხვა მასალისა და ტექნიკის გააზრებულად და შემოქმედებითად გამოყენების უნარი. ნამუშევრის შექმნისას შემოქმედებითი ამოცანის დასახვისა და გადაჭრის უნარი; თვითგამოხატვისთვის ნამუშევრის შექმნის უნარი.

მასალა:

შავი ქაღალდი
ღია ფერის ქაღალდი ან მუყაო ფონისთვის
უბრალო ფანქარი
აგურისფერი პასტელი
შავი ფლომასტერი
მაკრატელი
ნებო

ბერძნული ლარნაკების ნიმუშებიდან ამოარჩიე ერთ-ერთი.
გადაიხატე ჭურჭლის სილუეტი შავ ქაღალდზე.
ფანქრით ლარნაკზე დახატე თანამედროვე ყოფის ამსახველი სიუჟეტი.
გააფერადე ნახატი აგურისფერი პასტელით.
გამოჭერი ლარნაკი და დაანებე ღია ფერის ქაღალდის ან მუყაოს ნაჭერზე.
მოიძიე ბერძნული ორნამენტის ნიმუშები. ამოარჩიე ერთ-ერთი და შავი ფლომასტერით ღია ფერის ფურცელზე დახატე ჩარჩო.

ბერძნული ორდერი

* შესაძლოა, ბერძნულ ორდერთან დაკავშირებული, აქ მოყვანილი აქტივობები ზედმეტად მოგეჩვენოთ. ისინი ერთი და იმავე გამოსახულების სხვადასხვა ტექნიკითა და პროცედურით შექმნას ითვალისწინებს. მათი მრავალფეროვნება გათვლილია იმაზე, რომ მასწავლებელი მათ შორის არჩევანს გააკეთებს ხელმისაწვდომი მასალებისა და მოსწავლეების შესაძლებლობებისა და ინტერესების მიხედვით. გარდა ამისა, საბერძნეთის ნაწილის საბოლოო, შემაჯამებელი პროექტის ერთ-ერთი იდეა ბერძნული ტაძრის სამგანზომილებიანი მაკეტის შექმნას ითვალისწინებს. ამ მრავალფეროვანი ტექნიკებისა და პროცედურების (რომლებიც მათ სხვა შემოქმედებითი საქმიანობისასაც გამოადგებათ) ათვისების შედეგად, მოსწავლეები მაკეტის შესაქმნელად მასალისა და რესურსების გააზრებულ არჩევანს გააკეთებენ. შემაჯამებელი პროექტის მეორე იდეას (სპექტაკლის დადგმა) ასევე გამოადგება მრავალფეროვანი ტექნიკებისა და პროცედურების ცოდნა.

საშინაო დავალება: სვეტები ჩემ გარშემო

ცოდნა და უნარები:

სასწავლო პროცესის განმავლობაში განხორციელებული სხვადასხვა პროექტის, ვებგვერდზე/ბლოგზე განთავსების უნარ-ჩვევა.

მასალა:

ფოტოაპარატი
კომპიუტერი

ქუჩაში სეირნობისას დააკვირდი შენობებს. თუ სვეტებს დაინახავ, ამოიცანი, რომელი ორდერისას ჰგავს იგი. გადაუღე ფოტო, ატვირთე ბლოგზე და წარუდგინე კლასს. კლასის წამუშევრები ატვირთეთ საერთო საკლასო ბლოგზე.

საკლასო აქტივობა: შავ-თეთრი

ცოდნა და უნარები:

მიზნის შესაბამისად მრავალფეროვანი სტრატეგიების, მხატვრულ-გამომსახველობითი ხერხების, სხვადასხვა მასალისა და ტექნიკის გააზრებულად და შემოქმედებითად გამოყენების უნარი.

მასალა:

შავი ან ნაცრისფერი ქაღალდი
ნახშირი
ცარცი

შავ ან ნაცრისფერ ქაღალდზე თეთრი ცარცით დახატე რომელიმე ორდერის სვეტი. კაპიტელისა და კანელურების ჩაღრმავებული ადგილები ნახშირით ჩაამუქე.

ნიმუშები:



საკლასო აქტივობა: თაბაშირზე ნახატი

ცოდნა და უნარები:

მიზნის შესაბამისად მრავალფეროვანი სტრატეგიების, მხატვრულ-გამომსახველობითი ხერხების, სხვადასხვა მასალისა და ტექნიკის გააზრებულად და შემოქმედებითად გამოყენების უნარი.

მასალა:

- თაბაშირმუყაო
- უბრალო ფანქარი
- წვეტიანი ჩხირი
- აკვარელის საღებავი

თაბაშირმუყაოს ნაჭერს ცალი მხრიდან მოაპკურე ცოტაოდენი წყალი და გადააცალე მუყაოს ფენა. თაბაშირის ფენაზე უბრალო ფანქრით დახატე ბერძნული სვეტი. დააყენე აკვარელით სასურველი ფერები და დაფერე თაბაშირის ზედაპირი. ფანქრის კვალის გაყოლებაზე ამოჩხაპნე ნახატი.



საკლასო აქტივობა: ანაბეჭდი

ცოდნა და უნარები:

მიზნის შესაბამისად მრავალფეროვანი სტრატეგიების, მხატვრულ-გამომსახველობითი ხერხების, სხვადასხვა მასალისა და ტექნიკის გააზრებულად და შემოქმედებითად გამოყენების უნარი.

მასალა:

- თაბაშირმუყაო
- უბრალო ფანქარი
- წვეტიანი ჩხირი
- გუაშის საღებავი

თაბაშირმუყაოს ნაჭერს ცალი მხრიდან მოაპკურე ცოტა წყალი, მოსრისე თითით და გადააცალე მუყაოს ფენა. თაბაშირის ფენაზე უბრალო ფანქრით დახატე ბერძნული სვეტი. ფანქრის კვალის გაყოლებაზე რაიმე წვეტიანი საგნით (მაგ., მსხვილი ლურსმნით) ღრმად ამოჩხაპნე ნახატი. ზედაპირს გადაუსვი სასურველი ფერის გუაში (უწყლოდ). სანამ ზედაპირზე საღებავი სველია, დააფარე თეთრი ფურცელი, დაანეკი ხელის მტევნით, ან მაგრად გადაუსვი ხელი, ან დაადე ზედ მძიმე საგანი (წიგნი). ფრთხილად ააცალე ფურცელი. ანაბეჭდს მეორედ ვერ აიღებ, რადგან ქალაქი შეინოვს თაბაშირმუყაოს ზედაპირზე წასმულ საღებავს. ასეთ ანაბეჭდს მონოტიპია ეწოდება. თუ გსურს მეორე ანაბეჭდის აღება, თაბაშირმუყაოს ხელახლა გადაუსვი გუაშის ფენა.

საკლასო აქტივობა: შუქ-ჩრდილი

ცოდნა და უნარები:

მიზნის შესაბამისად მრავალფეროვანი სტრატეგიების, მხატვრულ-გამომსახველობითი ხერხების, სხვადასხვა მასალისა და ტექნიკის გააზრებულად და შემოქმედებითად გამოყენების უნარი. ნამუშევრის შექმნისას შემოქმედებითი ამოცანის დასახვისა და გადაჭრის უნარი;

მასალა:

- სახატავი ფურცელი
- უბრალო ფანქარი
- საშლელი



უბრალო ფანქრით დახატე სვეტის ტანი კანელურებით. მიუხატე კაპიტელი საკუთარი არჩევანის მიხედვით. შტრიხებით გაუკეთე სვეტს შუქ-ჩრდილი, რომ მისი მომრგვალებული ფორმა აჩვენო და კანელურების ჩაღრმავებული ღარები გამოკვეთო.

საკლასო აქტივობა: საპონის სვეტი

ცოდნა და უნარები:

მიზნის შესაბამისად მრავალფეროვანი სტრატეგიების, მხატვრულ-გამომსახველობითი ხერხების, სხვადასხვა მასალისა და ტექნიკის გააზრებულად და შემოქმედებითად გამოყენების უნარი; ნამუშევრის შექმნისას შემოქმედებითი ამოცანის დასახვისა და გადაჭრის უნარი.

მასალა:

- საპონი
- საძერწი დანა



საპონის ნაჭრისგან გამოთალე რომელიმე ორდერის სვეტის მოდელი.

საკლასო აქტივობა: გაზეთის სვეტი:

ცოდნა და უნარები:

მიზნის შესაბამისად მრავალფეროვანი სტრატეგიების, მხატვრულ-გამომსახველობითი ხერხების, სხვადასხვა მასალისა და ტექნიკის გააზრებულად და შემოქმედებითად გამოყენების უნარი. ნამუშევრის შექმნისას შემოქმედებითი ამოცანის დასახვისა და გადაჭრის უნარი;

მასალა:

მუყაოს ვიწრო და გრძელი ცილინდრი (რულონის გული)
გოფირებული მუყაო
გაზეთები
ნებო



მუყაოს ცილინდრს შემოახვიე გოფირებული მუყაო. დაკეცე გაზეთი რამდენიმე ფენად და გააკეთე მისგან გრძელი ზოლი. ფანქარზე დაახვიე ზოლის კიდეები ისე, რომ იონიური კაპიტელის ვოლუტებს დაამსგავსო. დაამაგრე კაპიტელი სვეტზე. სიმყარისთვის, დაკეცილი გაზეთის კიდევ რამდენიმე, სხვადასხვა სიმაღლის ზოლი შემოახვიე სვეტის ძირს და დაანებე. ესეც სვეტის ბაზა.

შშმ მოსწავლეთა აქტივობაში ჩაბმა შესაძლებელია სხვადასხვა გზით:

სამუშაოს დაჩქარებისა და დროის მოგების მიზეზით შშმ მოსწავლეებს, დაევალოთ მეგობრებისთვის გაზეთის ზოლების დაჭტა, დაკეცვა და/ან დახვევა.

საკლასო აქტივობა: შანდალი

ცოდნა და უნარები:

მიზნის შესაბამისად მრავალფეროვანი სტრატეგიების, მხატვრულ-გამომსახველობითი ხერხების, სხვადასხვა მასალისა და ტექნიკის გააზრებულად და შემოქმედებითად გამოყენების უნარი; ნამუშევრის შექმნისას შემოქმედებითი ამოცანის დასახვისა და გადაჭრის უნარი.

მასალა:

თიხა
საძერწი დანა
სანთელი



გამოძერწე თიხისგან ბერძნული კოლონის პატარა მოდელი. გახსოვდეს, ის მყარად უნდა იდგეს! ამოღრუტნე კაპიტელი ისე, რომ შიგ სანთელი ჩაარჭო და შანდლად გამოიყენო. ოჯახის წევრებს გაუხარდებათ, თუ სახლში ასეთ საჩუქარს მიიტან.

შემაჯავებელი პროექტი: პართენონი (მაკეტი)



ცოდნა და უნარები:

მიზნის შესაბამისად მრავალფეროვანი სტრატეგიების, მხატვრულ-გამომსახველობითი ხერხების, სხვადასხვა მასალისა და ტექნიკის გააზრებულად და შემოქმედებითად გამოყენების უნარი;

ნამუშევრის შექმნისას შემოქმედებითი ამოცანის დასახვისა და გადაჭრის უნარი;

თვითგამოხატვისთვის ნამუშევრის შექმნის უნარი;

შემოქმედებითი და საორგანიზაციო საქმიანობის დაგეგმვისა და მისი განხორციელების უნარი სხვადასხვა სტრატეგიის გამოყენებით;

სოციალური, საკომუნიკაციო და გუნდური მუშაობის უნარი;

ჯგუფური/გუნდური მუშაობის დროს სამუშაოს თანასწორად განაწილებისა და შესრულების უნარი;

ჯგუფში/გუნდში სხვადასხვა ფუნქციის შესასრულებლად მზაობის უნარი;

განსხვავებული იდეების, შეხედულებების კონსტრუქციულად განხილვის უნარი;

პრობლემათა ერთობლივად გადაჭრის, გადანყვეტილებათა ერთობლივად მიღების მიზნით რესურსების, მოსაზრებების, ცოდნის გაზიარების უნარი;

აქტივობის/დავალების დაგეგმვის უნარი (მოთხოვნათა გააზრება და მის შესასრულებლად საჭირო ცოდნის განსაზღვრა; დავალების/აქტივობის მთავარი მიზნის განსაზღვრა; სამუშაოს წარმატებით შესრულების კრიტერიუმების დადგენა; განსახორციელებელი სამუშაოს ეტაპების გამოკვეთა; იმის განჭვრეტა, თუ რა გაუადვილდება, რა გაუძნელდება, რაში დასჭირდება დახმარება; სტრატეგიების მიზანშეწონილად შერჩევა სამუშაოს თითოეული ეტაპისთვის);

სწავლის პროცესის მონიტორინგის უნარი (დაფიქრება სწავლის პროცესზე, იმ პირობების და ფაქტორების ამოცნობა, რომლებიც ხელს უწყობს ან აფერხებს წინსვლას, სათანადო ზომების მიღება წინსვლის ხელშესაწყობად; თვითშეფასება ძლიერი და სუსტი მხარეების დასადგენად, სუსტი მხარეების გასაძლიერებლად გზების დასახვა);

საქმიანობისთვის გამოყოფილი დროის ეფექტიანად გამოყენების უნარი;

ვებგვერდის/ბლოგის შექმნისა და სასწავლო პროცესის განმავლობაში განხორციელებული სხვადასხვა პროექტის ვებგვერდზე/ბლოგზე განთავსების უნარ-ჩვევა.

მასალა:

ჯგუფების არჩევანის შესაბამისად

წინასწარი ნახაზის/ესკიზის საფუძველზე ჯგუფებში შექმენით ბერძნული ტაძრის სამგანზომილებიანი, მდგრადი მაკეტი; ჯგუფის წევრებმა წინასწარი მოლაპარაკებით განსაზღვრეთ ვადები და ის გზა, რომლითაც დავალებას შეასრულებთ: დეტალურად აღწერეთ დავალების შესრულების ეტაპები (რა მასალა დაგჭირდებათ, ვინ, როგორ და როდის უზრუნველყოფთ ჯგუფს ამ მასალით, რას რის შემდეგ შეასრულებთ და სხვ.), ნამუშევრების წარდგენისას იმსჯელეთ, რამდენად გაამართლა თქვენ მიერ შერჩეულმა გზებმა. გაიხსენეთ და აღწერეთ განვლილი გზა: რა რის შემდეგ გააკეთეთ? რა ტექნიკური ხერხები გამოიყენეთ მუშაობისას? რა გაგიჭირდათ ან რა გაგიადვილდათ?

მასწავლებელს შეუძლია დამატებითი ცნობები მიანოდოს მოსწავლეებს:

– არქაიკის ხანაში პერიპტერის სვეტების რაოდენობა გრძივ და განივ ფასადებზე ერთი ორთან

იყო; დორიულ ტაძრებში, როგორც წესი, 6x12-თან. კლასიკის ხანის ხუროთმოძღვრებმა სვეტების რაოდენობა 8-მდე გაზარდეს, გრძივ ფასადს ერთი სვეტი დაამატეს და თანაფარდობა 8x17-თან გახადეს. ამით ნაგებობა უფრო მასშტაბური და დიდებული გახდა, სიგრძეში გაინელა და პერსპექტივაში აღქმისას უფრო ელევანტური იერი შეიძინა.

პართენონის გეგმა:

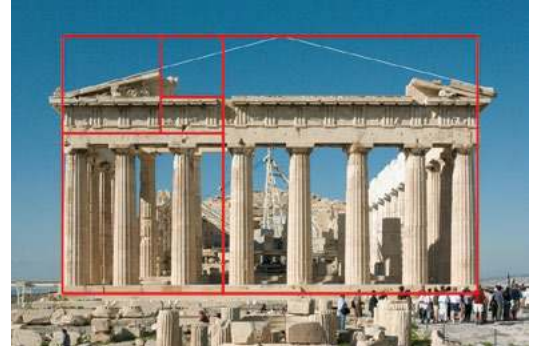
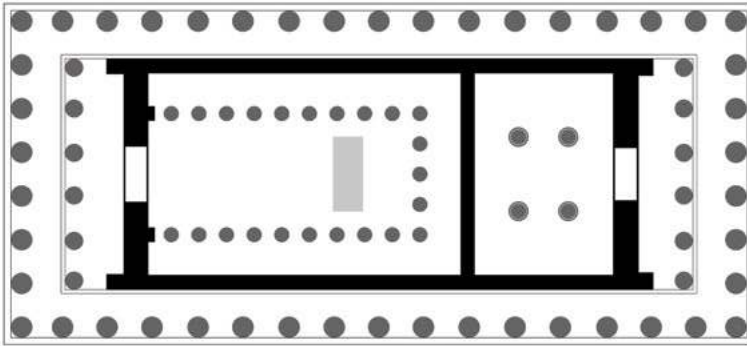

პართენონის ნაწილთა პროპორციული თანაფარდობა ოქროს კვეთის პრინციპს ეყრდნობა.

– რაც შეეხება დორიულ პართენონში იონიური ფრიზის ჩართვას, პოლიტიკური მოტივაციის გარდა, მხატვრული თვალსაზრისით, პანათენების მსვლელობას სწორედაც რომ უწყვეტი ფრიზი შეეფერებოდა და არა მეტოპების წყვეტილი პუნქტირი.

პართენონის დღევანდელ მდგომარეობასთან დაკავშირებით, მასწავლებელი დამატებით უამბობს მოსწავლეებს, რომ:

– პართენონის ფრონტონის, ფრიზებისა და მეტოპების რელიეფებს შავი დღე დაადგათ. ჯერ იყო და, ახ.წ. 267 წელს, ბარბაროსთა ტომის შემოსევისას, ხანძრის გამო მარმარილო დასკდა. ქრისტიანობის დამკვიდრებისთანავე აქ ჯერ წმ. სოფიას ეკლესია, შემდეგ კი ჯვაროსნების ხელში, ნოტრ-დამის (ღვთისმშობლის) კათედრალი ამოქმედდა. ქრისტიანებმა წარმართული კერპების ბევრი ქანდაკება მოხსნეს და გაანადგურეს. XV ს-ში ოსმანთა იმპერიამ ათენი დაიპყრო. პართენონი ჯერ მეჩეთად გადაკეთდა, მერე კი – დენთის საწყობად. ვენეციელებთან ომის დროს მას ქვემეხები დაუშინეს. ტაძრის დიდი ნაწილი დაინგრა. ნანგრევებში მიმოფანტულ სკულპტურებზე ევროპელთა ნამდვილი ნადირობა ატყდა! ვინ აღარ ეზიდებოდა აქედან შედევრებს. ბრიტანელი კონსული, ლორდი ელჯინი თურმე ტრაბახობდა კიდეც – ნაპოლეონიც ვერ დაიკვებხნის ისეთი ნადავლით, როგორითაც მეო! დღეს ფიდიასის ქმნილებები მსოფლიოს სხვადასხვა მუზეუმის კოლექციაშია მიმოფანტული.

– ძველი ავტორების აღწერილობებისა და მოგზაურთა ჩანახატების მიხედვით, მკვლევრებმა პართენონის დანგრეული და განძარცვული ფრონტონების კომპოზიციები აღადგინეს. რეკონსტრუირებულ ვერსიაზე ჩანს, რომ ფრონტონების დაბალი კუთხეებიდან შუისკენ ფიგურათა პოზები ბუნებრივადაა მორგებული სამკუთხა არეს. ეს ტრადიციული ხერხია. ადრეული კლასიკის, კუნძულ ეგინას ათენა აფაიას ფრონტონები სარკისებურად სიმეტრიულია. მათთან შედარებით, პართენონის კომპოზიცია მეტ თავისუფლებას და შემოქმედებით ფანტაზიას ამჟღავნებს.

– ცხადია, ფრონტონებით, ათენას სამი ქანდაკებითა და აკროპოლისის მშენებლობის ხელმძღვანელობით დაკავებული ფიდიასი 92 მეტოპასა და 160-მეტრიანი ფრიზის რელიეფებისთვის ვეღარ იცლიდა. მისი ჩანაფიქრითა და ზედამხედველობით, ამ სამუშაოს შეგირდები ასრულებდნენ.

– რაც შეეხება აკროპოლისის ათენას სკულპტურებს, ფიდიასის ეს შედეგები არ შემოგვრჩა. პროპილეების სიახლოვეს – ათენა ლემნიას, ციტადელის ბაქანზე – ათენა პრომახოსის, ხოლო პართენონის ნაოსში – ათენა პართენოსის ქანდაკებები იდგა. ამ უკანასკნელის ორიგინალზე შორეულ წარმოდგენას გვიქმნის ძალიან მდარე რომაული ვერსია, ათენა ბარბაკიონი.

ათენა ბარბაკიონი, ათენა პართენოსის რომაული ასლი:

<http://www.forumlive.net/appunti/Atene/images/statua%20crisoelefantina%20di%20Fidia.jpg>

ათენა პართენოსის ფარის ასლი –

<http://4.bp.blogspot.com/-NMrLb2wYrVQ/Vjc7G-Sm0uHI/AAAAAAAAAm48/tTFfDnaYe0U/s1600/Ath-ena%20Bescudo.jpg>



სამაგიეროდ, ანტიკურმა ავტორებმა უხვად შემოგვინახეს გადმოცემები მის შესახებ. ხრისოელე-ფანტინის ტექნიკით ანუ ხის საფუძველზე სპილოს ძვლისა და ოქროს ფირფიტებით შექმნილი ფიგურა სიმაღლით ლამის ჭერს სწვდებოდა. ამ ოქროს ქურდობა დასწამეს მტრებმა ფიდიასს. მეორე ბრალდება კი ღვთაების ფარზე მოკვდავთა გამოსახვის მკრეხელობას ეხებოდა. პლუტარქე წერს: „საქმე ის არის, რომ ფიდიასმა, პერიკლეს რჩევით, ოქრო იმთავითვე ისე მიუსადაგა და შემოავლო ქანდაკებას, მისი მთლიანად მოხსნა და წონის შემონმება შეიძლებოდა; პერიკლემ სწორედ ამის გაკეთება შესთავაზა მაშინ ბრალმდებლებს. მთავარი აქ იყო შური, რომელიც თან სდევდა ფიდიასს თავის ნახელავთა სახელის გამო. მეტადრე დიდი შურის მიზეზი გახდა მის მიერ ფარზე გამოსახული ამაზონებთან (ამორძალებთან) ბრძოლის სურათი, სადაც მან საკუთარი თავიც გამოხატა მელოტი მოხუცის სახით, რომელსაც ორივე ხელით ზეანეული ქვა ეჭირა. აქვე მოათავსა მან ამაზონებთან მებრძოლი პერიკლეს უმშვენიერესი ხატი:



ოსტატურად გამოსახული პერიკლეს ხელს სახის წინ აწეული შუბით თითქოს სურს დაფაროს მსგავსება, მაგრამ ეს მსგავსება ორივე მხრიდან თვალსაჩინოა. ფიდიასი საპყრობილეში წაიყვანეს, სადაც ავად გახდა და გარდაიცვალა. ზოგიერთები ამბობენ, იგი მოკვდა სანამლავით, რომელიც მოუმზადეს პერიკლეს მტრებმა მისთვის ცილის დასაწამებლად“ (რჩეული ბიოგრაფიები, II). თუმცა ვინ იცის, რა ცვლილებებით მიაღწია ახ.წ. I ს.-ში მცხოვრებ პლუტარქემდე ძვ.წ. 430 წლის ჭორებმა?

ათენა ლემნიას ასლები დღემდე მკვლევართა დავის საგანია. დაბეჯითებით ვერავინ ამტკიცებს, რომ ისინი სწორედ ფიდიასის ამ ქანდაკების ასლებია.

https://upload.wikimedia.org/wikipedia/commons/b/b7/Lemnia_torso05_pushkin.jpg

გვიანი კლასიკა, თეატრი

შემაჯამებელი პროექტი: თეატრალური წარმოდგენა

პოეტი მენანდრე თეატრალური ნიღბებით. ნელთალრიცხვათა მიჯნის რელიეფი.

https://upload.wikimedia.org/wikipedia/commons/6/63/Relief_with_Menander_and_New_Comedy_Masks_-_Princeton_Art_Museum.jpg



ცოდნა და უნარები:

მიზნის შესაბამისად მრავალფეროვანი სტრატეგიების, მხატვრულ-გამომსახველობითი ხერხების, სხვადასხვა მასალისა და ტექნიკის გააზრებულად და შემოქმედებითად გამოყენების უნარი;

ნამუშევრის შექმნისას შემოქმედებითი ამოცანის დასახვისა და გადაჭრის უნარი;

თვითგამოხატვისთვის ნამუშევრის შექმნის უნარი;

შემოქმედებითი და საორგანიზაციო საქმიანობის დაგეგმვისა და მისი განხორციელების უნარი სხვადასხვა სტრატეგიის გამოყენებით;

სოციალური, საკომუნიკაციო და გუნდური მუშაობის უნარები;

ჯგუფური/გუნდური მუშაობის დროს სამუშაოს თანასწორად განაწილებისა და შესრულების უნარები;

ჯგუფში/გუნდში სხვადასხვა ფუნქციის შესასრულებლად მზაობის უნარი;

განსხვავებული იდეების, შეხედულებების კონსტრუქციულად განხილვის უნარი;

პრობლემათა ერთობლივად გადაჭრის, გადანყვეტილებათა ერთობლივად მიღების მიზნით რესურსების, მოსაზრებების, ცოდნის გაზიარების უნარი;

აქტივობის/დავალების დაგეგმვის უნარი (მოთხოვნათა გააზრება და მის შესასრულებლად საჭირო ცოდნის განსაზღვრა; დავალების/აქტივობის მთავარი მიზნის განსაზღვრა; სამუშაოს წარმატებით შესრულების კრიტერიუმების დადგენა; განსახორციელებელი სამუშაოს ეტაპების გამოკვეთა; იმის განჭვრეტა, თუ რა გაუადვილებს, რა გაუძნელებს, რაში დასჭირდება დახმარება; სტრატეგიების მიზანშეწონილად შერჩევა სამუშაოს თითოეული ეტაპისთვის);

სწავლის პროცესის მონიტორინგის უნარი (დაფიქრება სწავლის პროცესზე, იმ პირობების და ფაქტორების ამოცნობა, რომლებიც ხელს უწყობს ან აფერხებს წინსვლას, სათანადო ზომების მიღება წინსვლის ხელშესაწყობად; თვითშეფასება ძლიერი და სუსტი მხარეების დასადგენად, სუსტი მხარეების გასაძლიერებლად გზების დასახვა);

საქმიანობისთვის გამოყოფილი დროის ეფექტიანად გამოყენების უნარი;

ვებგვერდის/ბლოგის შექმნისა და სასწავლო პროცესის განმავლობაში განხორციელებული სხვადასხვა პროექტის, ვებგვერდზე/ბლოგზე განთავსების უნარ-ჩვევა.

მასალა:

მოსწავლეების არჩევანის მიხედვით

მასწავლებელს შეუძლია დამატებით უამბოს მოსწავლეებს, რომ:

– დიონისეს დღესასწაულზე თეატრალური წარმოდგენისთვის მზადება რვა თვით ადრე იწყებოდა. წარჩინებული მოქალაქეებისგან პოლისი საორგანიზაციო საკითხებზე პასუხისმგებელ არქონტსა და ქორეგს ირჩევდა. მათ წარმოდგენის დაფინანსება, დრამატურგთა, მსახიობთა, ქორეოგრაფთა და ქოროს დასის მოძიება, ჰონორარების გადახდა, კოსტიუმებითა და რეკვიზიტით უზრუნველყოფა და რეპეტიციების ორგანიზება ევალებოდათ. და ამას სიხარულით აკეთებდნენ – ქორეგობა დიდი პატივი იყო. დრამატულ შეჯიბრებაში ქორეგი, დრამატურგთან და წამყვან მსახიობთან – პროტაგონისტთან ერთად, გამარჯვებულად ცხადდებოდა. არანაკლებ პატივს სცემდნენ მსახიობებს. მხოლოდ თავისუფალ მოქალაქეს შეეძლო გამხდარიყო მსახიობი. მათ მაღალ სახელმწიფოებრივ თანამდებობებზე ირჩევდნენ და უცხო ქვეყნებში ელჩებად გზავნიდნენ. დრამატურგებსაც საგანგებო კომისია ირჩევდა. გამარჯვებულის სახელს მარმარილოს ფილაზე – დიდასკალიაზე კვეთდნენ.

– თეატრალური წარმოდგენები სამი დღის განმავლობაში მიმდინარეობდა. ეს დღეები უქმედ ცხადდებოდა. სასამართლოები იხურებოდა, მევალები ამ სამი დღით ვალის გადახდისგან თავისუფლდებოდნენ, საპრობილეებიდან ტუსალებს უშვებდნენ, რათა მისტერიებს მთელი ქალაქი დასწრებოდა. ბილეთი ძვირი არ იყო, მაგრამ პერიკლემ ღარიბ ათენელებს წარმოდგენაზე შესასვლელად ფულადი დახმარებაც კი დაუნესა.

– დილიდან დაბინდებამდე თეატრში მყოფ მაცურებლებს თან მოჰყავდათ მონები, მოჰქონდათ ბალიშები და საჭმელ-სასმელი. რეაქციებს საკმაოდ ემოციურად გამოხატავდნენ – ტაშით, სტვენით, ყვირილით, ფეხების ბაკუნით. თუ პერსონაჟის ქცევა არ მოსწონდათ, მსახიობს საჭმელსა და ქვებს უშენდნენ. დრამატურგის წარმატება დიდნილად, სწორედ ხალხის მოწონებაზე იყო დამოკიდებული.

– შეჯიბრებაზე ტრაგიკოს დრამატურგს ოთხი პიესა უნდა წარედგინა – ერთიანი სიუჟეტით დაკავშირებული სამი დრამა ანუ ტრილოგია და ერთი სახუმარო, სატირული დრამა. ოთხივე ერთად ტეტრალოგიას შეადგენდა. დღის უმეტესი დრო სწორედ ტეტრალოგიას ეთმობოდა, საღამო კი – კომედიას.

– ერთ მსახიობს, პროტაგონისტს, სცენაზე მხოლოდ მონოლოგების წარმოდგენა შეეძლო. მართალია, ქორო მთხრობლისა და კომენტატორის როლს ასრულებდა, მაგრამ სიუჟეტის ასე თამაში მაინც მოუქნელი გამოდიოდა. ესქილემ სცენაზე მეორე მსახიობი – დევტერაგონისტი გამოიყვანა და ამით დიალოგის გამართვა გახდა შესაძლებელი. სოფოკლემ ამ ორს ტრიტაგონისტიც დაამატა და დადგამ მეთი დინამიკა შეიძინა.



გაათამაშეთ ესქილეს „მიჯაჭვული პრომეთეს“ რომელიმე ეპიზოდი. ქართულად ნათარგმნია და, სულ მცირე, ორჯერ გამოცემული.

ან დადგით არგონავტების მითი. თავადვე დაწერეთ პიესა. გაინაწილეთ და ისწავლეთ როლები, დაამზადეთ დეკორაცია. ძველი თეთრი ზენრებისგან შექმენით კოსტიუმები, მოუხატეთ მათ არშიები მევანდრის ორნამენტით, გააკეთეთ თიხის, მუყაოს, პაპიე-მაშეს ან ერთჯერადი პლასტიკური თეფშების ნიღბები, დახატეთ აფიშა, დაამზადეთ მოსაწვევეები და გამართეთ სპექტაკლი. ასევე, შესაძლებელია ჩრდილების სპექტაკლს გამართვა.

ელნიზმი

* არქეოლოგიური არტეფაქტების სანახავად დაგეგმეთ ექსკურსია ადგილობრივ ისტორიის ან მხარეთმცოდნეობის მუზეუმში ან თბილისის ეროვნული მუზეუმში (ს. ჯანაშიას სახ. საქართველოს ისტორიის მუზეუმში). დამხმარე მასალა მასწავლებლისთვის იხ. ბმულზე:

<http://museum.ge/files/publications/damxmare%20masala%20pedagogevis/arqeologia.pdf>

დავალბები:

საკლასო აქტივობა: შედარებითი ანალიზი

ცოდნა და უნარები:

ხელოვნების ნიმუშის ანალიზის (მხატვრულ-გამომსახველობითი ხერხები, ეპოქა, სტილი, მიმდინარეობა, დარგი, ჟანრი, ავტორი), ინტერპრეტაციისა და შეფასების უნარი;

ისტორიული, რელიგიური, სოციალური და კულტურული კონტექსტის გათვალისწინებით სხვადასხვა ეპოქის, კულტურისა და სტილის ნამუშევრების ერთმანეთთან შედარების უნარი.

მასალა:

ილუსტრაციები



<https://assets.saatchiart.com/saatchi/691094/art/2531559/1601505-8.jpg>

https://upload.wikimedia.org/wikipedia/commons/5/5e/Unique_Forms_of_Continuity_in_Space_MET_DT6411.jpg

https://upload.wikimedia.org/wikipedia/commons/5/5f/Nike_of_Samothrake_Louvre_Ma2369_n4.jpg

თაბახის ერთ გვერდზე წერილობით შეადარე ერთმანეთს ნიკე სამოთრაკიელის, XX ს-ის იტალიელი ფუტურისტის უმბერტო ბოჩონისა და თანამედროვე მოქანდაკე ლიონელ ლე ჟონის ქანდაკებები. რა მსგავსება-განსხვავებებს ხედავ? როგორ გამოსახავს გამარჯვებულ ადამიანს ძველი ბერძენი ოსტატი და რა მხატვრულ საშუალებებსა და ხერხებს მიმართავს თანამედროვე ხელოვანი? რა მიგანიშნებს, რომ პირველი ანტიკური ხანისაა, დანარჩენები კი თანამედროვე? რა შთაბეჭდილებას ტოვებენ ისინი შენზე? რომელი უფრო მოგონს და რატომ?

საკლასო აქტივობა: ემოცია ნახატში

ცოდნა და უნარები:

მიზნის შესაბამისად მრავალფეროვანი სტრატეგიების, მხატვრულ-გამომსახველობითი ხერხების, სხვადასხვა მასალისა და ტექნიკის გააზრებულად და შემოქმედებითად გამოყენების უნარი; ნამუშევრის შექმნისას შემოქმედებითი ამოცანის დასახვისა და გადაჭრის უნარი; თვითგამოხატვისთვის ნამუშევრის შექმნის უნარი;

მასალა:

ქაღალდი
უბრალო ფანქარი
პატარა სარკე

ქაღალდზე დახატე 6 ოვალი. თითოეულში ჩახატე სხვადასხვა ემოციის ამსახველი მიმიკა (სიხარული, წყენა, გაკვირვება, შიში, ბრაზი, ეჭვი). ჩაიხედე სარკეში და დააკვირდი, რა ემართება სახის ნაკვთებს, როდესაც ამ ემოციებს ასახავ.

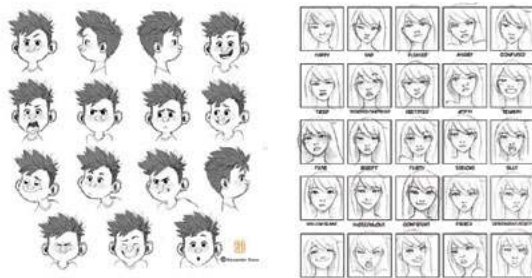

<https://data.whicdn.com/images/142380248/large.jpg>

საკლასო აქტივობა: მიმიკა

ცოდნა და უნარები:

მიზნის შესაბამისად მრავალფეროვანი სტრატეგიების, მხატვრულ-გამომსახველობითი ხერხების, სხვადასხვა მასალისა და ტექნიკის გააზრებულად და შემოქმედებითად გამოყენების უნარი; ნამუშევრის შექმნისას შემოქმედებითი ამოცანის დასახვისა და გადაჭრის უნარი; თვითგამოხატვისთვის ნამუშევრის შექმნის უნარი;

მასალა:

თიხა ან პლასტილინი
საძერწი დანა

თიხით ან პლასტილინით გამოძერწე ადამიანის პორტრეტი, რომელიც სახის გამომეტყველებით რაიმე ემოციას გადმოგვცემს (სიხარულს, წყენას, გაკვირვებას, შიშს, ბრაზს, ეჭვს...).

საკლასო აქტივობა: პოზა

ცოდნა და უნარები:

მიზნის შესაბამისად მრავალფეროვანი სტრატეგიების, მხატვრულ-გამომსახველობითი ხერხების, სხვადასხვა მასალისა და ტექნიკის გააზრებულად და შემოქმედებითად გამოყენების უნარი; ნამუშევრის შექმნისას შემოქმედებითი ამოცანის დასახვისა და გადაჭრის უნარი; თვითგამოხატვისთვის ნამუშევრის შექმნის უნარი.

მასალა:

თიხა ან პლასტილინი
საძერწი დანა

თიხით, პლასტილინით, ფოლგით, მავთულით, პაპიე-მაშეთი ან შენთვის სასურველი ნებისმიერი მასალით შექმენი ადამიანის ქანდაკება, რომელიც პოზით რაიმე ძლიერ ემოციას გადმოგვცემს.



საშინაო დავალება: ესე

ცოდნა და უნარები:

საკუთარი მსოფლმხედველობისა და აქტიური ცხოვრებისეული პოზიციის შემუშავების უნარი. ფაქტების, წარმოდგენების, მოსაზრებების კრიტიკულად განხილვისა და გაანალიზების უნარი; შეკითხვების ჩამოყალიბებისა და მათზე პასუხის ძიების უნარი; არგუმენტირებულად მსჯელობის, ანუ შესაფერისი არგუმენტების, მაგალითების მოყვანით საკუთარი მოსაზრებების დასაბუთების უნარი; გონივრული არჩევანის გაკეთებისა და მისი (არჩევანის) დასაბუთების უნარი; წერილი მეტყველების გზით ინფორმაციის დამუშავების, გააზრების, სისტემაში მოყვანის, გაანალიზება-ინტერპრეტირებისა და წარდგენა-გაზიარების უნარი.

შენ რომ ძველი არტეფაქტი გეპოვა, სპეციალისტებს შეატყობინებდი თუ მისაკუთრებდი? გრძნობ, რომ ის, რაც მუზეუმშია გამოფენილი, ასევე შენია, შენი შთამომავლების კუთვნილებაა, ჩვენი საერთო წარსულის საგანძურია, რომელსაც შენახვა, სათანადო მოვლა და გაფრთხილება სჭირდება? დაწერე არგუმენტირებული ესე ამ თემაზე. დასვი პრობლემა, განიხილე ორივე შემთხვევის დადებითი და უარყოფითი მხარეები. გააკეთე არჩევანი და დაასაბუთე შენი პოზიცია.

* ესეს შეფასების ფორმა იხ. დანართში

დავალებები:

საკლასო/საშინაო დავალება: ეტირუსკული კოსტიუმი

ცოდნა და უნარები:

მიზნის შესაბამისად მრავალფეროვანი სტრატეგიების, მხატვრულ-გამომსახველობითი ხერხების, სხვადასხვა მასალისა და ტექნიკის გააზრებულად და შემოქმედებითად გამოყენების უნარი; ნამუშევრის შექმნისას შემოქმედებითი ამოცანის დასახვისა და გადაჭრის უნარი; თვითგამოხატვისათვის ნამუშევრის შექმნის უნარი.

მასალა:

მოსწავლის არჩევანის მიხედვით

მასწავლებელი წინასწარ აჩვენებს მოსწავლეებს ილუსტრაციას და გააკეთებს შესავალს:

– ეს ეტირუსკული კოსტიუმის მიხედვით შექმნილი დიზაინერის ნამუშევარია (ეტირო, 2019 წლის გაზაფხულის კოლექცია).

<http://fashion-expert.ru/learn-fashion/wp-content/uploads/2014/06/History-of-Costume-10.jpg>



დაათვალიერე ეტირუსკული ფრესკები. დააკვირდი, როგორ ასახავს ის ეტირუსკების თავისუფლებისმოყვარე ხასიათს. მოიფიქრე და ნებისმიერ მასალაზე (თაბაშირმუყაო, მუყაო, ქაღალდი...) დახატე ეტირუსკული კოსტიუმის საკუთარი ინტერპრეტაცია. ეცადე, ფიგურა დინამიკურ მოძრაობაში ასახო. შეგიძლია გამოიყენო ქსოვილით აპლიკაცია ან სხვა არატრადიციული მასალები (ბუმბული, ფოთლები...).

საშინაო დავალება: შედარებითი ანალიზი

ცოდნა და უნარები:

სხვადასხვა ეპოქის, კულტურის და სტილის ნამუშევრების ამოცნობისა და ისტორიული, რელიგიური, სოციალური და კულტურული კონტექსტის გათვალისწინებით ერთმანეთთან შედარების უნარი;

წერიტი მეტყველების გზით ინფორმაციის მიღების, დამუშავების, გააზრების, სისტემაში მოყვანის, გაანალიზება-ინტერპრეტირებისა და წარდგენა-გაზიარების უნარები.

წერილობით (1 თაბახის გვ.) შეადარე ერთმანეთს არქაული კუროსისა და აპოლონის ეტრუსკული ქანდაკებები. ისაუბრე მათ შორის მსგავსება-განსხვავებებზე (მხატვრულ ხერხებზე, მასალაზე) დაასაბუთე, რით იყო ისინი გამონვეული.

რეფერატში მოსწავლეებმა ყურადღება უნდა გაამახვილონ იმაზე, რომ არქაული კუროსების ქანდაკებები მარმარილოსია, ხოლო ეტრუსკული – გამომწვარი თიხის. არქაული სტატიკურია/გაყინული/გაშეშებული (შებოჭილი, ორივე ტერფით მყარად მდგომი), ეტრუსკული კი – დინამიკური/მოძრავი (შორს გადადგმული ფეხითა და ხელების მოძრაობით). არქაული კუროსის ღიმილი ხელოვნურად გამოიყურება, ნიღაბს ჰგავს და ის უფრო მკაცრის შთაბეჭდილებას ტოვებს. ეტრუსკულისა კი მართლაც ხალისიანად გამოიყურება, რადგან თვალებითაც „იცინის“. კუროსი შიშველია და სხეულს ემჩნევა სქემატური, ხაზოვანი ნაჭდევებით გამოკვეთილი კუნთები. ეტრუსკული შემოსილია და მისი სამოსი დეკორატიული, ხაზოვანი დრაპირებით (ქსოვილის ნაკეცებით) ხასიათდება. ამ განსხვავებების მიზეზი ისაა, რომ არქაული კუროსი ათლეტია ან მეომარი, ხოლო ეტრუსკული – ღმერთ აპოლონის გამოსახულებაა და თანაც, ეტრუსკულ ხელოვნებაში ჩანს მათი ლალი ხასიათი, ხოლო არქაულში – მკაცრი, დისციპლინირებული, თავშეკავებული სიმკაცრე.

რომის კულტურის ხასიათის უკეთ საჩვენებლად, მასწავლებელი მოსწავლეებს დასაწყისშივე წაუკითხავს ამონარიდს ძვ.წ. I ს-ის რომაელი პოეტის ვერგილიუსის პოემიდან:

დაე, სხვებმა შთაბერონ სული ბრინჯაოს ვაჟებს,
და აქანდაკონ მარმარილოს მშვენიერება,
მარჯვედ განსაჯონ მოდავეთა ტყუილ-მართალი
და გამოთვალონ მოძრაობა ციურ სხეულთა,
სახელი მისცენ ამომავალ ვარსკვლავთა კრებას.
არ ვდავობ, ვუთმობ მათ პირველობას.
რომაელო! შენი საქმე ხალხის მართვაა,
– ესაა შენი ხელობა დიდი!
ომით მშვიდობის წესის დადგენა,
მორჩილთ წყალობა, ურჩთა მოდრეკა
– უპირველესი ვალია შენი!
– რასაკვირველია, ვერგილიუსი „სხვებში“ პოეტურ, მეოცნებე, ფილოსოფიურად მოაზროვნე ბერძნებს გულისხმობდა. როგორ გესმით ვერგილიუსის ეს სიტყვები? რომაელები ბერძნთა

პოეტურ, ამაღლებულ ხასიათს, მშვენიერების ძიებაში დახარჯულ ძალისხმევას დროის ფუჭად კარგვად მიიჩნევდნენ. რომაელისთვის ხელოვნება იმპერიის სამსახურში იდგა, იმპერატორთა სამხედრო გამარჯვებებისთვის ხობტა უნდა შეესხა და სხვა ხალხებზე რომაელთა უპირატესობა ეჩვენებინა. გრანდიოზულ საკულტო, საზოგადოებრივ, ადმინისტრაციულ თუ მემორიალურ ნაგებობებს რომის ჯერ რესპუბლიკის, ხოლო შემდგომ – იმპერიის ძლევამოსილების დემონსტრირება ევალებოდათ.

– მართალია, რასაც ამ თავში შეიტყობთ, არც სიახლეა და არც კარგად დავიწყებული ძველი, მაგრამ ზოგჯერ უკვე ნაცნობის ატაცება, მისი ფართოდ დაწერვა მძლავრ ბიძგს იძლევა და ახალ ტალღას ააგორებს ხოლმე. საუბარია სამშენებლო მასალაზე, ბეტონზე. არქეოლოგებმა ბეტონის კვალს ძველ ეგვიპტეში, შუამდინარეთში, ინდოეთში, ჩინეთსა და საბერძნეთში მიაგნეს, მაგრამ ეს მასალა ყველაზე პოპულარული რომში გახდა. ალბათ ამის გამოა, რომ მის გამოგონებას რომაელებს მიაწერენ ხოლმე. არადა, მათ სასახელოდ ისიც კმარა, რომ სწორედ ძველი რომიდან პოვა ბეტონმა საყოველთაო გავრცელება. ბეტონმა შეცვალა სამყარო და შეიძლება ითქვას, რომ ეს ნამდვილად რომის დამსახურებაა.

დროთა განმავლობაში ბეტონის შემადგენლობაც იცვლებოდა და პროპორციებიც – ერთ დროს მას თიხასაც ურევდნენ და თქვენ წარმოიდგინეთ, კვერცხსაც. მისი რეცეპტი დაიხვეწა, მაგრამ დღემდე ამ ხელოვნური ქვის როლი არქიტექტურაში უზარმაზარია.

თავი: კოლიზეუმი

– ეს ნაგებობა არქიტექტურული თვალსაზრისით ინვესს აღტაცებას, თორემ ფუნქცია უკიდურესად სასტიკი ჰქონდა. ფლავიუსთა დინასტიის დამაარსებელმა იმპერატორმა ვესპასიანემ კოლიზეუმი იერუსალიმზე ლაშქრობიდან ჩამოტანილი ნადავლის ფასით ააგო. მუშახელიც იუდეველი მონები იყვნენ. იმპერატორს, მისი წინამორბედი ტირანი ნერონის საპირისპიროდ, რომაელთა კეთილგანწყობის მოპოვება სურდა. მან რომის ფორუმზე მშვიდობის ტაძარიც კი ააგო, მაგრამ გლადიატორთა ბრძოლა ხომ რომაელთა შორის საყოველთაო პოპულარობით სარგებლობდა. ამიტომაც გადაწყვიტა ვესპასიანემ, ხალხისთვის ამფითეატრი აეშენებინა. იქ გათამაშებული წარმოდგენები თვით დაუნდობელ ნერონსაც გააკვირვებდა. არენაზე მილიონზე მეტი გლადიატორისა თუ ცხოველის სისხლია დაღვრილი. ამის გამო კოლიზეუმს ხშირად „სიკვდილის ტაძარს“ უწოდებენ.

საპინაო/საკლასო აქტივობა: სტადიონები

ცოდნა და უნარები:

სხვადასხვა ეპოქის, კულტურის და სტილის ნამუშევრების ამოცნობისა და ისტორიული, რელიგიური, სოციალური და კულტურული კონტექსტის გათვალისწინებით ერთმანეთთან შედარების უნარი;

ქსელური ძიების უნარი (მაგ., სხვადასხვა დროისა და კულტურის ხელოვნების ნიმუშების,

ხელოვანების შემოქმედების და სხვ. შესახებ ინფორმაციის მოძიება ანალიზის, ინტერპრეტაციისა და შეფასების მიზნით);

Google Arts & Culture-ის საშუალებით საკუთარი გალერეის შექმნის უნარი;

სასწავლო პროცესის განმავლობაში განხორციელებული სხვადასხვა პროექტის, ვებგვერდზე/ბლოგზე განთავსების უნარ-ჩვევა;

ზეპირი და წერიტი მეტყველების გზით ინფორმაციის მიღების, დამუშავების, გააზრების, სისტემაში მოყვანის, გაანალიზება-ინტერპრეტირებისა და წარდგენა-გაზიარების უნარები.

მასალა:

კომპიუტერი

Google Arts & Culture-ის საშუალებით მოიძიე თანამედროვე სტადიონების ფოტოები და შექმენი საკუთარი გალერეა. ატვირთე ბმული ბლოგზე. გააცანი მეგობრებს და იმსჯელეთ კოლიზიუმთან მათ მსგავსება-განსხვავებებზე. რა შეიცვალა მათში კოლიზიუმის შემდგომ?

საშინაო დავალება: კაპიტლები ჩემ ბარშიმ

ცოდნა და უნარები:

სასწავლო პროცესის განმავლობაში განხორციელებული სხვადასხვა პროექტის, ვებგვერდზე/ბლოგზე განთავსების უნარ-ჩვევა.

მასალა:

ფოტოაპარატი

მასწავლებელმა უნდა შეახსენოს მოსწავლეებს საბერძნეთის ხელოვნების შესწავლისას ნანახი კაპიტლები, გამოკითხოს მათი სახელწოდებები და სთხოვოს მათი აღწერა-დახასიათება (წინარე ცოდნის გააქტიურების მიზნით).

ქუჩაში სიარულისას დააკვირდი ნაგებობებს. გადაუღე ფოტოები კოლონებსა და კაპიტლებს. ატვირთე ისინი შენს ბლოგზე. აჩვენე თანაკლასელებს. რომელ ორდერს მოგაგონებს ისინი?

პანთეონი

– ბევრი თქვენგანი ალბათ ნამყოფია თბილისში, მთაწმინდის პანთეონში, მაგრამ ცოტამ თუ იცის მისი სახელწოდების წარმოშობის ამბავი. „პანთეონი“ ბერძნულად „ყველა ღმერთს“ ნიშნავს. ასე ერქვა 126 წელს იმპერატორ ტრაიანეს მიერ რომში განახლებულ ტაძარს. ქრისტიანობამ წარმართული კერპების თაყვანისცემას ბოლო მოუღო, მაგრამ ღვთისმსახურებას შეჩვეულმა რომაელებმა აქ წმინდა მონამეთა ნეშტები დაასვენეს და 609 წელს ტაძარი ღვთისმშობლისა და ყველა მონამის სახელზე აკურთხეს. ღვთისმსახურება განახლდა, ოღონდ უკვე ქრისტიანული. დღეს აქ მუზეუმია.

– რენესანსის ეპოქაში პანთეონს ცნობილი ადამიანების სამარხები შეემატა. აქვე დაკრძალეს მხატვარი და არქიტექტორი რაფაელ სანტიცო. მას შემდეგ, ხელოვანთა და საზოგადო მოღვაწეთა განსასვენებელს, მთელ ევროპაში, მათ შორის თბილისშიც, სწორედ ამ ერთი კონკრეტული ტაძრის – პანთეონის სახელი ეწოდა.

პროექტი: მაკეტი

ცოდნა და უნარები:

მიზნის შესაბამისად მრავალფეროვანი სტრატეგიების, მხატვრულ-გამომსახველობითი ხერხების, სხვადასხვა მასალისა და ტექნიკის გააზრებულად და შემოქმედებითად გამოყენების უნარი;

ნამუშევრის შექმნისას შემოქმედებითი ამოცანის დასახვისა და გადაჭრის უნარი;

თვითგამოხატვისთვის ნამუშევრის შექმნის უნარი;

შემოქმედებითი და საორგანიზაციო საქმიანობის დაგეგმვისა და მისი განხორციელების უნარი სხვადასხვა სტრატეგიის გამოყენებით;

სოციალური, საკომუნიკაციო და გუნდური მუშაობის უნარები;

ჯგუფური/გუნდური მუშაობის დროს სამუშაოს თანასწორად განაწილებისა და შესრულების უნარები;

ჯგუფში/გუნდში სხვადასხვა ფუნქციის შესასრულებლად მზაობის უნარი;

განსხვავებული იდეების, შეხედულებების კონსტრუქციულად განხილვის უნარი;

პრობლემათა ერთობლივად გადაჭრის, გადანყვეტილებათა ერთობლივად მიღების მიზნით რესურსების, მოსაზრებების, ცოდნის გაზიარების უნარები;

კვლევის ჩატარების, მონაცემების აღრიცხვისა და სხვადასხვა ფორმით წარდგენის/ორგანიზების უნარები;

აქტივობის/დავალების ღირებულების განსაზღვრის უნარი (იმის დანახვისა, თუ რას შესძენს აქტივობის შესრულება, რა პიროვნულ თუ სოციალურ სარგებელს მოუტანს მას);

აქტივობის/დავალების დაგეგმვის უნარი (მოთხოვნათა გააზრება და მის შესასრულებლად საჭირო ცოდნის განსაზღვრა; დავალების/აქტივობის მთავარი მიზნის განსაზღვრა; სამუშაოს წარმატებით შესრულების კრიტერიუმების დადგენა; განსახორციელებელი სამუშაოს ეტაპების გამოკვეთა; იმის განჭვრეტა, თუ რა გაუადვილდება, რა გაუძნელდება, რაში დასჭირდება დახმარება; სტრატეგიების მიზანშეწონილად შერჩევა სამუშაოს თითოეული ეტაპისათვის);

სწავლის პროცესის მონიტორინგის უნარი (დაფიქრება სწავლის პროცესზე, იმ პირობების და ფაქტორების ამოცნობა, რომლებიც ხელს უწყობს ან აფერხებს წინსვლას, სათანადო ზომების მიღება წინსვლის ხელშესაწყობად; თვითშეფასება ძლიერი და სუსტი მხარეების დასადგენად, სუსტი მხარეების გასაძლიერებლად გზების დასახვა);

სოციომოციური მართვის უნარები (ნერვიულობის მინიმუმამდე დაყვანა, საჭიროებისამებრ, დახმარების თხოვნა, საკუთარ თავში სიძნელეთა გადალახვის რესურსების პოვნა; შეცდომების მიმართ პოზიტიური დამოკიდებულების ჩამოყალიბება და წინსვლის წყაროდ გამოყენება);

საქმიანობისთვის გამოყოფილი დროის ეფექტურად გამოყენების უნარი.

მასალა:

ჯგუფის არჩევანის მიხედვით

ჯგუფებში, აირჩიეთ რომელიმე რომაული ნაგებობა (კოლიზეუმი, ტრიუმფალური თალი, აკვედუკი, პანთეონი) და ნებისმიერი, თქვენ მიერ შერჩეული მასალით, გააკეთეთ ამ ნაგებობის სამგანზომილებიანი, მდგრადი მაკეტი და მშენებლობასთან დაკავშირებული ისტორიული პირების ამსახველი თოჯინები. გააკეთეთ წინასწარი ნახაზი/ესკიზი; ჯგუფის წევრებმა წინასწარი მოლაპარაკებით განსაზღვრეთ ვადები და ის გზა, რომლითაც დავალებას შეასრულებთ: დეტალურად აღწერეთ დავალების შესრულების ეტაპები (რა მასალა დაგჭირდებათ, ვინ, როგორ და როდის უზრუნველყოფთ ჯგუფს ამ მასალით, რის შემდეგ რას შეასრულებთ და სხვ.), ნამუშევრების წარდგენისას იმსჯელეთ, რამდენად გაამართლა თქვენს მიერ შერჩეულმა გზებმა. გაიხსენეთ და აღწერეთ განვლილი გზა: რა გააკეთეთ რის შემდეგ? რა ტექნიკური ხერხები გამოიყენეთ მუშაობისას? რა გაგიჭირდათ ან რა გაგიადვილდათ? წარუდგინეთ კლასს. წარდგენაში თოჯინები დაგეხმარებიან. შეავსეთ რეფლექსიის კითხვარი. გადაულეთ მაკეტს ფოტო და ატვირთეთ ბლოგზე.

რეფლექსიის კითხვარი და მაკეტის/პრეზენტაციის შეფასების ფორმა იხ.: დანართში.

პროექტი: ბეტონი

ცოდნა და უნარები:

მიზნის შესაბამისად მრავალფეროვანი სტრატეგიების, მხატვრულ-გამომსახველობითი ხერხების, სხვადასხვა მასალისა და ტექნიკის გააზრებულად და შემოქმედებითად გამოყენების უნარი; ნამუშევრის შექმნისას შემოქმედებითი ამოცანის დასახვისა და გადაჭრის უნარი; უსაფრთხოების წესების დაცვის უნარი.

მასალა:

ხელთათმანი

გრიპის საწინააღმდეგო, სახეზე ასაკრავი ნილაბი

ცემენტი

წყალი

ჯამი

პოლიეთილენი

სქელი ქსოვილი

დავალების ინსტრუქციის გაცნობამდე მასწავლებელი ბეტონის შესახებ უამბობს მოსწავლეებს:

– მითური ფრინველი ფენიქსი ცეცხლში ინვის და ფერფლისგან ხელახლა იბადება. შეიძლება ითქვას, რომ ბეტონმა მისი ბედი გაიზიარა. რომის იმპერიის დაცემისთანავე ეს სამშენებლო მასალა დიდი ხნით დავიწყებას მიეცა. მისი აღზევება 1756 წელს მოხდა. ინგლისელმა ინჟინერმა ჯონ სმიტონმა ურთულესი შეკვეთა მიიღო – ზღვაში, სადაც მუდმივად დიდი ტალღები ბობოქრობდა, შუქურა უნდა აეშენებინა. აი, მაშინ გაახსენდა ვიტრუვიუსის მიერ აღწერილი ნეაპოლის ბეტონის ნავსადგურის ამბავი. სმიტონმა ვულკანური ფერფლი შეისწავლა და ხელოვნური ქვის რეცეპტიც დაადგინა. 40 წლის შემდეგ მეორე ინგლისელმა, ჯეიმს პარკერმა, ვულკანური ფერფლის ხელოვნური იმიტაცია – ცემენტი შექმნა. მაგრამ ბეტონის ნამდვილი ტრიუმფის ყამი მაშინ დადგა, როდესაც მასში რკინის არმატურით შეკრული კარკასი მოათავსეს. მყარი, მაგრამ მტვრევადი ბეტონისა და დრეკადი არმატურის გაერთიანებამ მასალას მეტი გამძლეობა მიანიჭა. ეს 1867 წელს მოხდა – ფრანგმა მეზალემ ჟოზეფ მონიემ ამ წესით შეკრული საყვავილე კასრების წარმოება დააპატენტა. დღეს რკინა-ბეტონის გარეშე არცერთი აუზი, კაშხალი, ხიდი ან აეროპორტი არ შენდება.

ინსტრუქციის მიხედვით წყვილებში გააკეთეთ საყვავილე ქოთანი ბეტონის ხსნარით.

1. ჯამში, 5 წილი ცემენტის ფხვნილითა და 1 წილი წყლის შერევით დაამზადეთ ცემენტის ხსნარი. სასურველი ფორმის მისაღებად ჩაასხით ნებისმიერ ყალიბში. გააჩერეთ 24 საათი.
2. 20x20 სმ სქელი ქსოვილი გაჟლინეთ ცემენტის ხსნარით და გადააფარეთ სასურველი ზომისა და ფორმის ქილას. 24 სთ-ის შემდეგ თქვენი საყვავილე ქოთანი მზადაა.
3. სასურველი ფორმის კონტეინერში ჩააფინეთ პოლიეთილენის ნაჭერი. ჩაასხით შიგ დამზადებული ხსნარი. ზემოდან დააფინეთ პოლიეთილენის ნაჭერი და შიგ ჩადეთ უფრო მომცრო კონტეინერი. 24 სთ-ის შემდეგ თქვენი საყვავილე ქოთანი მზადაა.

ვიდეოინსტრუქცია:

<https://www.youtube.com/watch?v=CYtgc5vrYRU> (2:40 wT-dan)

<https://www.pinterest.co.uk/pin/336714509620863786/>

<http://i0.wp.com/therusticwillow.com/wp-content/uploads/2015/06/concrete-planter-6.jpg>

<http://i2.wp.com/therusticwillow.com/wp-content/uploads/2015/06/concrete-planter-8.jpg>

http://mit24h.com/Ta18N76_81z678st/

ტრაიანეს სვეტი

* ტრაიანეს სვეტის ტექსტის შესწავლისას მასწავლებელს შეუძლია გაუაქტიუროს მოსწავლეებს წინარე ცოდნა ობელისკებთან დაკავშირებით.

ტექსტის წაკითხვის შემდეგ მასწავლებელი მიაქცევს მოსწავლეთა ყურადღებას ტრაიანეს სვეტის რელიეფების ერთ ფაქტორზე:

– გასათვალისწინებელია ერთი გარემოებაც – გამოსახულებები ერთნაირი გულმოდგინებითა და ვირტუოზული ოსტატობითაა შესრულებული სვეტის მთელ სიმაღლეზე, მიუხედავად იმისა, რომ ზედა ზოლში განლაგებული სცენები თვალისთვის პრაქტიკულად მიუწვდომელია. რომელი ოსტატისთვის იმდენად მნიშვნელოვანი იყო უცყუარი ისტორიული სიმართლე, რომ ნებისმიერ ადგილზე იგი თავისი პრინციპების ერთგული რჩებოდა.

საკლასო აქტივობა: მონეტა

ცოდნა და უნარები:

მიზნის შესაბამისად მრავალფეროვანი სტრატეგიების, მხატვრულ-გამომსახველობითი ხერხების, სხვადასხვა მასალისა და ტექნიკის გააზრებულად და შემოქმედებითად გამოყენების უნარი; ნამუშევრის შექმნისას შემოქმედებითი ამოცანის დასახვისა და გადაჭრის უნარი; თვითგამოხატვისათვის ნამუშევრის შექმნის უნარი.

მასალა:

სახატავი ქაღალდი
უბრალო ფანქარი
2-3 მმ-ის სიმაღლის რბილი მუყაო
მაკრატელი
შოკოლადის შესაფუთი ოქროსფერი ან ვერცხლისფერი ქაღალდი
საძერწი დანა
შავი გუაში
ფუნჯი
ხელსაწმენდი



მონეტა, ტრაიანეს სვეტით და იმპერატორის პორტრეტით

დავალების შესრულებამდე მასწავლებელი მიმართავს მოსწავლეებს:
– ეს რომაული მონეტები კოლიზეუმსა და მის მშენებელ ფლავიუსთა დინასტიის იმპერატორების პორტრეტებს ასახავენ: (აჩვენებს ილუსტრაციებს)

<https://www.der-roemer-shop.de/media/image/product/340/lq/colosseum-inaugural-sestertius-titus-roman-coin.jpg>
https://upload.wikimedia.org/wikipedia/commons/4/42/Flavian_dynasty_Aurei.png
https://upload.wikimedia.org/wikipedia/commons/2/27/Trajan%27s_column_dupondius.jpg



– ფული იმპერიის შორეულ კოლონიებშიც სწრაფად აღწევდა და დაპყრობილ ხალხებს იმპერატორის პორტრეტს აცნობდა. შენც შეგიძლია დაამზადო მონეტა საკუთარი პორტრეტით (შოკოლადის მონეტების პრინციპით).

ინსტრუქცია:

სახატავ ფურცელზე უბრალო ფანქრით დახატე 5 სმ დიამეტრის წრე. ჩახატე შიგ ავტოპორტრეტი. გამოჭერი პორტრეტი კონტურის გაყოლებაზე. დააღე იგი მუყაოს პატარა ნაჭერს. შემოხაზე კონტური. გამოჭერი. მუყაოს სხვა ნაჭერზე დახატე 5 სმ დიამეტრის წრე. დააწეზე ზედ პორტრეტი. საძერწი დანის წვერით ჩაწეზე პორტრეტის სახის ნაკვეთების დეტალები ისე, რომ ისინი რელიეფურად ჩაიზნიქოს მუყაოს ზედაპირზე. მუყაოს წრის ნაპირებს უნდა მიყვებოდეს წარწერა შენი

სახელით. საძერწი დანის წვერით დაანეჭი ასოების მოყვანილობას ისე, რომ ისინიც რელიეფურად ჩაიზნიქოს მუყაოს ზედაპირზე. შოკოლადის შესაფუთ ვერცხლისფერ ან ოქროსფერ ქაღალდზე დახატე 7 სმ დიამეტრის წრე და გამოჭერი. შემოაკარი მონეტას და გადაუკეცე ნაპირები. თითებით დაანეჭი „მონეტის“ ზედაპირს ისე, რომ გამოსახულება კარგად გამოჩნდეს. საძერწი დანით ჩაჭყლიტე და გაამკვეთრე პორტრეტისა და ასოების ჩაზნექილი კონტურები. ფრთხილად იმუშავე, რომ შესაფუთი ქაღალდი არ გაიხეს. „მონეტის“ ზედაპირს ფუნჯით გადაუსვი წყალში გაუზავებელი, შავი ფერის გუაშის თხელი ფენა. გადაუსვი ზედ ხელსაწმენდი, რომ ამობურცულ ადგილებს გუაში მოაშორო. გუაში უნდა ჩარჩეს მხოლოდ ჩაზნექილ კონტურებში. ამით გამოსახულებაცა და ასოებიც უფრო მკაფიოდ გამოჩნდება.

<https://i.pinimg.com/originals/58/8f/28/588f28242cb4fd8cce05a392edb88d7f.png>

პერისტული პორტრეტი

მასწავლებელი შესავალით მიმართავს მოსწავლეებს:

– სახელმძღვანელოს ამ ნაწილში ვნახავთ, თუ როგორ შეიცვალა დამოკიდებულება ადამიანის მიმართ. სულიერად და ფიზიკურად განვითარებული, საკუთარი ქალაქ-პოლისის დამცველი თითოეული ბერძენი საზოგადოების დაფასებული წევრი იყო. თუ საბერძნეთმა უსახელო ათლეტების განზოგადებული სახეები შექმნა, რომის სკულპტურა კონკრეტული ინდივიდის წარმოჩენას ისახავს მიზნად. რომში ხალხი ერთიან მასად აღიქმებოდა, ხელოვანთა ინტერესის ცენტრში კი მხოლოდ წარმატებული, აღიარებული, შემდგარი ლიდერი მოექცა. რომის ქანდაკება ამის ნათელი დასტურია.

– წინაპართა ნიღბების შეგროვების ტრადიცია რომაელებმა ეტრუსკებისგან გადაიღეს. I ს-ის მეცნიერი პლინიუსი წერს, რომ მათ ოჯახებში, თაროებზე, მიცვალებულ ნათესავთა ცვილის ნიღბები ელაგა. შემდგომ ანაბექტი სხვა, უფრო მყარ მასალაში გადაჰქონდათ. ნიღბების კოლექცია სახელოვანი საგვარეულოს ყოლას ადასტურებდა. ცხადია, ანაბექტი ზუსტად ასახავდა კონკრეტული პიროვნების გარეგნობას. განა ასეთივე სიმართლით არ იყო აღბეჭდილი ფაიუმის ოაზისში აღმოჩენილი, მუმების სახეზე ჩამაგრებული პორტრეტები?

მასწავლებელი აჩვენებს მოსწავლეებს ფაიუმის პორტრეტებს:

https://commons.wikimedia.org/wiki/Fayum_mummy_portraits

საკლასო აქტივობა: პორტრეტი თიხით

ცოდნა და უნარები:

მიზნის შესაბამისად მრავალფეროვანი სტრატეგიების, მხატვრულ-გამომსახველობითი ხერხების, სხვადასხვა მასალისა და ტექნიკის გააზრებულად და შემოქმედებითად გამოყენების უნარი; ნამუშევრის შექმნისას შემოქმედებითი ამოცანის დასახვისა და გადაჭრის უნარი; თვითგამოხატვისათვის ნამუშევრის შექმნის უნარი.

მასალა:

თიხა ან პლასტილინი

დავალების შესრულებამდე მასწავლებელი აჩვენებს მოსწავლეებს კალიგულას პორტრეტს და გააკეთებს შესავალს:

– დააკვირდით, რა ცივი და ცბიერი თვალები აქვს ამ ყმანვილს. მკაცრად მოკუმული ტუჩები შინაგან დაძაბულობაზე მიგვანიშნებს. ანტიკური ავტორები კალიგულას შეშლილ, მკვლელ, გარყვნილ და სასტიკ პიროვნებად წარმოაჩენენ. სვეტონიუსი მისი დაუნდობლობის შესახებ ბევრ ამბავს გვიამბობს. მათგან ყველაზე უწყინარი ეპიზოდი მოგვითხრობს: „თავის ცხენს, ინციტატუსს ისე უფრთხილდებოდა, რომ დოღების წინა საღამოს ჯარისკაცებს აგ ზავნიდა ცხენის სადგომის ირგვლივ სიჩუმის დასამყარებლად. და ამ ცხენს მარტო მარმარილოს საჯინბო და სპილოს ძვლის ბაგა კი არ გაუკეთა, არა მხოლოდ ძონის გადასაფარებელი მისცა და მარგალიტის ყელსაბამი, სასახლეც გამოუყო მსახურებით და ავეჯუულით, და მისი სახელით ეპატიყებოდა და ხალისით იღებდა ხოლმე იქ სტუმრებს; ამბობენ, ამ ცხენის კონსულად ქცევაც უნდოდაო...“ ამავდროულად, „სულ ოდნავ ჭექა-ქუხილზე თვალებს ხუჭავდა, თავზე რამეს შემოიხვევდა, ხოლო თუ ელვა ძლიერი იქნებოდა, წამოხტებოდა და საწოლის ქვეშ იმალებოდა“ (სვეტონიუსი, 12 კეისრის ცხოვრება). ასეა, აგრესიული ადამიანი, როგორც ნესი, მშიშარაა ხოლმე.



შემდეგ მასწავლებელი აჩვენებს მეორე ილუსტრაციას. სერიალ „სამეფო კარის თამაშების“ პერსონაჟის, ჯოფრი ბარათეონის კალიგულას ქანდაკებასთან გარეგნულმა მსგავსებამ მაყურებელთა სამართლიანი ეჭვი წარმოშვა. ბევრმა ჩათვალა, რომ მსახიობი სწორედ ამ ნიშნით შეირჩა. და თუ მართლაც ასეა, აი, სად გამოადგა კასტინგის ხელმძღვანელს ხელოვნების ისტორიის ცოდნა!



თიხით გამოძერწე ადამიანის თავი. ეცადე, გადმოსცე მისი ხასიათი. სიმყარისთვის, გაუკეთე მას პლასტილინის ან თიხისავე პოსტამენტი. თიხით პორტრეტის კეთების ვიდეონსტრუქცია, რომელსაც მოსდევს პორტრეტის პაპიე-მაშეს ტექნიკით დამზადების ინსტრუქცია (მასწავლებელს შეუძლია ის შემდეგ აქტივობად გააკეთებინოს მოსწავლეებს):

<https://www.youtube.com/watch?v=XVjMj1zKqA&fbclid=IwAR2P1d3oE42kS6ULxQPR9rVZJ-J6jxu0eukkFP0VBz1v3DtLShtpiaA-W8>

სამოდულო გაკვეთილი: პორტრეტი ფანქრით

ბანსახილველი საკითხი:

სახის პროპორციები

ვიზუალური მასალა:

მასწავლებელს შეუძლია პროპორციის სქემები დახატოს დაფაზე (შესაბამისი სქემები იხ.: ქვედა აქტივობაში).

<https://img.scoop.it/dfmxx9OYGS90kk6T81cg-ji72eJkfbmt4t8yenImKBVvK0KTmF0xjctABnaLJIm9>

<https://i.pinimg.com/originals/43/75/b6/4375b6946bc6674f91b09a9512e9609c.gif>

ამოსახეჭდი და დასარიგებელი ინსტრუქცია იხ. დანართში

მიზანი:

მოსწავლეებმა ისწავლონ სახის პროპორციების დაცვა ნახატში.

შედეგი:

ნამუშევრის შექმნა თვითგამოხატვისათვის, მიზნის შესაბამისად მრავალფეროვანი სტრატეგიების, მხატვრულ-გამომსახველობითი ხერხების, სხვადასხვა მასალისა და ტექნიკის გააზრებული და შემოქმედებითად გამოყენება;

ნამუშევრის შექმნისას თავად დასახოს და გადაჭრას შემოქმედებითი ამოცანა, მიზნის შესაბამისად შეარჩიოს მხატვრულ-გამომსახველობითი ხერხები, მასალა, ტექნიკა, მხატვრული სტილი.

მკვიდრი წარმოდგენები:

- ადამიანი (გარეგნობა, ხასიათი, სოციალური მდგომარეობა და სხვ.) და მისი ყოველდღიური ცხოვრება სხვადასხვა ეპოქისა და კულტურის ხელოვნების მუდმივი ინტერესის ობიექტია;
- ჩვენც შეგვიძლია ადამიანის გამოსახვა მრავალფეროვანი მხატვრულ-გამომსახველობითი ხერხებით, მასალითა და ტექნიკით.

შეფასების საბანი:

პორტრეტში სახის პროპორციების დაცვის უნარი

გაკვეთილის მსვლელობა:

წინარე ცოდნის გააქტიურება (5 წუთი):

ამ დროისთვის მოსწავლეებს, საშინაო დავალების სახით, უკვე წაკითხული უნდა ჰქონდეთ თავი – ვერისტული პორტრეტი.

იმის გასარკვევად, თუ როგორ გაიგეს მოსწავლეებმა ტექსტი, მასწავლებელი სვამს შეკითხვებს:

ცოდნა:

გაიხსენე, რას ნიშნავს სიტყვა „ვერისტული“?

გაგება:

ახსენი, საიდან მოდის პორტრეტში ადამიანის გარეგნული ნიშნების ზუსტად გადმოცემის ტრადიცია?

გამოყენება:

დახატე პორტრეტი პროპორციების დაცვითა და პიროვნული ხასიათის ჩვენებით.

ანალიზი:

დააკვირდი რომაულ პორტრეტებს. რომელ ნაკვთებში იკითხება პიროვნების ხასიათი?

სინთეზი:

შენი აზრით, რომაელებს სიამოვნებდათ, რომ პორტრეტებში მათი მანკიერი ხასიათი ასე ჩანდა?

ამ პორტრეტების ფოტოშოპით დამუშავება რომ შეგეძლოს, რას შეცვლიდი?

შეფასება:

შენ მოგინდებოდა საკუთარ პორტრეტში შენი ცუდი თვისებების ასე სააშკარაოზე გამოტანა?

აქტივობა პორტრეტი (30 წთ):

მასალა:

სახატავი ფურცელი

უბრალო ფანქარი

საშლელი

მასწავლებელს შეუძლია პროპორციის სქემები დახატოს დაფაზე:

<https://img.scoop.it/dfmxx9OYGS90kk6T81cg-jl72eJkfbmt4t8yenImKBVvK0kTmF0xjctABnaLJIm9>

<https://i.pinimg.com/originals/43/75/b6/4375b6946bc6674f91b09a9512e9609c.gif>

მასწავლებელი წინასწარ ჰკითხავს მოსწავლეებს, სახატავი ფურცლის როგორი ორიენტაცია შეეფერება პორტრეტს (ვერტიკალური).

ეს ადამიანის პორტრეტის მიახლოებითი, ზოგადი პროპორციების სქემებია. ერთი სამ თანაბარ ნაწილადაა გაყოფილი, მეორე – ოთხად. ამოირჩიე ნებისმიერი და დახატე პორტრეტი.

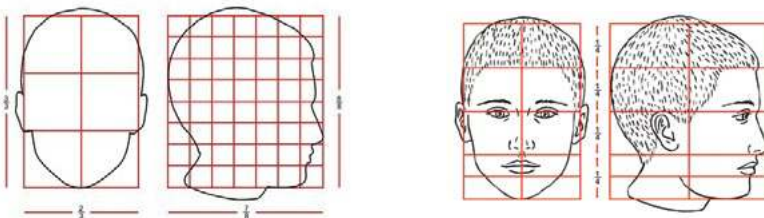

გახსოვდეს, ჩვენ ყველანი ამ სქემიდან გადახვევებით განვსხვავდებით. ზოგს უფრო ფართო ცხვირი აქვს, ზოგს – ვიწრო, ზოგს უფრო მსხვილი ტუჩები აქვს, ზოგს – წერილი, ზოგს უფრო მაღალი ნარბები აქვს, ზოგს – დაბალი. მოიფიქრე, როგორი გარეგნობის ადამიანის დახატვა გსურს. ეცადე, დაიცვა პროპორცია და გადმოსცე შენი პერსონაჟის ხასიათი.

მეოთხედებად დაყოფილი პორტრეტის დახატვის ინსტრუქცია:

უბრალო ფანქრით, მკრთალად, დახატე ოვალი;

გაყავი ოვალი ორ თანაბარ გრძივ ნახევრად სიმეტრიის ხაზით.

გაავლე ჰორიზონტალური ხაზი ოვალის შუაში.

ქვედა ნახევარი გაყავი ორად. შუა ჰორიზონტალური ხაზიდან ამ ხაზამდე ჩაიხატება ცხვირი.

ქვედა ნაწილი გაყავი ისევ ორად. ამ ხაზზე მოგვიანებით დაიხატება ტუჩები.

შუა ჰორიზონტალური ხაზი გაყავი ხუთ თანაბარ მონაკვეთად. მეორე და მეოთხე მონაკვეთებში დახატე თვალები. თვალსა და თვალს შორის კიდევ ერთი თვალის ადგილი უნდა დარჩეს. ამდენივე – თვალსა და საფეთქელს შორის.

ახლა, როცა თვალები უკვე დახატე, ჩამოავლე მკრთალი, დამხმარე ვერტიკალური ხაზები თვალების გუგების ცხვირისკენ მდებარე კიდებიდან ქვედა ჰორიზონტალურ ხაზამდე. ვერტიკალური და ჰორიზონტალური დამხმარე ხაზების გადაკვეთა იქნება ტუჩების კიდები. ჰორიზონტალურ ხაზს ზემოთ დაიხატება ზედა ტუჩი, ქვემოთ კი – ქვედა ტუჩი.

ყურები განთავსდება ოვალის კონტურებზე, ნესტოებსა და თვალებს შორის მონაკვეთში.

კისრის ხაზი იწყება დაახლოებით თვალის გარეთა კიდის (საფეთქლისკენ მდებარე კიდის) ჩამოყოლებაზე, ნიკაპის ორივე მხარეს.

ნაშალე დამხმარე ხაზები.

შემაჯამებელი კითხვები:

რომელი სქემა აირჩიე და რატომ?

რა გაგიადვილდა? რა გაგიძნელდა?

რას გაითვალისწინებ შემდგომში პორტრეტის ხატვისას?

საშინაო დავალება:

ნაიკითხეთ სახელმძღვანელოს თავი – ტოგატუსები.

ტოგატუსები

დამატებითი ინფორმაცია:

– ისტორიკოსები ვარაუდობენ, რომ ტოგის მოსაცმელად მდიდარ არისტოკრატებს საგანგებოდ განვრთნილი მონები ჰყავდათ. სხვათა შორის, სახელმწიფოებრივ თანამდებობაზე დანიშვნის მსურველს ქათქათა, ცარცით გაპოხილი ტოგა, ე.წ. „კანდიდა“ (candidus ლათ. თეთრი) უნდა სცმოდა. აქედან მოდის სიტყვა კანდიდატი.

მარკუს აპრელიუსი

– ძველ რომს სხვა ცხენოსანი მონუმენტებიც ამშვენებდა, მაგრამ ქრისტიანებმა წარმართთა მარმარილოს კერპები დალენეს, ბრინჯაოსი კი – გადაადნეს. მარკუს ავრელიუსის ქანდაკება მხოლოდ იმის გამო გადარჩა, რომ ის იმპერატორ კონსტანტინეს ძეგლად მიაჩნდათ (რომელმაც ქრისტიანობა ოფიციალურ რელიგიად აღიარა).

ქანდაკებამ რამდენჯერმე შეიცვალა ადგილი. XVI ს-ში მიქელანჯელომ იგი კაპიტოლიუმის მოედნის ცენტრში გადაიტანა. დღეს ორიგინალი მუზეუმში ინახება, მოედანზე კი ასლი დგას.

საკლასო აქტივობა: მხედარი

ცოდნა და უნარები:

მიზნის შესაბამისად მრავალფეროვანი სტრატეგიების, მხატვრულ-გამომსახველობითი ხერხების, სხვადასხვა მასალისა და ტექნიკის გააზრებულად და შემოქმედებითად გამოყენების უნარი;

ნამუშევრის შექმნისას შემოქმედებითი ამოცანის დასახვისა და გადაჭრის უნარი; თვითგამოხატვისათვის ნამუშევრის შექმნის უნარი.

მასალა:

სახატავი ფურცელი
უბრალო ფანქარი
მარკერი

დავალების გაცნობამდე მასწავლებელი შესავალით მიმართავს მოსწავლეებს:

– მარკუს ავრელიუსი ჰუმანური, თავმდაბალი, სამართლიანი, განათლებული და მოაზროვნე იმპერატორი იყო. გაიხსენეთ კოლიზეუმის სისხლიანი გართობანი. მარკუს ავრელიუსის ბრძანებით გლადიატორებს ბლაგვი იარაღი დაურიგეს, რომ ერთმანეთი არ დაეჭრათ; აკრობატებს ქვეშელები დაუფინეს, რომ სიმაღლიდან ჩამოვარდნისას არ დაშავებულიყვნენ; თავად კი ლოჯაში მჯდომი, წიგნს კითხულობდა და მხოლოდ მაშინ ასწევდა ხოლმე თავს, როდესაც დამარცხებული გლადიატორი, ცერის ანევით, სიკვდილისგან უნდა ეხსნა. მარკუს ავრელიუსს ფილოსოფოსად მოიხსენიებენ. იყო კიდევ. არადა, მმართველობის 19 წლიდან 14 საომარ ლაშქრობებში გაატარა. გარდაცვალების შემდეგ მის საბრძოლო კარავში დღიური იპოვეს. ზედ ეწერა – „საკუთარ თავს“, მაგრამ აფორიზმების ეს კრებული ბევრისთვის სამაგიდო წიგნად იქცა. აი, ერთ-ერთი: „... უნდა შეგეძლოს შეიცვალო შეხედულება, თუკი ვინმე დაგანახებს ან დაგიმტკიცებს შენი შეხედულების მცდარობას. მაგრამ შეხედულების შეცვლის საბაზი უნდა იყოს რაიმე დიდი და ნათელი, როგორც მაგალითად, სამართლიანობის, საზოგადო სიკეთისა თუ სხვა მათი მსგავსისთვის ზრუნვა, და არა ის, რაც სასიამოვნოდ გიჩანს, ან დიდებას გიქადის შენ.“ (ფიქრები, IV, 12).

– „უმეტესი ნაწილი მისი, რასაც ჩვენ ვამბობთ ან ვაკეთებთ, სულაც არაა აუცილებელი, და ის, ვინც შეძლებს მოიკვეთოს ყოველივე ზედმეტი, სხვებზე ადრე მოიპოვებს მეტ სულიერ სიმშვიდეს და მოცალეობას. ამიტომ ყველა შენი ცალკეული მოქმედებისას ჰკითხე შენსავე თავს: აუცილებელია თუ არა იგი? მაგრამ უნდა მოიკვეთო არა მარტო უსარგებლო ქმედებანი, არამედ ფუჭი წარმოდგენებიც, რადგან სწორედ მათ მოჰყვება ცუდმაშვრალობა.“ (ფიქრები, IV, 24).



– როგორ გესმით ეს სიტყვები? ეთანხმებით მარკუს ავრელიუსს?

– ასე დახატა მარკუს ავრელიუსის ცხენოსანი ქანდაკება თანამედროვე ავსტრალიელმა მხატვარმა ჰანს ვან ვეერდმა:

<https://images.fineartamerica.com/images/artworkimages/mediumlarge/1/marcus-aurelius-hans-van-weerd.jpg>

ვნახოთ, რა გამოგვივა შენ. უბრალო ფანქრით დახატე ცხენზე შემომჯდარი მხედარი. შემოავლე ნახატს მარკერი.

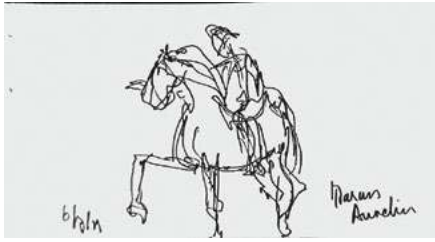

ვეზუვის ფარფლის ქვეშ

საშინაო დავალება: რომაული მხატვრობის ჟანრები

ცოდნა და უნარები:

ხელოვნების ნიმუშის ჟანრის ამოცნობის უნარი

Google Arts & Culture-ის საშუალებით საკუთარი გალერეის შექმნის უნარი.

ვებგვერდის/ბლოგის შექმნისა და სასწავლო პროცესის განმავლობაში განხორციელებული სხვადასხვა პროექტის, ვებგვერდზე/ბლოგზე განთავსების უნარ-ჩვევა.

მასალა:

კომპიუტერი

Google Arts & Culture-ის საშუალებით მოიძიე პომპეის, ბოსკორეალეს, ჰერკულანუმისა და რომის იმპერიის სხვა ქალაქების ფრესკები, დააღაგე ისინი ჟანრების მიხედვით და ატვირთე ელექტრონული ალბომის სახით. გააზიარე ბმული საკუთარ ბლოგზე.

საკლასო აქტივობა: ხაზოვანი პერსპექტივა (პარალელპიპედი)

ცოდნა და უნარები:

მიზნის შესაბამისად მრავალფეროვანი სტრატეგიების, მხატვრულ-გამომსახველობითი ხერხების, სხვადასხვა მასალისა და ტექნიკის გააზრებულად და შემოქმედებითად გამოყენების უნარი.

მიზანი:

ხაზვის ელემენტარული უნარების შექმნა;

ვასწავლოთ მოსწავლეებს სწორი და სამკუთხა სახაზავებით ერთმანეთის პარალელური, პორტიონტალური და ვერტიკალური ხაზებისა და მართკუთხა მოცულობითი (პარალელპიპედი) სხეულების აგება.

გავაცნოთ ხაზოვანი პერსპექტივის ხატვა/ხაზვის ელემენტარული ხერხები.

მასალა:

მასწავლებელს – დაფა, ცარცი ან მარკერი
დიდი ზომის სამკუთხა და სწორი სახაზავები

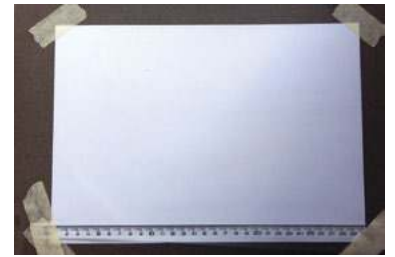

ყოველი მოსწავლისთვის რამდენიმე სახატავი ფურცელი,
კარგად გათლილი ფანქარი, საშლელი, სათლელი
1 სწორი სახაზავი, 2 სამკუთხა სახაზავი
ნებოვანი ქალაღდის ლენტი ფურცლების მაგიდაზე დასამაგრებლად

ვინაიდან ამ აქტივობის პირობა სიზუსტის დაცვას მოითხოვს, გაკვეთილის დასაწყისში მოსწავლეები ნებოვანი ლენტით დაამაგრებენ სახატავ ფურცლებს (კუთხეებით) მაგიდაზე, სახატავი ფურცლის ძირიდან ოდნავ მოშორებით, ფურცლის პარალელურად დაამაგრებენ სწორ სახაზავს.

საკვარჯიშო:

ხელის გასავარჯიშებლად მასწავლებელი აჩვენებს მოსწავლეებს, თუ როგორ უნდა იხმარონ სახაზავები ჰორიზონტალური და ვერტიკალური ხაზების გასავლებად:

- 1 დაადეთ სამკუთხა სახაზავი მართი კუთხის მხრიდან მაგიდაზე მყარად დამაგრებულ სწორ სახაზავს და ფურცელზე გაავლეთ რამდენიმე, დაახლოებით 1 სმ დაშორებით ვერტიკალური ხაზი.
- 2 მეორე სამკუთხა სახაზავი მართი კუთხით მიადეთ პირველ სახაზავს და გაავლეთ რამდენიმე ჰორიზონტალური ხაზი.

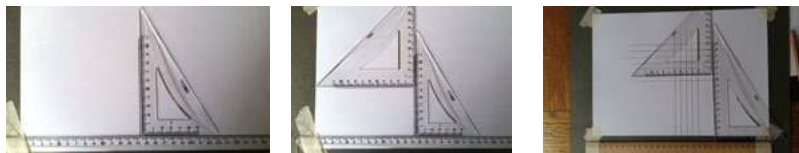

ახლა გადავიდეთ პარალელეპიპედის დახაზვაზე:

- 3 ფურცლის ცარიელ მონაკვეთზე დახაზეთ პატარა ოთხკუთხედი.
- 4 ოთხკუთხედიდან მოშორებით დასვით წერტილი და სახაზავით, დიაგონალური ხაზებით, შეაერთეთ ოთხკუთხედის კუთხეები ამ წერტილთან.
- 5 ოთხკუთხედის გაგრძელებაზე, დიაგონალურ ხაზებს შორის გაავლეთ ვერტიკალური და ჰორიზონტალური ხაზები, რომლებიც ერთმანეთთან მართ კუთხეს ქმნიან. რა გამოგივიდათ? რა ეწოდება ამ სხეულს? (პარალელეპიპედი)

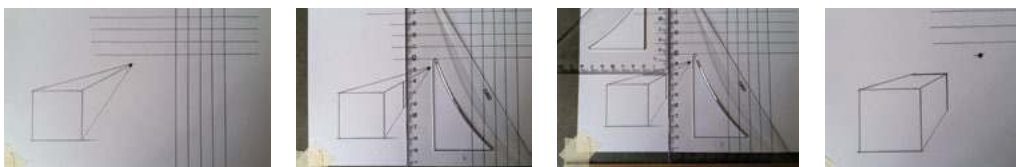

მასწავლებელი დახატავს დაფაზე მოზრდილ ჩარჩოს – წარმოიდგინეთ, რომ ეს ჩარჩო ფანჯარაა, რომელშიც ჩვენ ვიყურებით. წარმოიდგინეთ, რომ ხედი, რომელსაც ჩვენ ამ ფანჯრიდან ვხედავთ, წარმოადგენს კოსმოსში მიმოყრილ კუბებსა და პარალელეპიპედებს.

მასწავლებელი ჩარჩოს ცენტრში ცარცით მონიშნავს მსუქან ნერტილს, მის გარშემო კი რამდენიმე სხვადასხვა ზომის ოთხკუთხედს.

– ეს ნერტილი კი ჩვენი ხედვის ნერტილია – ნერტილი, რომელსაც ჩვენ ვუყურებთ.

სახატავ ფურცელზე, სახაზავების დახმარებით დახატეთ რამდენიმე სხვადასხვა ზომის ოთხკუთხედი. სახაზავით, მკრთალი ხაზებით შეაერთეთ ოთხკუთხედების კუთხეები ხედვის ნერტილთან. ყოველი ოთხკუთხედი გადააქციეთ პარალელებიპედად.

წაშალეთ ზედმეტი ხაზები და გააფერადეთ ნახატი.

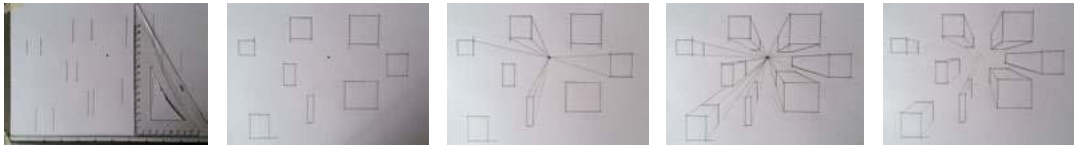

რას გამოხატავს თქვენი ნახატები?

რა ეფექტს იძლევა ხაზოვანი პერსპექტივა?

საშინაო დავალება: ქალაქური პეიზაჟი ხაზოვანი პერსპექტივის გამოყენებით

ცოდნა და უნარები:

მიზნის შესაბამისად მრავალფეროვანი სტრატეგიების, მხატვრულ-გამომსახველობითი ხერხების, სხვადასხვა მასალისა და ტექნიკის გააზრებულად და შემოქმედებითად გამოყენების უნარი;

მასალა:

სახატავი ფურცელი
უბრალო ფანქარი

ჰორიზონტალური ორიენტაციით დაიდეთ წინ სახატავი ფურცელი. შუაში გაავლე ჰორიზონტის ხაზი და ზედ მონიშნეთ თავშეყრის ნერტილი. ხაზოვანი პერსპექტივის ქვემოთ მოყვანილი სქემისა და ინსტრუქციის მიხედვით დახატეთ ჯერ რამდენიმე კუბი, შემდეგ კი ქალაქური პეიზაჟი. (სქემა იხ. დანართში)

საშინაო დავალება: ხაზოვანი პერსპექტივის ფოტო

ცოდნა და უნარები:

მიზნის შესაბამისად მრავალფეროვანი სტრატეგიების, მხატვრულ-გამომსახველობითი ხერხების, სხვადასხვა მასალისა და ტექნიკის გააზრებულად და შემოქმედებითად გამოყენების უნარი;

ციფრული ტექნოლოგიების გამოყენებით ნამუშევრის შექმნის უნარი;

სასწავლო პროცესის განმავლობაში განხორციელებული სხვადასხვა პროექტის, ვებგვერდზე/ბლოგზე განთავსების უნარ-ჩვევა.

მასალა:

ფოტოაპარატი

ფანჯრიდან ან გარეთ სეირნობისას დააკვირდი ქუჩას, ორღობეს, ხეივანს. ეცადე, თვალთ იპოვო თავშეყრის წერტილი. შეარჩიე რომელიმე ხედი, გადაულე ფოტო და გააკეთე ჩანახატი. ატვირთე ორივე შენს ბლოგზე. შემდეგ კი გააკეთეთ საერთო საკლასო ელექტრონული ალბომი და ატვირთეთ კლასის საერთო ბლოგზე.

საკლასო აქტივობა: შუქ-ჩრდილი

ცოდნა და უნარები:

მიზნის შესაბამისად მრავალფეროვანი სტრატეგიების, მხატვრულ-გამომსახველობითი ხერხების, სხვადასხვა მასალისა და ტექნიკის გააზრებულად და შემოქმედებითად გამოყენების უნარი.

მასალა:

- სახატავი ფურცელი
- უბრალო ფანქარი

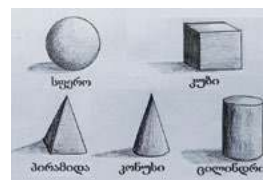

უბრალო ფანქრით დახატე გეომეტრიული ფიგურები. დააკვირდი, საიდან ადგება შუქი, სად არის ფიგურაზე ყველაზე განათებული ადგილი, საით ეცემა ჩრდილი. ეცადე, შტრიხების მეშვეობით შუქ-ჩრდილის ილუზია შექმნა და ფიგურების მოცულობითი ფორმა აჩვენო.

საკლასო აქტივობა: ნატურმორტი გეომეტრიული ფიგურებით

ცოდნა და უნარები:

მიზნის შესაბამისად მრავალფეროვანი სტრატეგიების, მხატვრულ-გამომსახველობითი ხერხების, სხვადასხვა მასალისა და ტექნიკის გააზრებულად და შემოქმედებითად გამოყენების უნარი.

მასალა:

- სახატავი ფურცელი
- უბრალო ფანქარი

დაალაგე გეომეტრიული ფიგურების ნატურმორტი და დახატე იგი. ეცადე, საინტერესო კომპოზიცია შექმნა. დააკვირდი, საიდან ადგება შუქი, სად არის საგანზე ყველაზე განათებული ადგილი, საით ეცემა ჩრდილი. ეცადე, შტრიხებისა და ჯვარედინი დამტრისხვის მეშვეობით შუქ-ჩრდილის ილუზია შექმნა და საგნების მოცულობითი ფორმა აჩვენო.

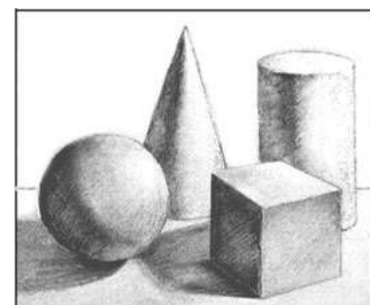

<https://oficinahq.files.wordpress.com/2016/08/desenho-2.jpg>

საკლასო აქტივობა: ნატურმორტი

ცოდნა და უნარები:

მიზნის შესაბამისად მრავალფეროვანი სტრატეგიების, მხატვრულ-გამომსახველობითი ხერხების, სხვადასხვა მასალისა და ტექნიკის გააზრებულად და შემოქმედებითად გამოყენების უნარი; ნამუშევრის შექმნისას შემოქმედებითი ამოცანის დასახვისა და გადაჭრის უნარი; თვითგამოხატვისათვის ნამუშევრის შექმნის უნარი.

მასალა:

სახატავი ფურცელი
უბრალო ფანქარი

უბრალო ფანქრით დახატე ნატურმორტი. დააკვირდი, საიდან ადგება შუქი, სად არის საგანზე ყველაზე განათებული ადგილი, საით ეცემა ჩრდილი. ეცადე, ირიბი და ჯვარედინი შტრიხების მეშვეობით შუქ-ჩრდილის ილუზია შექმნა და საგნების მოცულობითი ფორმა აჩვენო.

მოსწავლეთა ნამუშევრების ნიმუშები:



საკლასო აქტივობა: ნატურმორტი გუაშით

ცოდნა და უნარები:

მიზნის შესაბამისად მრავალფეროვანი სტრატეგიების, მხატვრულ-გამომსახველობითი ხერხების, სხვადასხვა მასალისა და ტექნიკის გააზრებულად და შემოქმედებითად გამოყენების უნარი; ნამუშევრის შექმნისას შემოქმედებითი ამოცანის დასახვისა და გადაჭრის უნარი; თვითგამოხატვისათვის ნამუშევრის შექმნის უნარი.

მასალა:

სახატავი ფურცელი
ფანქარი
გუაშის საღებავები
ფუნჯი
პალიტრა
ნახევრამდე წყლით ავსებული გამჭვირვალე შუშის ქილა



მაგიდაზე, კედელთან ახლოს დადგი გამჭვირვალე შუშის ქილა ან ლარნაკი. ნახევრამდე გაავსე იგი წყლით.

ფურცელზე ფანქრით, მკრთალად გაავლე მაგიდისა და კედლის გამყოფი ხაზი. მკრთალადვე შემოხაზე ლარნაკის კონტური.

გუაშის საღებავის შესაბამისი ფერით დაფერე მაგიდა და კედელი.

შემოავლე თეთრი საღებავი ლარნაკის კონტურს.
დააკვირდი ლარნაკს – გამჭვირვალე შუშაზე აუცილებლად შეამჩნევ ათინათს – ყველაზე ნათელ წერტილს. დახატე ასეთივე ათინათი შენს ლარნაკზე.

საკლასო აქტივობა: მოზაიკური პორტრეტი

ცოდნა და უნარები:

მიზნის შესაბამისად მრავალფეროვანი სტრატეგიების, მხატვრულ-გამომსახველობითი ხერხების, სხვადასხვა მასალისა და ტექნიკის გააზრებულად და შემოქმედებითად გამოყენების უნარი; ნამუშევრის შექმნისას შემოქმედებითი ამოცანის დასახვისა და გადაჭრის უნარი; თვითგამოხატვისათვის ნამუშევრის შექმნის უნარი.

მასალა:

მუყაო
ფურნალები
ქალაღდის ნებო



დავალების შესრულებამდე მასწავლებელი შეახსენებს მოსწავლეებს სახის პროპორციებს (წინ-არე ცოდნის გააქტიურება) და პორტრეტის შესატყვის, ქალაღდის ორიენტაციას (ვერტიკალური).

მოზაიკის იმიტაცია – აპლიკაციის ტექნიკით შექმენი ავტოპორტრეტი. ფერადი ქალაღდის ნაცვლად გამოიყენე ძველი ფერადი ფურნალები. წინასწარ დაახარისხე და რამდენიმე კონვერტში ჩაყარე სხვადასხვა ფერის ნაფლეთები. დახატე სახატავ ფურცელზე ავტოპორტრეტი. ნაუსვი ნებო სახის ოვალის ადგილს და დააკარი ზედ სასურველი ფერის ნაფლეთები. შემდეგ ნაუსვი ნებო თმის ადგილს და დაანებე შენი თმის შესატყვისი ფერის ნაფლეთები. შემდეგ გადადი ფონზე. დასასრულ, დაანებე სახის ნაკვთებისა და სხვა დეტალების შესაბამისი წვრილი ნაფლეთები.

საკლასო აქტივობა: პლასტილინის მოზაიკა:

ცოდნა და უნარები:

მიზნის შესაბამისად მრავალფეროვანი სტრატეგიების, მხატვრულ-გამომსახველობითი ხერხების, სხვადასხვა მასალისა და ტექნიკის გააზრებულად და შემოქმედებითად გამოყენების უნარი; ნამუშევრის შექმნისას შემოქმედებითი ამოცანის დასახვისა და გადაჭრის უნარი; თვითგამოხატვისათვის ნამუშევრის შექმნის უნარი.

მასალა:

პლასტილინი
საძერწი დანა
მუყაოს ნაჭერი



დაათვალიერე რომაული მოზაიკები ზღვის ფაუნის გამოსახულებებით. პლასტილინისგან გამოძერწე გრძელი თოკი. დაჭერი ფრჩხილისოდენა ნაჭრებად. მუყაოს ნაჭერზე ააწყე მათგან თევზის მოზაიკური გამოსახულება. გაუკეთე ჩარჩო.

ნიმუშები:

<https://fpsbutest.files.wordpress.com/2012/05/url30.jpg>

<https://k45.kn3.net/6/8/7/E/9/7/B62.jpg>

საკლასო აქტივობა: საუბრები არქეოლოგიაზე

ცოდნა და უნარები:

ფაქტების, წარმოდგენების, მოსაზრებების კრიტიკულად განხილვისა და გაანალიზების უნარები;
შეკითხვების ჩამოყალიბებისა და მათზე პასუხის ძიების უნარები;
არგუმენტირებულად მსჯელობის, ანუ შესაფერისი არგუმენტების, მაგალითების მოყვანით
საკუთარი მოსაზრებების დასაბუთების უნარი;
გონივრული არჩევანის გაკეთებისა და მისი (არჩევანის) დასაბუთების უნარები;
ეთიკური ნორმების დაცვის უნარი;
განსხვავებულობის მიმდებლობის უნარი;
ზეპირი მეტყველების გზით ინფორმაციის გააზრების, სისტემაში მოყვანის, გაანალიზება-ინ-
ტერპრეტირებისა და წარდგენა-გაზიარების უნარები.

– წარმოიდგინე, რომ არქეოლოგი ხარ. მინის ფენაში სიცარიელე შეგხვდა. როგორ ფიქრობ, რატომ შეიძლებოდა აქ სიცარიელე წარმოქმნილიყო? რა ხერხს მიმართავდი, რომ ოდესღაც იქ მყოფი ნივთის რაობა დაგედგინა?

– იტალიის ქალაქ ნეაპოლის მახლობლად ახ.წ. I საუკუნეში ვულკანი ვეზუვი ამოიფრქვა. ექსპედიციამ ვულკანური ფერფლის ქვეშ ჩაფლული, ანტიკური ქალაქი პომპეი აღმოაჩინა. გათხრების დროს არქეოლოგებს ცარიელი ადგილები შეხვდათ. ექსპედიციის წევრები მიხვდნენ, რომ ის, რაც იქ იყო, დროთა განმავლობაში გაიხრწნა და ჩაიფერფლა. მათ სიცარიელეები თაბაშირის ხსნარით ამოავსეს. როდესაც თაბაშირი გამაგრდა, მინა შემოაცალეს და დაღუპული ადამიანებისა და ძაღლის ფიგურები გამოავლინეს.

– თანამედროვე არქეოლოგიურ გათხრებს წინ უძღვის სპეციალური გეორადარებით მინის სკანირება, მაგრამ მხოლოდ 15 მეტრის სიღრმეზე. სავარაუდოდ, მომავალში აპარატურის სიმძლავრე გაიზრდება. ეგვიპტური მუმების დნმ-ის კვლევა XX ს-ის 80-იან წლებში განხორციელდა და იმ დროიდან მოყოლებული, ანთროპოლოგებს შეუძლიათ დაადგინონ უძველესი ადამიანების ნათესაური კავშირები, რა ასაკში და რამ მოკლა ეს ადამიანი, რა დაავადებები ჰქონდა გადატანილი სიცოცხლეში, რითი იკვებებოდა და ა.შ. კვლევა გრძელდება და III ათასწლეულში, ტექნოლოგიების წყალობით, ალბათ კიდევ უფრო მეტ ინფორმაციას მივიღებთ.

– როგორ ფიქრობ, როგორი იქნება ახ.წ. III ათასწლეულის არქეოლოგია? როგორ შეიძლება შეიცვალოს კვლევის მეთოდები?

– გიფიქრია იმაზე, რომ ოდესმე XXI საუკუნეც სიძველე იქნება. წარმოიდგინე, თანამედროვე არქეოლოგები კაცობრიობის წარსულის მონუმენტებს მარმარილოს, ოქროს, ბრინჯაოსა და თიხის ნაკეთობებში იძიებენ. ისე არ მოხდეს, რომ მომავლის არქეოლოგიას არაფერი დავუტოვოთ ჩვენი სმს-ებისა და „ჩატების“ გარდა! თუმცა არა, პლასტმასის საგნები და პოლიეთილენის პარკები ხომ ნამდვილად დახვდებათ.

ამ დროს საქართველოში

საკლასო აქტივობა: თიხის ჭურჭელი

ცოდნა და უნარები:

მიზნის შესაბამისად მრავალფეროვანი სტრატეგიების, მხატვრულ-გამომსახველობითი ხერხების, სხვადასხვა მასალისა და ტექნიკის გააზრებულად და შემოქმედებითად გამოყენების უნარი; ნამუშევრის შექმნისას შემოქმედებითი ამოცანის დასახვისა და გადაჭრის უნარი; თვითგამოხატვისათვის ნამუშევრის შექმნის უნარი.

მასალა:

თიხა, საძერნი დანა
გუაშის საღებავი
ფუნჯი
პალიტრა

თიხით გამოძერწე რაიმე ფორმის ჭურჭელი და მოხატე იგი საკუთარი გემოვნებით. ყელზე გაუკეთე მოკლე წარწერა საკუთარი სურვილით მფლობელისადმი.

შემაჯამებელი პროექტი: ჭადრაკი

ცოდნა და უნარები:

მიზნის შესაბამისად მრავალფეროვანი სტრატეგიების, მხატვრულ-გამომსახველობითი ხერხების, სხვადასხვა მასალისა და ტექნიკის გააზრებულად და შემოქმედებითად გამოყენების უნარი; ნამუშევრის შექმნისას შემოქმედებითი ამოცანის დასახვისა და გადაჭრის უნარი; თვითგამოხატვისათვის ნამუშევრის შექმნის უნარი;

შემოქმედებითი და საორგანიზაციო საქმიანობის დაგეგმვისა და მისი განხორციელების უნარი სხვადასხვა სტრატეგიის გამოყენებით;

სოციალური, საკომუნიკაციო და გუნდური მუშაობის უნარები;

გონივრული არჩევანის გაკეთებისა და მისი (არჩევანის) დასაბუთების უნარები;

ჯგუფური/გუნდური მუშაობის დროს სამუშაოს თანასწორად განაწილებისა და შესრულების უნარები;

ჯგუფში/გუნდში სხვადასხვა ფუნქციის შესასრულებლად მზაობის უნარი;

განსხვავებული იდეების, შეხედულებების კონსტრუქციულად განხილვის უნარი;

პრობლემათა ერთობლივად გადაჭრის, გადაწყვეტილებათა ერთობლივად მიღების მიზნით რესურსების, მოსაზრებების, ცოდნის გაზიარების უნარები;

ეთიკური ნორმების დაცვის უნარი;

სოლიდარობის განცდის უნარი;

განსხვავებულობის მიმღებლობის უნარი;

საკუთარ სოციალურ აქტივობაზე პასუხისმგებლობის გააზრების უნარი;

კვლევითი ამოცანის, კვლევის პროცედურების, მონაცემების მოპოვების გზებისა და აღრიცხვის ფორმების განსაზღვრის უნარი; სათანადო რესურსების შერჩევის უნარი;

აქტივობის/დავალების დაგეგმვის უნარი (მოთხოვნათა გააზრება და მის შესასრულებლად საჭირო ცოდნის განსაზღვრა; დავალების/აქტივობის მთავარი მიზნის განსაზღვრა; სამუშაოს წარმატებით შესრულების კრიტერიუმების დადგენა; განსახორციელებელი სამუშაოს ეტაპების გამოკვეთა; იმის განჭვრეტა, თუ რა გაუადვილდება, რა გაუძნელდება, რაში დასჭირდება დახმარება; სტრატეგიების მიზანშეწონილად შერჩევა სამუშაოს თითოეული ეტაპისათვის);

სოციომოციური მართვის უნარები (ნერვიულობის მინიმუმამდე დაყვანა, საჭიროებისამებრ, დახმარების თხოვნა, საკუთარ თავში სიძნელეთა გადალახვის რესურსების პოვნა; შეცდომების მიმართ პოზიტიური დამოკიდებულების ჩამოყალიბება და წინსვლის წყაროდ გამოყენება);

საქმიანობისთვის გამოყოფილი დროის ეფექტურად გამოყენების უნარი.

სასკოლო საქმიანობებში (სასკოლო ცხოვრებაში) ნაკისრი ვალდებულების შესრულების უნარი; სამუშაოს დადგენილ ვადებში დასრულებისა და ჩაბარების უნარი.

ილუსტრაცია იხ. მოსწავლის სახელმძღვანელოში

მასალა:

ჯგუფის არჩევანის მიხედვით

დაიყავით 4 ჯგუფად. თითოეულმა ჯგუფმა, თიხით ან სხვა ნებისმიერი მასალით გააკეთეთ ჭადრაკის ფიგურები. I-მა ჯგუფმა – შუამდინარული, II ჯგუფმა – ეგვიპტური, III ჯგუფმა – ბერძნული, ხოლო IV ჯგუფმა – რომაული. მათი იერარქიული თანმიმდევრობა თავად განსაზღვრეთ – რომელი საჭადრაკო ფიგურის ფუნქციას იტვირთავს თითოეული ფიგურა. ამ ეტაპზე ჯგუფებს მოგინევთ მოლაპარაკება, რომ, ვთქვათ, ჰორს ან ოსირისს შეუსაბამოთ მარდუკის და ზევსის ფიგურები; ფარაონს შეუსაბამოთ გუდეას ან აგამემნონის ფიგურა; სფინქსს იმავე ფიგურის ფუნქცია მიანიჭოთ, რასაც შეუსაბამებთ შუამდინარულ შედუს ან კრეტა-მიკენურ გრიფონს; ზიქურათს შეიძლება გაუტოლდეს პირამიდა; ხოლო პაიკებს შეგიძლიათ ამ კულტურებისთვის დამახასიათებელი კაპიტელებიანი სვეტები მიუსადაგოთ. დასასრულ, გამართეთ ჩემპიონატი. თუმცა, გროსმეისტერის წოდებას არა თამაშში გამარჯვებული, არამედ საუკეთესო ფიგურების შემქმნელი ჯგუფი მიიღებს. წარმატებებს გისურვებთ!

შემაჯამებელი პროექტი: გამოფენა

ცოდნა და უნარები:

შემოქმედებითი და საორგანიზაციო საქმიანობის დაგეგმვისა და მისი განხორციელების უნარი სხვადასხვა სტრატეგიის გამოყენებით;

სოციალური, საკომუნიკაციო და გუნდური მუშაობის უნარები;

გონივრული არჩევანის გაკეთებისა და მისი (არჩევანის) დასაბუთების უნარები;

ჯგუფური/გუნდური მუშაობის დროს სამუშაოს თანასწორად განაწილებისა და შესრულების უნარები;

ჯგუფში/გუნდში სხვადასხვა ფუნქციის შესასრულებლად მზაობის უნარი;

განსხვავებული იდეების, შეხედულებების კონსტრუქციულად განხილვის უნარი;

პრობლემათა ერთობლივად გადაჭრის, გადანყვეტილებათა ერთობლივად მიღების მიზნით რესურსების, მოსაზრებების, ცოდნის გაზიარების უნარები.

ეთიკური ნორმების დაცვის უნარი;

სოლიდარობის განცდის უნარი;

განსხვავებულობის მიმღებლობის უნარი;

საკუთარ სოციალურ აქტივობაზე პასუხისმგებლობის გააზრების უნარი;

აქტივობის/დავალების დაგეგმვის უნარი (მოთხოვნათა გააზრება და მის შესასრულებლად საჭირო ცოდნის განსაზღვრა; დავალების/აქტივობის მთავარი მიზნის განსაზღვრა; სამუშაოს წარმატებით შესრულების კრიტერიუმების დადგენა; განსახორციელებელი სამუშაოს ეტაპების გამოკვეთა; იმის განჭვრეტა, თუ რა გაუადვილდება, რა გაუძნელდება, რაში დასჭირდება დახმარება; სტრატეგიების მიზანშეწონილად შერჩევა სამუშაოს თითოეული ეტაპისათვის);

სოციომოციური მართვის უნარები (ნერვიულობის მინიმუმამდე დაყვანა, საჭიროებისამებრ, დახმარების თხოვნა, საკუთარ თავში სიძნელეთა გადალახვის რესურსების პოვნა; შეცდომების მიმართ პოზიტიური დამოკიდებულების ჩამოყალიბება და წინსვლის წყაროდ გამოყენება);

საქმიანობისთვის გამოყოფილი დროის ეფექტურად გამოყენების უნარი;

სასკოლო საქმიანობებში (სასკოლო ცხოვრებაში) ნაკისრი ვალდებულების შესრულების უნარი;

სამუშაოს დადგენილ ვადებში დასრულებისა და ჩაბარების უნარი.

ნელს ბევრი ახალი რამ გაიგე, გააცნობიერე, ისწავლე, ცოდნით შეიარაღდი, ბევრი ახალი უნარი შეიძინე. დღეს მეტი რამ შეგიძლია, ვიდრე წლის დასაწყისში შეგეძლო. ესე იგი, ცხოვრებისთვის ცოტა უფრო მზად ხარ. დროა, შეაჯამო შენი ნაშრომი. გადახედე ნამუშევრებს. რომლები მოგწონს და რომლებს სჭირდება კიდევ მუშაობა? შარშან ასე შეძლებდი? რა გინდა, რომ შეძლო გაისად?

წლის განმავლობაში შესრულებული ნამუშევრებიდან ამოარჩიე რამდენიმე. გაუკეთე ნახატებს ჩარჩო. კლასმა მოაწყეთ გამოფენა-გაყიდვა.

დაამზადეთ მოსაწვევი ბარათები. მოინვიეთ მშობლები, მეგობრები. გამოფენის გახსნაზე რომელიმე წარმომადგენელს სამადლობელი სიტყვა მასწავლებლებისა და მშობლების მიმართ. ისინი ხომ მთელი წელი გედგნენ მხარში, რომ ამდენი რამ შეგეძლებოდათ. კარგი იქნება, თუ თითოეული თქვენთაგანი მოკლე წერილს მისწერთ მასწავლებლებსა და მშობლებს, რომელშიც გამოხატავთ თქვენს გულწრფელ დამოკიდებულებას მათი წვლილისა და მზრუნველობისადმი. დაურთეთ წერილს თქვენი ავტოპორტრეტი და ადრესატის პორტრეტი. ჩადეთ თქვენ მიერ დამზადებულ კონვერტში. კონვერტი გააფორმეთ დეკორატიულად, ძველი ცივილიზაციებისთვის დამახასიათებელი რომელიმე ორნამენტით.

თქვენ მიერ შეგროვებული თანხით წადით ექსკურსიაზე მუზეუმში ან რომელიმე ანტიკური ხანის არქეოლოგიური ექსპედიციის ადგილზე (ვანი, ნოქალაქევი, უფლისციხე, დიდი მცხეთა და ა.შ.).

წლის შემაჯამებელი პროექტი: ვიქტორინა

ცოდნა და უნარები:

საორგანიზაციო საქმიანობის დაგეგმვისა და მისი განხორციელების უნარი სხვადასხვა სტრატეგიის გამოყენებით;

სოციალური, საკომუნიკაციო და გუნდური მუშაობის უნარები.

შეკითხვების ჩამოყალიბებისა და მათზე პასუხის ძიების უნარები;
გონივრული არჩევანის გაკეთებისა და მისი (არჩევანის) დასაბუთების უნარები.
ჯგუფური/გუნდური მუშაობის დროს სამუშაოს თანასწორად განაწილებისა და შესრულების უნარები;
ჯგუფში/გუნდში სხვადასხვა ფუნქციის შესასრულებლად მზაობის უნარი;
პრობლემათა ერთობლივად გადაჭრის, გადანყვეტილებათა ერთობლივად მიღების მიზნით რესურსების, მოსაზრებების, ცოდნის გაზიარების უნარები;
საკუთარ სოციალურ აქტივობაზე პასუხისმგებლობის გააზრების უნარი;
კვლევის ჩატარების, მონაცემების აღრიცხვისა და ორგანიზების უნარები.

პროექტი 3-4 აკად. საათს დაიკავებს:

I საათი – გუნდებად ჩამოყალიბება; ფორმატისა და რეგლამენტის განსაზღვრა (მოსწავლეები ადგენენ გუნდებისთვის კითხვების დასმის მიმდევრობას, ფიქრის ანუ კითხვაზე პასუხის გაცემის დროის რეგლამენტს, ვთქვათ, 10 წამი. მოპასუხებმ კითხვის დასმიდან მაქსიმუმ 10 წამში უნდა დაიწყოს პასუხის გაცემა).

გუნდისთვის სახელის მოფიქრება; მოვალეობების განაწილება – გუნდის წევრები ინაწილებენ სახელმძღვანელოს თავებს კითხვების შესადგენად. კითხვების შედგენა ეძლევათ საშინაო დავალებად.

II საათი – გუნდები აცნობენ ერთმანეთს და ახარისხებენ სახლში მომზადებულ კითხვებს; ამზადებენ სხვადასხვა ფერის ყუთებს; აგვარებენ საორგანიზაციო საკითხებს (დარბაზი, სტუმრების მონვევა). სახელმძღვანელოს ტექსტის ბოლომდე გადაკითხვა ეძლევათ საშინაო დავალებად.

III-IV საათები – ვიქტორინის ჩატარება.

მასწავლებელი ამზადებს დიპლომებს სხვადასხვა ნომინაციაში.

სასურველია, მოსწავლეებმა თავად დაადგინონ თამაშის წესები, ფორმატი და რეგლამენტი. თუ სკოლაში არის პარალელური კლასები, შეაჯიბრეთ ისინი ერთმანეთს. სასურველია, ვიქტორინა ჩატარდეს დარბაზში და მას დაესწრონ მე-6 კლასის მოსწავლეები (ეცოდინებათ, რა ელით მომავალი წლის დასასრულს და უფრო მოტივირებულები იქნებიან) და მე-8 კლასის მოსწავლეები (გაიხსენებენ გავლილ მასალას, შეამონმებენ საკუთარ ცოდნასა და მეხსიერებას).

რეკომენდაციის სახით გთავაზობთ ვიქტორინის სავარაუდო ფორმატს:

მონაწილეები:

მოთამაშეების ორი გუნდი – გუნდები მოითათბირებენ და აირჩევენ სახელს. კითხვების დამთხვევა რომ არ მოხდეს, გუნდები ინაწილებენ სახელმძღვანელოს თავებს შუაზე. ერთმა გუნდმა უნდა შეადგინოს 30-მდე კითხვა სახელმძღვანელოს ერთი ნახევრიდან, მეორემ – მეორედან (შესაბამისად, მოუწვევთ მთელი სახელმძღვანელოს ყურადღებით წაკითხვა, რომ მოამზადონ საკუთარი კითხვები და მოწინააღმდეგე გუნდის სავარაუდო კითხვებზე პასუხებიც). გუნდის წევრები დაწერენ თითო კითხვას თითო ბარათზე, ბარათის მეორე მხარეს მიაწერენ პასუხს და თეთრი ყუთით გადასცემენ წამყვანს. სამი, თემატურად ერთგვარი კითხვა შეუძლიათ გააერთიანონ ბლიც-კითხვაში (ამ შემთხვევაში, როგორც კი გაიცემა მცდარი პასუხი, დარჩენილი ერთი ან ორი კითხვა აღარ დაისმევა და

ბარათი ვარდება მოპასუხე გუნდის წითელ ყუთში). გუნდები წითელ (მცდარი პასუხების) და მწვანე (სწორი პასუხების) ყუთებს და გადასცემენ წამყვანს. გუნდები ირჩევენ თითო წარმომადგენელს „დროის გუშაგად“ (თამაშის ეს მონაწილე კითხვა-პასუხის პროცესში არ ჩაერთვება).

ორივე გუნდიდან თითო „დროის გუშაგი“ აკონტროლებენ დროს როგორც მათი, ასევე მონაწილედ გუნდის მოპასუხის გამოსვლისას. თუ გუნდი პასუხის გაცემას 10 წამში არ დაიწყებს, „დროის გუშაგი“ ჩაბერავს სასტვენს. ასევე, „დროის გუშაგი“ წინასწარ მომზადებულ ორსვეტიან (თითო გუნდზე თითო სვეტი) ცხრილში აღრიცხავს რეგლამენტის გადაცდენებისა და მყისიერი პასუხების შემთხვევებს. თამაშის დასასრულს, „გუშაგები“ ითვლიან მონაცემებს, ამოინერენ ცალკე ბარათებზე და გადასცემენ წამყვანს.

წამყვანი (მასწავლებელი) – წინასწარ ამოწმებს გუნდების მიერ შედგენილ კითხვებს, რომ მათ თანაბარ სირთულეში დარწმუნდეს. თამაშის დროს წამყვანი დგას მაგიდასთან, რომელზეც აწყობა ყუთები. სწრაფად იღებს ბარათს კითხვის დამსმელი გუნდის თეთრი ყუთიდან (მონაცვლეობით, თითო ჯერზე თითო ყუთიდან, რომ გუნდებს თანაბარი რაოდენობის კითხვები შეხვდეთ), კითხულობს კითხვას ხმამაღლა და იმის მიხედვით, პასუხი მცდარია თუ სწორი (სწორი პასუხი წერია ბარათის მეორე მხარეს), აგდებს ბარათს მოპასუხე გუნდის მწვანე ან წითელ ყუთში. ბლიც-კითხვის შემთხვევაში როგორც კი გაიცემა მცდარი პასუხი, დარჩენილი ერთი ან ორი კითხვა აღარ დაისმება და ბარათი ვარდება მოპასუხე გუნდის წითელ ყუთში.

თუ კითხვის დასმის შემდეგ ისმის „დროის გუშაგის“ სასტვენის ხმა (გუნდი პასუხის გაცემას 10 წამში არ დაიწყებს), ბარათი ვარდება წითელ ყუთში. თამაშის ბოლოს წამყვანი დათვლის ბარათების რაოდენობას წითელ და მწვანე ყუთებში, აცხადებს „დროის გუშაგთა“ მონაცემებს, გამოავლენს გამარჯვებულ გუნდს და გადასცემს მათ წინასწარ ამობეჭდილ დიპლომებს სხვადასხვა ნომინაციაში.

რაც შეეხება კითხვებს:

- ა) კითხვა უნდა მოითხოვდეს მოკლე პასუხს და არა მსჯელობას;
- ბ) კითხვა არ უნდა მოითხოვდეს სხვა, უფრო ღრმა ცოდნას, ვიდრე სახელმძღვანელო იძლევა;
- გ) კითხვა არ უნდა მოითხოვდეს რაიმეს ჩამოთვლას;
- დ) არ შეიძლება ორმაგი ან სამმაგი კითხვების დასმა (ვთქვათ, ვინ, სად და როდის ჩაატარა პირველი ვიქტორინა).

რეკვიზიტი:

წამყვანის მაგიდა, 2 სასტვენი და 2 წამზომი „დროის გუშაგებისთვის“, 2 თეთრი ყუთი გუნდების მიერ მომზადებული კითხვებისთვის (თითო კითხვა თითო ბარათზე); 2 წითელი ყუთი და ორი მწვანე ყუთი. ყველა ყუთს უნდა ეწეროს გუნდების სახელები, რომლებსაც ისინი თავად შეარჩევენ.

ნომინაციები:

საუკეთესო შეკითხვა
ყველაზე სწრაფი პასუხი
ყველაზე საზრიანი პასუხი
ყველაზე მეტი სწორი პასუხი
ყველაზე მეტი მცდარი პასუხი
ყველაზე შეკრული გუნდი
ყველაზე ჭინჭყლი გუნდი
ყველაზე მონესრიგებული გუნდი
ყველაზე დაბდურა გუნდი

თამაში: სიტყვობანა

მასალა:

ქუდი, თასი ან ჯამი, პატარა ბარათები, წითელი და მწვანე ფანქრები, საათი წამმზომით

წინა გაკვეთილზე მასწავლებელმა თანაბრად უნდა დაუნაწილოს მოსწავლეებს სახელმძღვანელოს გაკვეთილები და დაავალოს, ამონერონ რაც შეიძლება მეტი სიტყვა და ტერმინი – დარგების, ჟანრების, მასალებისა და ტექნიკების, ელემენტებისა და პრინციპების სახელწოდებები, ხელოვანთა სახელები და გვარები, ცნობილი ნაწარმოებების სათაურები, ძეგლების სახელწოდებები და სხვ. ტერმინი დაწერონ წითლად, განმარტება – მწვანედ. ბარათები უნდა დაიკეცოს ოთხად და ჩაიყაროს საერთო ჯამში ან ქუდში.

რადგანაც ბარათებს მოსწავლეები ერთმანეთთან შეუთანხმებლად ამზადებენ, ტერმინები შეიძლება გამეორდეს. ამ თამაშისთვის მერხების ერთ რიგად გადაადგილება მოგინევთ. მენწყვილები ერთმანეთის პირისპირ უნდა დასვათ მწკრივში, რომ თასი ერთმანეთს ადვილად და სწრაფად გადასცენ. მასწავლებელი ან რომელიმე მოსწავლე აკონტროლებს დროს წამმზომით. თითო წყვილს თითო წუთი ეძლევა.

თამაშის მსვლელობა:

ჯერ ერთ მხარეს მსხდომი ბავშვები უხსნიან მენწყვილებს ტერმინის მნიშვნელობას. მენწყვილემ ტერმინი უნდა გამოიცნოს (ხმამალლა წარმოთქვას წითლად დაწერილი სიტყვა).

წამმზომის ჩართვისთანავე, მოსწავლე ამოიღებს ბარათს თასიდან და ხმამალლა, სწრაფად წაიკითხავს ტერმინის მნიშვნელობას (მწვანედ დაწერილს). თუ მოპასუხე მენწყვილე ტერმინს გამოიცნობს, ის წინ დაიდებს ბარათს (თამაშის ბოლოს დათვლით). თუ ვერ გამოიცნობს, ბარათი უნდა დაიკეცოს და თასში ჩაბრუნდეს. კითხვის დამსმელი სწრაფად ამოიღებს შემდეგ ბარათს და იმავე მენწყვილეს უსვამს კითხვას. ეცადეთ, რეგლამენტით გამოყოფილ ერთ წუთში რაც შეიძლება მეტი ტერმინი გამოიცნოთ. რეგლამენტის ამონურვისას თასი გვერდით მსხდომ, მოწინააღმდეგე გუნდის წყვილთან გადადის. ახლა შემდეგი მოსწავლე იღებს ბარათებს და ასევე ხმამალლა კითხულობს მწვანედ დაწერილ განმარტებას. როგორც კი მენწყვილე ტერმინს გამოიცნობს, დაიდებს ამ ბარათს წინ. კითხვის დამსმელი ამოიღებს შემდეგ ბარათს. როდესაც თასი რიგის ბოლოს მიაღწევს, მერხების მეორე მხარეს მსხდომი მოსწავლეების ჯერი დგება. ამჯერად ისინი, ვისაც მანამდე ტერმინის გამოცნობა ევალებოდა, განმარტებას უკითხავენ პირისპირ მსხდომ მენწყვილებს. ამგვარად,

თასი რიგში ორ გზას გადის. როდესაც თასი ისევ პირველ წყვილს დაუბრუნდება, თამაში სრულდება.

დათვალეთ ბარათები, რამდენი სიტყვა გამოიცანით წყვილში? გამარჯვებული წყვილები ექსპერტებად ცხადდებიან და ტაშს იმსახურებენ!

ამ თამაშის გართულებული ვარიანტისთვის მოაჭერით ბარათებს ტერმინების განმარტებები. დატოვეთ მხოლოდ ტერმინი. მოსწავლეებმა თავად უნდა აუხსნან მნიშვნელობა მეწყვილეს.

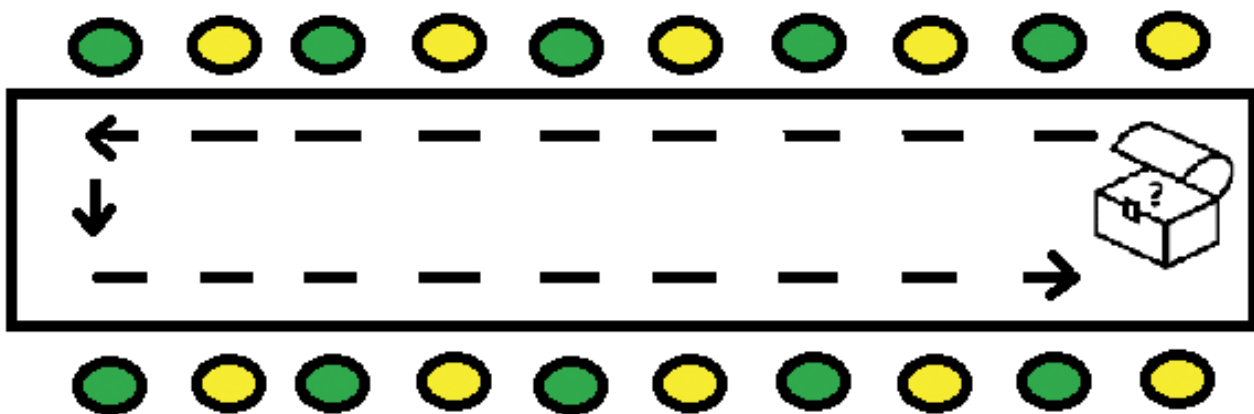

თემატური ბლოკი: საზოგადოება და ხელოვნება

სასწავლო თემა: ვანდალიზმი

საათების სავარაუდო რაოდენობა: 8 სთ + 2 სთ

თავების მიმდევრობა მოსწავლის წიგნში

პროლოგი.....	186
ჰეროსტრატე.....	187
ალექსანდრიის ბიბლიოთეკა.....	188
განადგურებული ცივილიზაციები.....	189
ილბლიანი არქეოლოგი	192
ერაყის განძი	194
პალმირა	196
ყველაზე დიდი ქანდაკება.....	198
ფაშიზმი და ხელოვნება	200
ფარაონ ტუტანხამონის ნილაბი.....	201
შოთა რუსთაველის ფრესკა იერუსალიმში	202
ბაგრატის ტაძარი	204
რევოლუცია.....	206
თბილისის სამხედრო ტაძარი	207
ვანდალიზმის სხვადასხვა ფაქტი:	208
ვენეციის ქარტია	216

თემის შესაბამისი ცნებები:

ვანდალიზმი, ბარბაროსობა, ცივილიზაცია, კულტურა, ისტორიული და მატერიალური ფასეულობა, ისტორიული ძეგლი, არტეფაქტი, ქანდაკება, რეკონსტრუქცია, რესტავრაცია

საკვანძო შეკითხვები:

- რა არის ცივილიზაცია?
- რა ხდის ადამიანს ცივილიზებულ არსებად?
- ვართ კი ჩვენ დღეს ცივილიზებულნი? რა გვაკლია საიმისოდ, რომ ცივილიზებულ ადამი-

ანებად ვინოდებოდეთ?

- რა არის კულტურა?
- რა განსხვავებაა კულტურულ და უკულტურო ადამიანებს შორის?
- როგორ ადამიანს უწოდებენ ბარბაროსს და ვანდალს?
- ინახავს თუ არა ხელოვნება ისტორიულ მეხსიერებას?
- რას გვაძლევს წარსულის ცოდნა?
- რატომ არის მნიშვნელოვანი წარსულის კვლევა?
- რატომ შევისწავლით ხელოვნებას?
- რას და როგორ გვიყვება ხელოვნება?
- რა საშიშროებას ხედავს ახალი პოლიტიკური წყობა თუ რელიგია წინა ეპოქის ხელოვნებაში და რატომ ანადგურებს მას?
- რას უქადის ომი და რევოლუცია კულტურას?
- რატომ არის მნიშვნელოვანი ხელოვნების ნაწარმოებებზე ზრუნვა, მათი დაცვა და მოფრთხილება?
- რას ნიშნავს კულტურული მემკვიდრეობა?
- როგორ იცავს სახელმწიფო ხელოვნების ნაწარმოებებს?
- რა განსხვავებაა კონსერვაციას, რესტავრაციასა და რეკონსტრუქციას შორის?
- როგორ შეგვიძლია მოვუფრთხილდეთ კულტურულ მემკვიდრეობას?
- რას დაუფტოვებთ მომავალ თაობებს სასიკეთოს?
- ვინ არის ავტორი და რა უფლებები აქვს მას?
- რა ვალდებულება გვაკისრია ჩვენ, სხვისი ნამუშევრის საკუთარი მიზნებისთვის გამოყენების შემთხვევაში?
- როგორ ზემოქმედებს ხელოვნება ადამიანზე? (მონუმენტური ხელოვნება, პლაკატი, რეკლამა, ქუჩის მხატვრობა და სხვ.)

აქტივობები:

- დისკუსია თემაზე „რა უბიძგებს ადამიანებს ნგრევისკენ?“;
- დისკუსია იუნესკოს ორგანიზაციის მისიის თემაზე;
- ვენეციის ქარტიის მუხლების ანალიზი, ინტერპრეტაცია, მოკლე მოხსენების მომზადება;
- დისკუსია საავტორო უფლებების თემაზე;
- დისკუსია თემაზე, „მე რომ ლეონარდო და ვინჩი ვიყო“.
- კვლევა
- დაკვირვება

მკვიდრი წარმოდგენები:

- დღევანდელი გაგებით, ცივილიზებული საზოგადოება უნდა ქმნიდეს ახალს ისე, რომ არ ანადგურებდეს ძველს.
- ცივილიზებული საზოგადოება არ უნდა იყოს განწყობილი მტრულად სხვათა კულტურების მიმართ.

- ჩვენ შეგვიძლია მოვუფროთხილდეთ კულტურულ მემკვიდრეობას.

კომპლექსური/პროექტული დავალებები:

კვლევა და დოკუმენტის შექმნა საფრთხის ქვეშ მყოფი ობიექტის გამოსავლენად და მისი მდგომარეობის წარმოსაჩენად. მოკლე მოხსენების მომზადება.

I გაკვეთილის სამოღალო სცენარი

თემა: ვანდალიზმი

ბანსახილველი საკითხი:

დისკუსია თემაზე „რა უბიძგებს ადამიანს ნგრევისკენ?“

ცოდნა და უნარები:

საკუთარი მსოფლმხედველობისა და აქტიური მოქალაქეობრივი პოზიციის შემუშავების უნარი, კრიტიკული აზროვნების უნარი; არგუმენტირებული მსჯელობის, ტექსტის გააზრებისა და ინტერპრეტაციის, კვლევისა და დაკვირვების, გონივრული არჩევანის გაკეთების უნარები.

შენიშვნა:

მასწავლებელმა წინასწარ, საშინაო დავალებად უნდა დაავალოს მოსწავლეებს სახელმძღვანელოში ტექსტის შესავალი მონაკვეთის (გვ. 186, პროლოგი) წაკითხვა სასურველია, დისკუსიის მსვლელობისას მასწავლებელმა გაამახვილოს მოსწავლეთა ყურადღება პროლოგის ტექსტის ბოლო ორ აბზაცსა და მათთან დართულ ილუსტრაციებზე (ორი ადამიანის მიერ მანქანის მტვრევის ფაქტი და საღებავგადასხმული ქანდაკება) და სთხოვოს მათ განმარტონ, თუ რა იგულისხმება ამ ტექსტში, გაიხსენონ, თუ უნახავთ მსგავსი ქმედება და გამოთქვან აზრი მის შესახებ.

გაკვეთილის დასაწყისში მასწავლებელი დასვამს შეკითხვას:

- რას ნიშნავს ტერმინი „კულტურული მემკვიდრეობა“?
- რას ნიშნავს ტერმინი „ისტორიული ძეგლი“?
- ვინ იყვნენ ბარბაროსები და ვანდალები?
- რატომ ეწოდა კულტურული ფასეულობების გამანადგურებლებს ვანდალთა ტომის სახელი? (ვანდალებად იწოდებოდნენ გერმანული ტომები, რომლებმაც V საუკუნეში გაძარცვეს რომი. მათ მიერ რომში ჩადენილმა სასტიკმა ძარცვამ, კულტურული ფასეულობების განადგურებამ ამ სიტყვას ახალი მნიშვნელობა მიანიჭა. ვანდალებად მოიხსენიებენ ისეთ ადამიანებს, რომლებიც კულტურულ და მატერიალურ ფასეულობებს ანადგურებენ).
- რა შემთხვევაში ვხმარობთ გამოთქმებს „ბარბაროსობა“ და „ვანდალიზმი“?

მოსწავლეთა პასუხის მოსმენის შემდეგ მასწავლებელი მოკლედ განუმარტავს მათ ამ ტერმინების მნიშვნელობას:

ვანდალიზმად თუ ბარბაროსობად ითვლება როგორც ადამიანის შექმნილის, ასევე ბუნებრივი გარემოს განადგურებაც. ვანდალიზმია კულტურული ძეგლების, მხატვრული ნაწარმოებების და ისტორიულად მნიშვნელოვანი თუ სამახსოვრო ადგილებისა და ნივთების განადგურება, ასევე მათი გადატანა, გადაკეთება და მათთვის საზიანოდ გარემოს შეცვლა.

გამონაკლისია ისეთი შემთხვევები, რომლებიც ნაწარმოების დაცვას ან გადარჩენას ემსახურება (მაგ., მუზეუმში გადატანა, რესტავრაცია).

ასევე, ვანდალიზმს შეიძლება მივაკუთვნოთ:

- უხამსი, საზოგადოებრივი ზნეობრიობის შეურაცხყოფელი წარწერები და ნახატები;
- სულიერი და ისტორიული ფასეულობების შეურაცხყოფა.

მასწავლებელი გააცნობს მოსწავლეებს ადმინისტრაციული სამართალდარღვევისა და პასუხისმგებლობის იმ მუხლს, რომელიც ვანდალურ მოქმედებას განსაზღვრავს, სთხოვს მათ, განმარტონ მოსმენილი და მოიყვანონ შესატყვისი მაგალითები:

„სახელმწიფო ან საზოგადო ქონების, ნივთის განზრახ დაზიანება ან განადგურება, რამაც მნიშვნელოვანი ზიანი გამოიწვია, ისჯება ჯარიმით ან საზოგადოებისათვის სასარგებლო შრომით, ვადით – ასიდან ას ოთხმოც საათამდე, ან გამასწორებელი სამუშაოთი ვადით ერთ წლამდე, ან თავისუფლების აღკვეთით ვადით ერთიდან სამ წლამდე“.

მასწავლებელი შესთავაზებს მოსწავლეებს, ჩამოაყალიბონ თუ როგორ ქმედებას შეიძლება ეწოდოს ვანდალიზმი, როგორს – ხულიგნობა და რომელი ქმედება არ განეკუთვნება არცერთს. მოსწავლეები უპასუხებენ დაფაზე ჩამონერილ საორიენტაციო პუნქტებს:

სხვისი ნამუშევრის შემთხვევით/განზრახ დაზიანება;

სხვისი ნამუშევრის საკუთარი გემოვნებით გადაკეთება;

მერხზე ან კედელზე წარწერის ამოჩხაპნა;

საღებავებით მერხის დასვრა;

ასფალტზე ნახატის ან კლასობანას ბადის დახატვა;

თეფშის გატეხვა;

ქუჩაში ნაგვის დაყრა;

ძველი შენობის დანგრევა მის ადგილას ახლის აშენების მიზნით;

ძველი კერპების ან უსიმპათიო ისტორიული პირების ქანდაკებების განადგურება;

ნიგნების გაფუჭება – ფურცლების ამოხევა ან ილუსტრაციებზე რამის მიხატვა;

სკვერსა თუ პარკში ყვავილების მოწყვეტა და სხვა.

მოსწავლეებს შეუძლიათ თავადაც მოიფიქრონ და შეავსონ სია მსგავსი ფაქტებით.

მასწავლებელი ესაუბრება მოსწავლეებს ვანდალიზმის მოვლენის შესახებ:

ვანდალის ფსიქოლოგიური პორტრეტი

ვანდალიზმის შემთხვევათა უმეტესობა 25 წლამდე ახალგაზრდების მიერაა ჩადენილი. დანაშაულს უფრო ხშირად 11-13 წლის მოზარდები სჩადიან. მათი ქმედება არ არის მიმართული კულტურული ფასეულობების შეგნებულად განადგურებისკენ. ისინი თვითგამოხატვის, თვით-დამკვიდრების ან გართობის მიზნით აზიანებენ გარემოს. მოზარდები ყოველთვის ჯგუფურად და, ამავე დროს, ფარულად მოქმედებენ. მათ სჭირდებათ თავიანთი „გმირობის“ მოწმე თანატოლები.

ამავე დროს, მოზარდები ცდილობენ, შეუმჩნევლად ჩაიდინონ მავნე ქმედებები, რადგან იციან, რომ ამისთვის დაისჯებიან. პარკებში უთუოდ შეამჩნევდით დაზიანებულ სანაგვე ურნებს, დამტვრეულ საქანელებსა და მოსასვენებელ სკამებს, წარწერებით აჭრელებულ სადარბაზოებსა და შენობების კედლებს, ტურისტების მიერ ფრესკებზე ამოჩხაპნილ სახელებს. ეს ყველაფერი ახალგაზრდა ვანდალების მიერაა ჩადენილი.

ზრდასრულ ასაკში მსგავსი ქმედებები ყოველთვის მოტივირებულია. ვანდალთა ამ კატეგორიას არ სჭირდება ჯგუფური მხარდაჭერა, ისინი არ იმალებიან და არ გაურბიან პასუხისგებას. მათ თავიანთი ქმედებით საკუთარი თავის წარმოჩენა ან რაიმე პრობლემისადმი ყურადღების მიპყრობა უნდათ და ცდილობენ, ეს რაც შეიძლება მეტმა ადამიანმა დაინახოს. ამიტომ მათი სამიზნე ყოველთვის ხალხმრავალ ადგილას მდებარეობს და ძალიან ძვირფასი, გამორჩეული, სხვებისთვის სათაყვანებელი ობიექტია.

– რა უბიძგებს ადამიანს ნგრევისკენ?

საკუთარი უუნარობით გამონვეული ბრაზი.

მონყენილობა და აკრძალვასა და ხიფათთან დაკავშირებული თავგადასავლის ძიება, თავის გამოჩენის, ყურადღების მიპყრობის სურვილი.

ვანდალური ქმედებები შეიძლება დავყოთ შემდეგ კატეგორიებად:

- **ნგრევა მატერიალური მოგებისთვის** – მაგ. ჩვენს ახლო წარსულში ადამიანები იპარავდნენ და წონით ყიდდნენ ძვირფასი ლითონების შემცველ ქანდაკებებს, დეკორის დეტალებს, ელექტროგაყვანილობის მავთულებსა და კარის სახელურებსაც კი.
- **ტაქტიკური ვანდალიზმი** – ნგრევა სხვა მიზნის მისაღწევად. მაგ. ძველის გაფუჭება, განადგურება მის ადგილას ახლის ასაშენებლად.

მაგ. ძველი ისტორიული შენობის დანგრევა იმავე ტერიტორიაზე ახალი სახლის ასაშენებლად (მთავრობის სასახლე).

- **იდეოლოგიური ვანდალიზმი** – რევოლუციებისა და სახელმწიფო და რელიგიური გადატრიალებების თანმდევი ნგრევა, რომელიც ანადგურებს იმას, რაც წინა სისტემის სიმბოლო და მოსაგონარია (არქიტექტურული ძეგლებისა და საკულტო შენობების, მონასტრების, მმართველთა საფლავების, პორტრეტებისა და ქანდაკებების, ან სახელმწიფოსთვის არასასურველი ინფორმაციის შემცველი ნაწარმოებების (წიგნები, სამეცნიერო ნაშრომები) განადგურება.

მაგ. საფრანგეთის რევოლუცია; საქართველოს გასაბჭოების დროს მონასტრებისა და ტაძრების დარბევა, მათი სხვა დანიშნულებით გამოყენება; მოსულის მუზეუმისა და დიდი ბუდას ქანდაკების განადგურება.

- **დამპყრობელთა ვანდალიზმი** – საომარი მოქმედებების დროს შემთხვევით თუ შეგნებულად შენობების განადგურება, ისტორიული და მხატვრული ღირებულების მქონე ნივთების განადგურება და მიტაცება.

მაგ., ომის დროს სამუზეუმო ექსპონატების მიტაცება; დავით გარეჯის კომპლექსის რუსი სამხედროების მიერ დაზიანება.

- **ვანდალიზმი თვითდამკვიდრების მიზნით** – საკუთარი თავის მიმართ ყურადღების მიპყრობის, საკუთარი სახელის განდიდების ან საზოგადოებაზე ზემოქმედების მცდელობა.

მაგ: ჰეროსტრატეს შემთხვევა, ასევე ჯგუფი The Beatles-ის დამაარსებლის, ბრიტანელი როკ

მუსიკოსის ჯონ ლენონის მკვლელობა – მომდერალი საკუთარი სახლის წინ გასროლით მოკლა მისმა თაყვანისმცემელმა მარკ ჩეპმენმა, რომელიც თავს არარაობად მიიჩნევდა და რამდენიმე ცნობილ ადამიანზე გეგმავდა თავდასხმას, რათა ამით მასაც გაეთქვა სახელი, ახალ ამბებში მისი სახელიც გაჟღერებულიყო.

- **სარესტავრაციო ვანდალიზმი** – ხელოვნების ნაწარმოებების საკუთარი შეხედულების შესაბამისად გადაკეთება, მათი რესტავრაციის ტექნოლოგიის უცოდინარობით დაზიანება.

მაგ. ბაგრატის ტაძრის რესტავრაცია.

- **უპასუხისმგებლობა, გაუაზრებელი ვანდალიზმი**: კულტურულ მემკვიდრეობას ხშირად უნებურად, გაუაზრებლად უდიდეს ზიანს აყენებენ უპასუხისმგებლო ტურისტები, რომლებიც თავიანთ აღტაცებას ძეგლებზე გაკეთებული ნარწერებით გამოხატავენ ან სამახსოვროდ არქიტექტურული ძეგლების ნატყეხებს ეზიდებიან.

მაგ. ისტორიულ ძეგლებზე და ფრესკებზე ტურისტების მიერ გაკეთებული ნარწერები, შენობების ფასადებსა და ინტერიერში დახატული გრაფიტი, ამოკანრული ნარწერები.

საშინაო ღვაწლი:

მასწავლებელი დაავალებს მოსწავლეებს სახელმძღვანელოში მოყვანილი ტექსტის ეტაპობრივად (2-3 ეტაპად) წაკითხვას. ყოველი მონაკვეთის გაცნობის შემდეგ მასწავლებელი სთხოვს მოსწავლეებს, იმსჯელონ მიღებული ინფორმაციის შესახებ, გამოხატონ საკუთარი დამოკიდებულება სახელმძღვანელოში მოყვანილი ფაქტების მიმართ.

II გაკვეთილი

თემა: გაერთიანებული ერების განათლების, მეცნიერებისა და კულტურის ორგანიზაცია (იუნესკო)

მასწავლებელი გააცნობს მოსწავლეებს იუნესკოს ორგანიზაციის მისიას:

იუნესკო (ინგლ. UNESCO – United Nations Educational, Scientific and Cultural Organization) – გაერთიანებული ერების ორგანიზაციის სპეციალიზებული დანესტრუქტურა მეცნიერების, განათლების და კულტურის საკითხებში. შეიქმნა 1945 წელს. დღეისთვის იუნესკო აერთიანებს 195 სახელმწიფოს.

ამ ორგანიზაციის მიზანია მსოფლიოში მშვიდობისა და უსაფრთხოების დამყარება მეცნიერების, განათლებისა და კულტურის სფეროებში თანამშრომლობის გზით. სამართლიანობისა და კანონიერების, ადამიანის უფლებებისა და თავისუფლების საყოველთაო უზრუნველყოფა განურჩევლად რასისა, სქესისა და რელიგიისა.

1975 წელს ძალაში შევიდა იუნესკოს შეთანხმება (კონვენცია) მსოფლიო კულტურული და ბუნებრივი მემკვიდრეობის დაცვის შესახებ. მას მერე ყოველ წელს ტარდება შეკრება, რომელზეც განიხილება მსოფლიო მემკვიდრეობის სიაში შეტანილი, განსაკუთრებული კულტურული, ისტორიული და ეკოლოგიური მნიშვნელობის ბუნებრივი და ადამიანის მიერ შექმნილი ობიექტების დაცვისა და პოპულარიზაციის პროგრამები, რომელთა მთავარი ამოცანაა გააცნოს საერთაშორისო საზოგადოებას და დაიცვას დედამიწაზე არსებული უნიკალური ობიექტები.

იუნესკოს შემუშავებული აქვს შეფასების სქემა, თუ რა ნიშნით მიენიჭება ამა თუ იმ ობიექტს კულტურული მემკვიდრეობის სტატუსი და რა საფრთხისგან საჭიროებენ ისინი დაცვას.

მოსალოდნელი საფრთხეები წარმოადგენენ როგორც ბუნებრივ კატაკლიზმებს (მინისძვრა, მენყერი და სხვა), ასევე ადამიანურ ფაქტორებს (შეიარაღებული კონფლიქტები, უკონტროლო ტურიზმი) და სხვა.

იუნესკოს მიზანია, მოიძიოს და სიაში შეიტანოს განადგურების საფრთხის წინაშე მდგარი ობიექტები, მოამზადოს მათი დაცვისთვის სპეციალური პროგრამები, აწარმოოს ამ ობიექტებზე დაკვირვება და გაამახვილოს მათ პრობლემებზე საერთაშორისო საზოგადოების ყურადღება.

აქტივობა: მსჯელობა

მოსწავლეები იმსჯელებენ (საკუთარი ვარაუდებისა და მაგალითების მოყვანით) საკითხზე, თუ რას ნიშნავს თანამშრომლობა მეცნიერების, განათლებისა და კულტურის სფეროში?

რას ნიშნავს ადამიანის უფლებების უზრუნველყოფა განურჩევლად რასისა, სქესისა და რელიგიისა?

III ბაკვეთილი

თემა: ვენეციის ქარტია

მასწავლებელი გააცნობს მოსწავლეებს ვენეციის ქარტიის შინაარსს, რის შემდეგაც დისკუსიაზე მოსწავლეები იმსჯელებენ ქარტიის დებულებების შესახებ. დისკუსიის მსვლელობის დროს მასწავლებლის ამოცანაა, მოსწავლეები უკეთ გაერკვნენ საკითხში, რისთვისაც მან უნდა დასვას დამაზუსტებელი შეკითხვები და მაგალითების მოყვანით დაეხმაროს მათ ყოველი პუნქტის გააზრებაში.

საერთაშორისო ქარტია ძეგლთა დაცვისა და რესტავრაციის შესახებ

<https://www.tbilisiarchitecture.net/ka/the-venice-charter-1964>

ხალხთა თაობების მიერ შექმნილი ისტორიული ძეგლები, რომლებიც წარსულის გზავნილის მატარებელია, დღემდე რჩება მათი საუკუნოვანი ტრადიციების ცოცხალ მონემდ. კაცობრიობა დღითიდღე რწმუნდება, რომ ადამიანებს საერთო ღირებულებები გააჩნიათ და პატივს მიაგებს ისტორიულ ძეგლებს, როგორც საერთო მემკვიდრეობას.

ჩვენი საერთო პასუხისმგებლობაა, დავიცვათ ისინი მომავალი თაობებისთვის. ძეგლთა დაცვისა და რესტავრაციის პრინციპები შეთანხმებული უნდა იყოს საერთაშორისო დონეზე, სადაც ყოველი ქვეყანა პასუხისმგებელი იქნება ამ პრინციპების განხორციელებაზე საკუთარი კულტურისა და ტრადიციების ფარგლებში.

საერთაშორისო ქარტია ძეგლისა და რესტავრაციის შესახებ (ვენეციის ქარტია)

1946 წელს ვენეციაში შეკრებილმა არქიტექტორთა და ისტორიული ძეგლების სპეციალისტთა საერთაშორისო კონგრესმა შეიმუშავა ქარტია (დოკუმენტი, რომელიც რაიმე შინაარსის კანონებს ან უფლებებს იცავს), რომელიც დღეისთვის მსოფლიოს უმეტეს ქვეყანაშია მიღებული.

განმარტება:

1. ისტორიული ძეგლი ნიშნავს არა მხოლოდ არქიტექტურულ ნაწარმოებს, ასევე ურბანულ და სასოფლო გარემოს, რომელშიც მოიპოვება კონკრეტული ცივილიზაციის განვითარების ან ისტორიული მოვლენის დამადასტურებელი მონუმობა. ეს ეხება არა მარტო ხელოვნების ბრწყინვალე ნიმუშებს, არამედ შედარებით მოკრძალებულ ობიექტებსაც, რომელთაც დროთა განმავლობაში შეიძინეს ისტორიული და კულტურული მნიშვნელობა.
2. ძეგლთა კონსერვაცია (შენარჩუნება) და რესტავრაცია (აღდგენა) უნდა იშველიებდეს ყველა სამეცნიერო დარგსა და ტექნოლოგიას, რომელთაც შეუძლიათ ამ მემკვიდრეობის შესწავლა და დაცვა.
3. ძეგლთა კონსერვაციის და რესტავრაციის მიზანია მათი არა მარტო როგორც ხელოვნების ნიმუშების დაცვა და შენარჩუნება, არამედ როგორც ისტორიის ნაწილის შენარჩუნება.

შენარჩუნება:

4. ძეგლთა დაცვა საჭიროებს მათ მუდმივ მოვლას.
5. ძეგლთა შენარჩუნებას ხელს უწყობს მათი გამოყენება საზოგადოების საჭიროებისთვის, თუმცა დაუშვებელია ამის გამო ძეგლთა სტრუქტურის და გარეგნობის შეცვლა.
6. ძეგლის შენარჩუნება გულისხმობს მისი გარემოს შენარჩუნებასაც. აკრძალულია ძეგლის გარშემო იმგვარი ახალშენებლობა, ნგრევა ან გადაკეთება, რომელიც შეცვლის გარემოს, დაარღვევს მასშტაბს, შეცვლის ნაშენი მოცულობებისა და ფერის არსებულ ურთიერთმიმართებას.
7. ძეგლი განუყოფელია მისი ისტორიისგან, რომლის მონმეცაა, და იმ გარემოსგან, რომელშიც იგი არსებობს. ძეგლის ან მისი ნაწილების გადაადგილება დაუშვებელია, გარდა იმ შემთხვევისა, როცა ეს გამართლებულია მნიშვნელოვანი ეროვნული ან საერთაშორისო ინტერესებით.
8. ქანდაკების, მხატვრობის ან დეკორატიული მორთულობის ელემენტი, რომელიც წარმოადგენს ძეგლის განუყოფელ ნაწილს, შეიძლება მოიხსნას მხოლოდ იმ შემთხვევაში, როცა ეს მისი შენარჩუნების ერთადერთი გზაა.

აღდგენა (რესტავრაცია):

9. ძეგლის აღდგენის პროცესი უაღრესად ფაქიზი ქმედებაა. მისი მიზანია ძეგლის ისტორიული და ესთეტიკური ღირებულებების შენარჩუნება და დაცვა. ის ემყარება შემორჩენილი თავდაპირველი მასალის პატივისცემას. აღდგენა უნდა შეწყდეს იქ, სადაც იწყება ვარაუდი. ამ შემთხვევაში ყველა დამატებითი სამუშაო უნდა გამოირჩეოდეს თავდაპირველი ქმნილებისგან და ატარებდეს თანამედროვეობის ნიშანს. ყველა შემთხვევაში აღდგენას წინ უნდა უძლოდეს და მოსდევდეს ძეგლის არქეოლოგიური და ისტორიული შესწავლა.

10. თუ ტრადიციული ტექნოლოგიები არ გამოდგება, ძეგლის გამაგრება და შენარჩუნება შესაძლებელია იმ თანამედროვე ტექნოლოგიების გამოყენებით, რომელთა დადებითი ეფექტი დამტკიცებულია სამეცნიერო მონაცემებით და პრაქტიკული გამოცდილებით.

11. როდესაც შენობა შეიცავს სხვადასხვა პერიოდის ერთმანეთზე დაშენებულ ფენებს, დამალული შრეების გამოვლენის მიზნით გვიანდელი ფენების მოხსნა შეიძლება მხოლოდ მაშინ, როცა მოცილებული ფენა ნაკლებად ღირებულია, გამოვლენილი მასალა კი დიდი ისტორიული, არქეოლოგიური და მხატვრული ღირებულების მატარებელი. გადაწყვეტილება იმის თაობაზე, თუ რა უნდა იყოს შენარჩუნებული და რისი დანგრევა შეიძლება, არ უნდა მიენდოს ამ სამუშაოზე პასუხისმგებელ ერთ პიროვნებას. (იგივე წესი ეხება ხელოვნების სხვა დარგების ნაწარმოებებსაც, მაგ. მხატვრობასა და ქანდაკებას).

12. ის ელემენტები, რომლებიც დაკარგული ნაწილების მაგივრად უნდა დაემატოს ძეგლს, მთლიანობას ჰარმონიულად უნდა შეერწყას, მაგრამ ამავე დროს უნდა გამოირჩეოდეს თავდაპირველისგან ისე, რომ რესტავრაცია არ აყალბებდეს მხატვრულ ან ისტორიულ მოწმობას.

13. დამატებები დაუშვებელია, გარდა იმ შემთხვევისა, როცა ისინი არ აკნინებენ შენობის საინტერესო ნაწილებს, მის ტრადიციულ გარემოს.

ისტორიული ადგილები:

14. ძეგლების ტერიტორია უნდა იყოს განსაკუთრებული ზრუნვის საგანი, რათა დაცულ იქნას მათი სიმრთელე, უზრუნველყოფილ იქნას მათი სისუფთავე. ასეთ ადგილებში განხორციელებული შენარჩუნებითი და აღდგენითი სამუშაოები უნდა ჩატარდეს წინამდებარე მუხლებში განმარტებული პრინციპებით.

არქეოლოგიური გათხრები:

15. გათხრები უნდა განხორციელდეს სამეცნიერო სტანდარტების და ვშჩჰ-ს მიერ 1956 წელს მიღებული რეკომენდაციის შესაბამისად, რომელიც განსაზღვრავს არქეოლოგიური გათხრების შემთხვევაში გამოსაყენებელ საერთაშორისო პრინციპებს. ნანგრევები უნდა შენარჩუნდეს და უნდა ჩატარდეს საჭირო სამუშაოები აღმოჩენილი ობიექტების მუდმივი შენარჩუნებისა და დაცვისთვის. დაუშვებელია ნებისმიერი სარეკონსტრუქციო სამუშაო. დამკვეთელია მხოლოდ განცალკევებული ნაწილების ხელახლა შეერთება.

პუბლიკაციები:

16. შენარჩუნების, აღდგენის ან გათხრების ყველა სამუშაოს მუდამ უნდა ახლდეს ნახაზებითა და ფოტოებით ილუსტრირებული ზუსტი დოკუმენტაცია ანალიტიკური და კრიტიკული დასკვნების სახით. განმენდის, გამაგრების, გადაკეთების და აღდგენის ყოველი ეტაპი, ისევე როგორც სამუშაოს მსვლელობისას გამოვლენილი ახალი მონაცემები, უნდა იყოს აღრიცხული. ეს ჩანაწერი უნდა განთავსდეს საჯარო დანესებულების არქივში და ხელმისაწვდომი უნდა გახდეს ყველა მკვლევრისთვის. სასურველია ანგარიშის გამოქვეყნება.

პროექტი: „ოზიქტი საფრთხეში“

გაიხსენე, დააკვირდი, მოძებნე, შენი აზრით, რა არის შენ მახლობლად ისეთი, რაც ჩვენ მოვლას, დაცვას, ზრუნვას, საჭიროებს.

შექმენი დოკუმენტი, რომელიც წარმოაჩენს საფრთხის ქვეშ მყოფი ობიექტის მდგომარეობას: გადაულე მას ფოტო;

შეძლებისდაგვარად გააკეთე დაზიანებული ადგილის ანაზომი;

სიტყვიერად (წერილობით) აღწერე ეს ობიექტი;

ჩამოაყალიბე, თუ რატომ თვლი მას მნიშვნელოვნად;

განმარტე, თუ რა საფრთხე ემუქრება მას;

მოიფიქრე და დანერე, შენი ვარაუდით, როგორ შეიძლება მდგომარეობის გამოსწორება:

– რა უნდა გაკეთდეს მის დასაცავად ან შესანარჩუნებლად (განმენდა, შეკეთება, აღდგენა და სხვა).

– შეიძლება თუ არა პრობლემის საკუთარი ძალით მოგვარება.

– საჭიროა თუ არა ეს პრობლემა საზოგადოებას ვაცნობოთ.

– საჭიროა თუ არა ეს პრობლემა სპეციალისტებს ვაცნობოთ.

წარუდგინე მოძიებული მასალა მეგობრებს.

იმსჯელეთ, თუ ვისი მასალა იმსახურებს დაუყოვნებლივ რეაგირებას, რისი მოგვარება შეგიძლიათ საკუთარი ძალებით. გამოთქვით პრობლემათა მოგვარების თქვენი ვერსიები. თუ საჭიროა, აცნობეთ სპეციალისტებს, მიწერეთ წერილი შესაბამის უწყებას, გამოაქვეყნეთ წერილი სასკოლო ან რეგიონალურ გაზეთში.

შენიშვნა: ამ დავალების მიზანია, მოსწავლემ შეიძინოს პრობლემის დანახვის, დაფიქსირების, აღწერის და შესაბამისი რეაგირების უნარი. გააცნობიეროს, რომ გარემოზე ზრუნვა ყოველი ჩვენგანის ვალდებულებაა. ჩვენ გარშემო ბევრი რამაა მოსაწესრიგებელი. გარემო, რომელშიც ჩვენ ვცხოვრობთ, ჩვენს კულტურაზე მეტყველებს.

მასწავლებელმა უნდა მისცეს მოსწავლეებს მინიშნება, რომ დავალების შესასრულებლად არ არის აუცილებელი სიძველეების ძებნა. საფრთხის ქვეშ მყოფი ობიექტი შეიძლება იყოს სასკოლო ბიბლიოთეკის დაზიანებული წიგნები, ინვენტარი, ხე, რომელიც ხმება, ამოცვენილი ქვაფენილი, დანაგვიანებული გარემო ან თუნდაც ჩამონყვეტილი საქანელა, თუმცა კარგი იქნება, თუ მოსწავლეების ზრუნვის საგანი რაიმე ისტორიული ძეგლი იქნება.

აქტივობა: დისკუსია

თემის გაცნობის დასასრულს, სასურველია მოენწყოს დისკუსია თემაზე „რა უბიძგებს ადამიანებს ნგრევისკენ?“

დისკუსიის მსვლელობის დროს მასწავლებლის მიერ დასასმელი სავარაუდო შეკითხვები:

– რა მოვლენაა ვანდალიზმი?

– ვის თვლიდნენ ბერძნები უკულტურო ადამიანებად?

– რა განსხვავებაა კულტურულ და უკულტურო ადამიანებს შორის?

– შესწრებიხართ თუ არა მსგავს ქმედებას?

– გაიხსენეთ, სად გინახავთ და რა გრძნობას აღძრავს ასეთი დაზიანებები?

- რატომ აზიანებენ ადამიანები კულტურულ ძეგლებს?
- სახელმძღვანელოში მოყვანილი მაგალითებიდან ვანდალიზმის რომელმა ფაქტმა გამოიწვია თქვენში განსაკუთრებული ემოცია?
- რა საშიშროებას ხედავს ახალი პოლიტიკური თუ რელიგიური წყობა წინა ეპოქის კულტურულ ძეგლებში და რატომ ანადგურებს მას?
- რას უქადის ომი და რევოლუცია კულტურას?
- რატომ არის მნიშვნელოვანი ისტორიულ ძეგლებზე, ხელოვნების ნაწარმოებებზე ზრუნვა, მათი დაცვა და მოფრთხილება?
- რას ნიშნავს კულტურული მემკვიდრეობა?
- როგორ იცავს სახელმწიფო ხელოვნების ნაწარმოებებს?
- რა განსხვავებაა კონსერვაციას, რესტავრაციასა და რეკონსტრუქციას შორის?
- როგორ შეგვიძლია მოვუფრთხილდეთ კულტურულ მემკვიდრეობას ჩვენ?
- როგორ მოიქცევი, თუ მუზეუმიდან მოპარული ნივთის ყიდვას შემოგთავაზებენ?

აქტივობა: კვლევა

მასწავლებელი შესთავაზებს მოსწავლეებს ჩაატარონ კვლევა:

მასწავლებელი მოსწავლეებს (შესაძლოა მოსწავლეებმა იმუშაონ წყვილებად) დაურიგებს ვენეციის ქარტიის თითო მუხლს. მოსწავლეები დაამუშავენ მას – საკუთარი სიტყვებით განმარტავენ მოყვანილ დებულებებს. მოიძიებენ მუხლის შესატყვის მაგალითებს და მოამზადებენ მოკლე მოხსენებებს.

მოსწავლეებს შეუძლიათ გააერთიანონ მოძიებული მასალა, ან მომზადებული პრეზენტაცია წარადგინონ დამოუკიდებლად.

სასურველია პრეზენტაცია წარიმართოს დისკუსიის თანხლებით, მოსწავლეებმა უპასუხონ მეგობრებისა და მასწავლებლის დამაზუსტებელ შეკითხვებს, თავადაც შემატონ დამატებითი ცნობები მომხსენებლის ინფორმაციას.

აქტივობა: მოხსენება

ქართული ძეგლების ისტორია

<https://gelino.wordpress.com/>

მოსწავლეები გაეცნობიან ბმულზე წარმოდგენილი ძეგლების ისტორიას. ამოირჩევენ ერთ-ერთს, მოიძიებენ დამატებით ილუსტრაციებს და მოამზადებენ მოკლე მოხსენებას ძეგლის ისტორიისა და მისი დღევანდელი მდგომარეობის შესახებ. სასურველია, მოსწავლეებმა მოხსენებას დაურთონ ძეგლის დეკორის (სვეტები, ჩუქურთმა, სხვა რელიეფური გამოსახულებები, ფრესკა და სხვა), დეტალების საკუთარი ხელით გაკეთებული ასლი ან ჩანახატი.

აქტივობა: კვლევა

საგანგებოდ დაგეგმილ ექსკურსიაზე მოსწავლეები შეარჩევენ ახლომდებარე ისტორიულ ნაგებობას და ჩაატარებენ კვლევას – წერილობით აღწერენ ნაგებობას, დაურთავენ საკუთარ ჩანახატებსა და ფოტომასალას, შეძლებისდაგვარად მოიძიებენ ნაგებობასთან დაკავშირებულ ამბებს – აგების ისტორიას, ლეგენდას, მფლობელებისა და მაცხოვრებლების ვინაობასა და სხვა. გამოავლენენ დაზიანებებს, აზომავენ დაზიანებულ მონაკვეთს, დასახვევნი გამოსწორების სავარაუდო გზებს. ატვირთავენ მასალას ბლოგზე და მოაწყობენ პრეზენტაციას.

მასწავლებლის საყურადღებოდ: მოსწავლეების მიერ ჩანახატებისა და ფოტოების გაკეთება უნდა იყოს სავალდებულო. ინტერნეტით მოძიებული ფოტომასალა კი უნდა წარმოაჩინდეს ნაგებობის ადრინდელ სახეს.

ამ კვლევის ჩატარება სასურველია ექსკურსიაზე.

შეფასების საბანი:

პროექტს ახლავს: კომენტარი (მონაცემები ამომწურავია, ნაწილობრივ სრულია, მწირია)
მისამართი
აღწერა
დაზიანებული ადგილის ანაზომი
დაზიანების აღწერა
ისტორია
ჩანახატი
ფოტომასალა
ზიანის გამოსასწორებლად განსახორციელებელი ქმედებები

შემამჯამებელი შეკითხვები:

- რა ამოძრავებთ ადამიანებს, რომლებიც ხელოვნების ნაწარმოებებს ქმნიან?
- რა ამოძრავებთ ადამიანებს, რომლებიც ისტორიული მემკვიდრეობის ნიმუშებს ესხმიან თავს?
- რა ამოძრავებთ ადამიანებს, რომლებიც ხელოვნების ნიმუშებს აზიანებენ?
- მართებულია თუ არა რელიგიური, პოლიტიკური ან კულტურული შეხედულებების მიზეზით ისტორიული და კულტურული მემკვიდრეობის განადგურება?

IV გაკვეთილი

საავტორო უფლებები

გაკვეთილის მიზანი:

გავაცნოთ მოსწავლეებს საავტორო უფლებების არსი
გავუღვივოთ მათ პატივისცემის გრძნობა სხვისი ნაშრომის მიმართ

გაკვეთილის მოსალოდნელი შედეგი:

მოსწავლეებს ეცოდინებათ სხვისი ნაშრომის გამოყენებისა და საკუთარზე ზრუნვის წესები

გაკვეთილის დასაწყისში მასწავლებელი დასვამს შეკითხვას:

- ვინ არის ავტორი?
- არის თუ არა ავტორის მიერ შექმნილი ნაწარმოები მისი საკუთრება?
- რას ნიშნავს ტერმინი „საავტორო უფლებები“?
- რისი უფლება აქვს ავტორს საკუთარ ნაწარმოებთან მიმართებით?
- რას შეიძლება იცავდეს საავტორო უფლებები?
- რა ვადებს მოიცავს საავტორო უფლებები?
- როგორ უნდა მოიქცეს ადამიანი, რომელსაც რომელიმე ავტორის ნაწარმოების გამოყენება სურს?
- რას ნიშნავს ინტელექტუალურ-შემოქმედებითი საქმიანობა?
- რა არის ადამიანის ინტელექტუალურ-შემოქმედებითი საქმიანობის შედეგი?

1710 წლის 10 აპრილს ინგლისში ძალაში შევიდა ისტორიაში პირველი კანონი საავტორო უფლებების შესახებ, რომელიც იცავდა ნიგნების, რუკებისა და ნახაზების (პროექტების) ავტორთა ინტერესებს. მალე ეს კანონი სხვა სახელმწიფოებმაც აიტაცეს და, საბოლოოდ, ავტორთა უფლებების დაცვის საერთო, საერთაშორისო დებულებები შეიმუშავეს. წლიდან წლამდე კანონი იხვეწებოდა, მას ემატებოდა როგორც შეზღუდვები, ასევე საავტორო უფლებებით დასაცავი როგორც ძველი, ისე ახალი (ფოტოგრაფია, კინო, კომპიუტერული პროგრამები და სხვა) პროფესიები.

- საავტორო უფლებები იცავს ავტორებს და მათ ქმნილებებს ყოველგვარი დამახინჯებისა და სხვადასხვა სახის ხელყოფისგან, რამაც შეიძლება დააზიანოს ნაწარმოები, ან შელახოს ავტორის ღირსება და სახელი.

- საავტორო უფლებები იცავს მეცნიერების, ლიტერატურის და ხელოვნების ნებისმიერ ნაწარმოებს, რომელიც წარმოადგენს ინტელექტუალურ-შემოქმედებითი საქმიანობის შედეგს, განურჩევლად მისი დანიშნულებისა, ხარისხისა, შინაარსისა, მოცულობისა და გამომხატვის ფორმის საშუალებისა.

- საავტორო უფლებები მოქმედებს ნაწარმოების შექმნისთანავე და გრძელდება ავტორის გარდაცვალებიდან 70 წლის განმავლობაში.

- ნაწარმოებთან დაკავშირებული ავტორობის, ნაწარმოების სახელის, ნაწარმოების ხელშეუხებლობისა და რეპუტაციის პატივისცემის უფლების დაცვა ხორციელდება უვადოდ.

- საავტორო უფლებების მოქმედების ვადის ამონურვის შემდეგ ნაწარმოების გამოყენება შეუძლია ნებისმიერ პირს, ჰონორარის გადახდის გარეშე.

რისი უფლება აქვს ავტორს:

ავტორის ნამუშევარი ხელშეუხებელია. ავტორის ან მისი მემკვიდრის თანხმობის გარეშე არავის აქვს უფლება გამოაქვეყნოს მისი ნაწარმოები ან გამოიყენოს იგი კომერციული საქმიანობისთვის; შეიტანოს რაიმე ცვლილება მის ნაწარმოებში, სათაურში ან ავტორის სახელში.

- ავტორს შეუძლია ნება დართოს ან აკრძალოს მისი ნაწარმოების ნებისმიერი სახით გამოყენება.

ეს კი იმას ნიშნავს, რომ არ შეიძლება ავტორის დაუკითხავად მუსიკალური ნაწარმოების, ფილმის, სურათის, ლიტერატურული ან სამეცნიერო ნაშრომის და ხელოვნების სხვა ტიპის ნაწარმოე-

ბების ან მათი ასლების გაყიდვა ან გაქირავება, მათი საჯაროდ ჩვენება ან შესრულება, რეკლამისთვის ან სააგიტაციო მიზნით გამოყენება, დაუკითხავად ინტერნეტით, რადიო ან ტელეეთერით გადაცემა, ნაწარმოების თარგმნა და გადამუშავება, საკუთარი ნაშრომის საილუსტრაციოდ გამოყენება. ასევე, არ შეიძლება ავტორთა ბიოგრაფიის დაუკითხავად გამოქვეყნება.

• ავტორის გარდაცვალების შემდეგ საავტორო უფლებები მის მემკვიდრეებზე გადადის. ავტორს შეუძლია საავტორო უფლებები გადასცეს სხვა ადამიანს.

XVI საუკუნეში ვენეციელი მხატვარი მარკანტონიო რაიმონდი მისი თანამედროვე, ალორძინების ეპოქის გერმანელი მხატვრის, ალბრეხტ დიურერის სურათების გრავიურების ასლებს ბეჭდავდა, დიურერის სახელს აწერდა და რადგან დიურერი ძალიან პოპულარული მხატვარი იყო, სარფიანადაც ყიდდა. ამის გამო ალბრეხტ დიურერმა მას არაერთხელ უჩივლა სასამართლოში და იმას მიაღწია, რომ გამყალბებელს სურათებზე თავისი მონოგრამის გამოყენება აუკრძალა.

https://nigeltartreviews.files.wordpress.com/2017/03/durer-raimondi.jpg?w=1000&fbclid=IwAR0H-6BgsipH7QnKfe5wGpOia9GEmR9aE8_EN5wq4kBCRtWEqAG6Mzy044EA

<http://blog.lofty.com/wp-content/uploads/2016/06/Durer-vs-Raimondi.jpg?fbclid=IwAR3RVXC16n-dU5y52t4AdCNm40jPa2N0oWiEC1OWkAQIhnaOZV0XQI9U1kg>

Happy birthday

მასწავლებელი შეეკითხება მოსწავლეებს:

– რომელ სიმღერას მღერიან ყველაზე ხშირად მსოფლიოს ყველა კუთხეში და ყველა ენაზე?

სიმღერა, რომლითაც მთელ მსოფლიოში დაბადების დღეს ულოცავენ ერთმანეთს, 1893 წელს ორმა დამ – საბავშვო ბაღში მომუშავე პეტი და მილდრედ ჰილბმა, თავიანთ ალსაზრდელებს დაუწერეს. სიმღერას „დილა მშვიდობისა“ ერქვა. ამ სიმღერით ეგებებოდნენ ყოველ დილით ბავშვები ერთმანეთს. მოგვიანებით სიმღერაზე საავტორო უფლება მემკვიდრეობით დების ნათესავებზე გადავიდა. აშშ-ის კანონით, საავტორო უფლებას 2030 წელს გაუვა ვადა. ეს კი იმას ნიშნავს, რომ არავის არ აქვს უფლება ეს სიმღერა კომერციული მიზნით გამოიყენოს ფილმში, გადაცემაში ან რეკლამაში ისე, რომ მის მემკვიდრეებს საკმაოდ დიდი საფასური არ გადაუხადონ.

აქტივობა: დისკუსია

დისკუსია თემაზე: „მე რომ ლეონარდო და ვინჩი ვიყო...“

მასწავლებელი აჩვენებს მოსწავლეებს ილუსტრაციებს, რომლებზეც ლეონარდო და ვინჩის „მონა ლიზას“ გამოსახულება სხვადასხვა მიზნითაა გამოყენებული და სთხოვს მათ, გამოთქვან აზრი მათ შესახებ. მასწავლებელი შეეკითხება მოსწავლეებს: – ლეონარდო და ვინჩის ადგილას რომ იყო, რომელ მათგანს მიიჩნევდი შენი ნამუშევრის შეურაცხყოფად და რომელს შენი იდეის სხვა კუთხით წარმოჩენად.

ბაკვეთილის ბოლოს დასასმელი კითხვები:

– რა არის ადამიანის ინტელექტუალურ-შემოქმედებითი საქმიანობის შედეგი? რა ამოძრავებთ ადამიანებს, რომლებიც ხელოვნების ნაწარმოებებს ქმნიან?

- რა მიზნით იყენებენ ადამიანები სხვის ნაწარმოებებს საკუთარ ნაშრომებში?
- რა ამოძრავებთ ადამიანებს, რომლებიც ხელოვნების სხვისი ნიმუშების გადაკეთებულ ვერსიას ქმნიან?
- შეიძლება თუ არა რეკლამის მიზნით სხვისი ნამუშევრის გამოყენება-გადაკეთება?
- რას ნიშნავს ტერმინი „საავტორო უფლებები“?
- რისი უფლება აქვს ავტორს საკუთარ ნაწარმოებთან მიმართებით?
- რას იცავს საავტორო უფლებები?
- რა ვადებს მოიცავს საავტორო უფლებები?
- როგორ უნდა მოიქცეს ადამიანი, რომელსაც რომელიმე ავტორის ნაწარმოების გამოყენება სურს?

აქტივობა: აძცია

მოსწავლეები დაგეგმავენ აქციას „არა ვანდალიზმს“, რისთვისაც შეარჩევენ შესაფერის ადგილს (სკვერი, სკოლის ეზო, ახლომდებარე შენობა) და განმენდენ მას უგვანო წარწერებისგან.

მოკლე პროექტები

1. გადაიღე ფოტოები, რომლებიც ასახავს თანამედროვე საქართველოს, მის არქიტექტურას, ადამიანებს. როგორც ძველმა ფოტოებმა შემოგვინახა XIX-XX საუკუნეების საქართველოს ხედები, ისე შენც დააფიქსირე დღევანდელი გარემო.

დაათარილე და ჩაინიშნე ყოველი ფოტოს გადაღების ადგილი. ატვირთე ფოტოები კომპიუტერში და გაუზიარე მეგობრებს. გააერთიანეთ ფოტოები, გადაარჩიეთ და შექმენით საერთო ალბომი „საქართველო, XXI საუკუნე“.

2. მოიძიე ძველ ფოტოალბომში ან ინტერნეტში შენთვის ნაცნობი ადგილის ფოტო, გადაიღე იმავე ადგილის ფოტო. ძველი და ახალი ფოტოებით მოამზადე ცონერპოინტ პროგრამაში პრეზენტაცია „წარსული და დღევანდელი“. შეადარე ფოტოებზე ასახული გარემო: აღწერე, თუ როგორ შეიცვალა არქიტექტურა, ბუნება, რა შეიცვალა ადამიანთა ჩაცმულობაში. დანერე, რა მოგეწონა ან არ მოგეწონა ძველ თუ დღევანდელ ფოტოზე. გაუზიარე შენი ნამუშევარი მეგობრებს.

თემატური ბლოკი: გარემო და ხელოვნება

სასწავლო თემა: გრაფიტი – ვანდალიზმი თუ ხელოვნება?

საათების სავარაუდო რაოდენობა: 8 სთ +2

თავების მიმდევრობა მოსწავლის წიგნში

პროლოგი.....	216
ბენკსი.....	218
ბასკია.....	219
გაგოშა.....	220
ეკოლოგიური გრაფიტი.....	222
მხიარული სამყარო.....	224
ელ სიდი.....	226
ლექსიკონი:.....	232

მიზანი:

- ვაჩვენოთ, თუ როგორ შეუძლია ხელოვანს შეცვალოს გარემო;
- დავანახოთ პრეისტორიულ და მომდევნო პერიოდებს შორის კავშირები და გავლენები ხელოვნებაში;
- გავუღვივოთ მოსწავლეებს გარემოს მიმართ პასუხისმგებლობის გრძნობა;
- ვასწავლოთ ხელოვნების ნიმუშის ანალიზი.

შედეგი:

მიმართულება: შემოქმედებითობა და პრაქტიკა
ტექნიკის გააზრებულად და შემოქმედებითად გამოყენება;
ნამუშევრის შექმნისას თავად დასახოს და გადაჭრას შემოქმედებითი ამოცანა, მიზნის შესაბამისად შეარჩიოს მხატვრულ-გამომსახველობითი ხერხები, მასალა, ტექნიკა, მხატვრული სტილი.
მიმართულება: ხელოვნების აღქმა კონტექსტში
ხელოვნების კონკრეტული ნიმუშის ანალიზი (მხატვრულ-გამომსახველობითი ხერხები), ინტერპრეტაცია და შეფასება;
სხვადასხვა ეპოქის, კულტურის და სტილის ნამუშევრების ამოცნობა და ერთმანეთთან შედარება კულტურული კონტექსტის გათვალისწინებით.

ბანსახილველი საკითხები:

- გარემო, როგორც ხელოვნების ინსპირაციის წყარო
- ხელოვნება, როგორც გარემოს ასახვის გზა;
- თანამედროვე ადამიანის გარემო;
- გამოქვაბულების მხატვრობა და გრაფიტი – სახვითი საშუალებები და ხერხები;

- პრესტორიული ხელოვნების გადაძახილი თანამედროვე ხელოვნებასთან;
- ზღვარი ვანდალიზმსა და ხელოვნებას შორის;
- ხელოვანი, იდეა და განხორციელების გზები.

საკვანძო შეკითხვები

- როგორი იყო პირველყოფილი ადამიანის გარემო? როგორია დღევანდელი გარემო?
- რას და რატომ გამოსახავდნენ პირველყოფილი ადამიანები? რას ასახავ შენ?
- რა მსგავსება ან სხვაობაა პირველყოფილი ადამიანების სახვით საშუალებებსა და გრაფიკის მხატვრობის საშუალებებს შორის?
- რა მსგავსება და განსხვავებაა პირველყოფილ და დღევანდელ ხელოვნებას შორის?
- რა მიზნით ასახავდნენ გარემოს პირველყოფილი ადამიანები და რა მიზნით ასახავენ გარემოს თანამედროვე მხატვრები?
- შეუძლია თუ არა ადამიანის შემოქმედებას ზეგავლენა მოახდინოს გარემოზე, რა გავლენას ახდენს გარემოზე გრაფიტი?
- რა ბუნებრივ რესურსებს იყენებდა პირველყოფილი ადამიანი შემოქმედებით საქმიანობაში?
- იყენებენ თუ არა გრაფიკის მხატვრები ბუნებრივ რესურსებს შემოქმედებით საქმიანობაში?
- როგორ საღებავებს იყენებდნენ პირველყოფილი მხატვრები? როგორ საღებავებს იყენებენ თანამედროვე მხატვრები? როგორ საღებავებს იყენებ შენ?

აქტივობები:

ხატვა ტრადიციული და არატრადიციული ხერხებით
ექსპერიმენტი
დისკუსია

მკვიდრი წარმოდგენები

- გარემო ადამიანის შემოქმედებაზე ახდენს გავლენას, ადამიანის შექმნილი კი ზემოქმედებს გარემოზე;
- გარემო ადამიანის მუდმივი ინტერესისა და დაკვირვების ობიექტია უძველესი დროიდან დღემდე; დაკვირვება მნიშვნელოვანია გარესამყაროს შესაცნობად;
- გარემოდან მიღებულ შთაბეჭდილებებსა და დაკვირვების შედეგებს ადამიანი იყენებს საკუთარ ნამუშევრებში იდეების გადმოსაცემად და თვითგამოხატვისთვის;
- გარესამყაროს ასახვას ნამუშევარში სხვადასხვა დროს სხვადასხვა მიზანი და ფუნქცია ჰქონდა;
- უძველესი დროიდან დღემდე გარემომცველ სამყაროს ადამიანები მრავალფეროვანი მხატვრულ-გამომსახველობითი ხერხებით, მასალითა და ტექნიკით ასახავენ;
- გარემო და მისადმი ჩემი დამოკიდებულება ნამუშევარში მრავალი განსხვავებული ხერხით შეიძლება გადმოვცე;
- მხატვრები შემოქმედებაში იყენებენ თავისი დროის ხელმისაწვდომ რესურსებს;
- ადამიანს შეუძლია შეცვალოს გარემო როგორც მის საზიანოდ, ასევე მის სასიკეთოდ;

- თუ გარემო უსიამოვნოა, ადამიანს შეუძლია იგი სხვა ადამიანებისთვის სასიამოვნო გახადოს.

შეფასება:

- დააკვირდეს გარემოს და დაკვირვების შედეგად აღძრული შთაბეჭდილებები, იდეები, ემოციები, გრძნობები შემოქმედებითად ასახოს ნამუშევარში;
- ნამუშევრის შექმნისას შეარჩიოს და გამოიყენოს შესაბამისი მხატვრულ-გამომსახველობითი საშუალებები და ხერხები (ხაზის, ფერის, ლაქის, ფორმის გამომსახველობითი შესაძლებლობები, პერსპექტივა, მასშტაბი, კომპოზიციური განაწილება, თანაფარდობა და სხვ.), ჩვეული ან ექსპერიმენტული მასალა და ტექნიკა;
- წერილობით ან ზეპირად გაანალიზოს საკუთარ/სხვის ნამუშევარში გამოყენებული მხატვრულ-გამომსახველობითი საშუალებები და ხერხები (ხაზის, ფერის, ლაქის გამომსახველობითი შესაძლებლობები, პერსპექტივა, მასშტაბი, კომპოზიციური განაწილება, თანაფარდობა და სხვ.) და ისაუბროს საკუთარ ემოციებზე.

რეკომენდაცია:

თემის შესწავლის დანწყებამდე მასწავლებელი შესთავაზებს მოსწავლეებს, გასცენ პასუხები თემატური ბლოკის საკვანძო კითხვებს. ეს შეამზადებს მოსწავლეებს თემის განხილვისა და დისკუსიისთვის.

საგაკვეთილო მონაკვეთებად თემის დაყოფა შესაძლებელია შემდეგი სისტემით:

- პროლოგი – (დისკუსია)
- გრაფიტის მხატვრების ნამუშევრების გაცნობა – (შედარებითი ანალიზი)
- ფინალური გაკვეთილი – (დისკუსია)

მხატვრების ნამუშევრების გაცნობის შემდეგ დასასმელი კითხვები:

- რა პრობლემაა ნამოჭრილი ამ მხატვრის ნამუშევრებში?
- რა ხერხით გამოხატავს მხატვარი თავის სათქმელს?
- რა განცდას იწვევს შენში ამ მხატვრის ნამუშევრები?
- რა მასალას ხმარობენ „ქუჩის მხატვრები“ ნამუშევრის შესასრულებლად?
- რატომ ხატავენ გრაფიტის ღამით?
- მსგავს ნამუშევარს რომ ასრულებდე, შენ რა პრობლემას ნამოჭრიდი?
- რა განწყობას იწვევს შენში ბენქსის (ასევე სხვა მხატვრების) ნახატები?
- რას მოგაგონებს ბასკიას მხატვრობა? (პირველყოფილი ადამიანების მხატვრობა (ავსტრალია))
- რა აზრის ხარ ბენქსისა და ბასკიას „მონა ლიზას“ შესახებ?
- რა პრობლემებზე მიგვითითებს გაგოშას ნამუშევრები?

აქტივობები:

თარგით ხატვა, ციტატის კალიგრაფიული შრიფტით შესრულება; კვლევა; აქცია.

თარგი (ტრაფარეტი):

მხატვრები თარგებს (ტრაფარეტებს) ხმარობენ ორნამენტის კედლებზე თუ კერამიკულ ჭურჭელზე დასახატად, ტაძრებზე ამოკვეთილი რელიეფების ესკიზის გადასატანად, პლაკატებისა თუ ტანსაცმლის მოსართავად. თარგით შეიძლება სწრაფად, ხარვეზების გარეშე დაიხატოს რამდენიმე ერთნაირი გამოსახულება ნებისმიერი სახის ზედაპირზე. გრაფიტის ოსტატები ხშირად მიმართავენ ამ ხერხს, რათა სწრაფად და უშეცდომოდ შეასრულონ ნამუშევარი დიდ ფართობზე. ამისთვის ისინი წინასწარ ხატავენ ესკიზებს და შემდეგ, მათი მიხედვით, თავისი ხელით ამზადებენ თარგებს. გრაფიტი, ძირითადად, ასფალტზე და კედლებზე სრულდება. ასეთი ზედაპირის ფუნჯით დაფერვა ძნელია და დიდ დროს მოითხოვს. ამიტომ გრაფიტის მხატვრები უმეტესად სასხურებელ საღებავებს ხმარობენ. ასეთი საღებავები სწრაფად შრება და წვიმისგან არ ირეცხება.

ესკიზის თარგად გადაკეთებისა და თარგის მომზადების ონლაინ პროგრამა:

https://online.rapidresizer.com/photograph-to-pattern.php?fbclid=IwAR15BV2GBaGk_95-Pwi-4w76r1AopiEDj76N-ca-HdSpoXHHTvecy7cn8IY

ესკიზის თარგისთვის მომზადების მაგალითი:

<https://www.youtube.com/watch?v=yHsojM5d5no>

1. როგორ მზადდება თარგი:

თარგი წარმოადგენს ესკიზს, რომელზეც ამოჭრილია ის ადგილები, რომლებიც უნდა დაიფეროს.

შემოავლეთ მარკერი წინასწარ მომზადებული ესკიზის იმ კონტურებს, რომელთა ამოჭრასაც აპირებთ.

გაუკეთეთ ნახატს ლამინირება ან ქვევიდან წებოვანი ქაღალდით დაამაგრეთ გამჭვირვალე პლასტიკატზე (ფირზე). გამოსაჭრელად მომზადებული თარგი მოათავსეთ მუყაოს ნაჭერზე, რათა დაიცვათ მაგიდა დასერვისგან. ნახატის დეტალები ამოჭერით ქაღალდის საჭრელი დანითა და წვრილპირიანი მაკრატლით.

2. ნახატის თარგით შესრულება:

მასალა:

გამოჭრილი თარგი

დიდი ზომის სახატავი ფორმატი

აკრილის ან გუაშის საღებავები

განიერი ფუნჯი ან ღრუბელი

წებოვანი ლენტი, ჭიკარტები ან ქინძისთავები

ტრაფარეტის გამოჭრილი ადგილები უნდა დაიფეროს საღებავით. დაფერვა შეიძლება სხვადასხვა ხერხით: ფუნჯით, ღრუბლით, კბილის ჯაგრისით. ამისთვის თარგი უნდა დამაგრდეს სახატავ სიბრტყეზე წებოვანი ქაღალდითა და საჭიროების შემთხვევაში ჭიკარტებით ან ქინძისთავებით.

გამოჭრილი ადგილები იფერება ღრუბლით ან ფუნჯით.

შუშმ მოსწავლეთა აქტივობაში ჩასაბმელად, შეიძლება დაევალოთ მეგობრების მიერ მომზადებული ტრაფარეტით ნახატის ფურცელზე ან სხვა ზედაპირზე გადატანა.

საკლასო აქტივობა თარბი:

მასალა:

სახატავი ფურცლები
გუაშის საღებავი
მაკრატელი
ფუნჯი და ღრუბელი

მოსწავლეები დაამზადებენ მარტივ, პატარა თარგებს და მათი გამოყენებით შექმნიან მცირე ზომის ნამუშევრებს ნებისმიერ თემაზე.

საშინაო დავალება:

მოსწავლეები დახატავენ ესკიზს და მოამზადებენ (დიდ ფორმატზე შესასრულებელი ნახატისთვის) გათვალისწინებული ზომის) თარგებს მომდევნო აქტივობისთვის.

საკლასო აქტივობა ბრაფიტი:

მასალა:

დიდი ზომის ფორმატები
წინასწარ დამზადებული თარგები
გუაშის საღებავები
ღრუბელი ან განიერი ფუნჯები
წინსაფრები
სქელი მარკერები (კონტურის შემოსავლებად)

მოსწავლეები (მარტო ან წყვილებად) კედელზე გაკრულ დიდი ზომის სახატავ ფურცელზე წინასწარ, შინ მომზადებული ტრაფარეტის გამოყენებით დახატავენ ნახატს გრაფიტის სტილში. ნახატი უნდა გამოხატავდეს მათ დამოკიდებულებას რომელიმე მოვლენის მიმართ (მაგ. რაიმე სახის უსამართლობა, მოუწესრიგებელი გარემო და სხვა).

საკლასო ან საშინაო აქტივობა: ვერისტული პორტრეტი

მასალა:

კომპიუტერი
პრინტერი
სახატავი ფურცელი
მაკრატელი
შავი საღებავი
ნებოვანი ლენტი

მოსწავლეები მოიძიებენ ინტერნეტით ვერისტული პროგრეტების ნიმუშებს. ამოარჩევენ ერთ-ერთს და ონლაინ პროგრამის მეშვეობით დაამზადებენ ამ პროგრეტის თარგის ესკიზს.

ამობეჭდავენ თარგის ესკიზს და გამოჭრიან გასაფერადებელ ადგილებს. სახატავ ფურცელზე დაამაგრებენ და დაფერავენ თარგს.

საკლასო აქტივობა: ციტატა

(ქვეთავისთვის „ელ სიდი“)

მოსწავლეები დაიყოფიან ჯგუფებად. შეარჩევენ თითო ციტატას შოთა რუსთაველის „ვეფხისტყაოსნიდან“. ლამაზი კალიგრაფიით დანერენ და გააფორმებენ ციტატას დიდ ფორმატზე. ნამუშევარს გააფორმებენ ორნამენტებით.

სასურველია, ნამუშევრის ორნამენტებით გაფორმებისთვის გამოიყენონ თარგები.

კლასბარეშე (ბასკლითი) აქტივობა 5: „ნაქსოვი გრაფიტი“

კლასის ერთობლივი ნამუშევარი

მასალა:

ბადისებრი გაჭიმული ლობე

საქსოვი (სასურველია სქელი) ძაფები, კანაფი,

წინასწარ მოქსოვილი ყვავილები, ფოთლები, ფერადი ზოლები და სხვა



ამ აქტივობის ჩასატარებლად საჭიროა სკოლის მახლობლად (მაგ., სპორტული მოედანი) მოიძებნოს ბადისებრი ლობე.

მოსწავლეები მავთულის ლობის ბადისებრ სტრუქტურას გამოიყენებენ საფუძვლად, რომელზეც მომარაგებული მასალით დახვევის, გადაბმის, ჩამაგრების, ჩამოკიდების ხერხით „ჩააქსოვენ“ მცირე ზომის გამოსახულებებს.

საშინაო დავალება: ქართული შრიფტი

დაკვირვებისათ, რომ საქართველოში გრაფიტი უმეტესად ლათინური ანბანით სრულდება? ელ სიდიმა მოახერხა და ეს ტექნიკა არაბულ დამწერლობას მიუსადაგა. იქნებ გეცადათ და ქართული ასოებისთვის შეგექმნათ გრაფიტის შესაფერისი მოხაზულობა?

მოსწავლეები დახატავენ გრაფიტისთვის ქართული ასოების ესკიზებს. მოიძიებენ ინტერნეტით ცნობილი ხელოვანების გამონათქვამებს ხელოვნების შესახებ და დანერენ მათ (სახატავ რვეულში) ამ ასოებით. მასწავლებელი გააფრთხილებს მოსწავლეებს, რომ ეს ნამუშევრები შეუძლიათ გაი-

ტანონ გამოფენაზე, ამისთვის კი ნამუშევრები სათანადოდ უნდა მონესრიგდეს (ჩარჩო, საკიდი, ავტორის სახელი)

აქტივობა (ბამოფენა):

მოსწავლეები მოძებნიან და გადაიღებენ (თავიანთ ქალაქში, სოფელში, უბანში) გრაფიკის ნიმუშების ფოტოებს. გამოთქვამენ ვარაუდს, თუ რისი გამოხატვა უნდოდა ავტორს ამ ნარწერიითა თუ ნახატით. იმსჯელებენ, რა ემოციას იწვევს მათში ეს ნიმუშები, რომელი მათგანი იმსახურებს ყურადღებას და რატომ. რა უფრო მართებულია – მათი შენარჩუნება თუ განადგურება. რის შემდეგაც მოამზადებენ სტენდებს და მოაწყობენ გამოფენას სახელწოდებით „ხელოვნება თუ ვანდალიზმი“.

აქტივობა: სადარბაზო

მოსწავლეები ინდივიდუალურად, წყვილებად ან ჯგუფებად, დიდი ფორმატის ფურცლებზე დახატავენ რამდენიმე ესკიზს სადარბაზოს კედლების მოსახატად.

ამოიჩვენენ რომელიმე სადარბაზოს, მოიპოვებენ მაცხოვრებლებისგან ამ სადარბაზოს კედლების მოხატვის უფლებას. წარუდგენენ მათ რამდენიმე ესკიზს და მეზობლების მიერ შერჩეული ესკიზის მიხედვით დაამზადებენ ტრაფარეტებს. უქმე დღეს ერთად მოხატავენ სადარბაზოს (ამ აქტივობისთვის სასურველია მოიმარაგონ აკრილის საღებავები (ან წინასწარ მომზადდეს გუაშის საღებავებისა და ჰვა ნებოს ნარევი), ღრუბელი, ფუნჯები, სქელი მარკერები, ნახშირი, რეზინის ხელთათმანები და წინსაფრები).

საშინაო დავალება:

საკუთარ ეზოში მონახე რაიმე უშნო, დაზიანებული ობიექტი, და ოაკოაკის მსგავსად, აქციე იგი სახალისო ნახატად. გადაუღე შენს ნამუშევარს ფოტო.

ატვირთე და გამოაქვეყნე შენი და მეგობრების ნამუშევრები სოციალურ ქსელში ან მოაწყვეთ ფოტოგამოფენა სათაურით „ეფექტური დეფექტი“.

თემის შესწავლისას მოსწავლეებს შეუძლიათ, მიიღონ მონაწილეობა საერთაშორისო, ყოველწლიურ კონკურსებში. მონაწილეობა უფასოა. გაეცანით პირობებს მითითებულ ბმულებზე, დარეგისტრირდით, ელექტრონულად გაგზავნეთ კონკურსზე დასკანერებული ნახატის ციფრული ვერსია და დაელოდეთ შედეგებს.

1. კონკურსი მშვიდობის პოლუსი <https://peacepalsinternational.org> – გამარჯვებული ნახატის ავტორი ცხადდება წლის მშვიდობის ელჩად. ფინალში გადასული ნახატების ავტორებს ორგანიზაცია უგზავნის დიპლომს, მედალს, საჩუქრებს და ნახატის მუყაოზე დაბეჭდილ ვერსიას, ხოლო ყველა მონაწილეს, განურჩევლად იმისა, გადავიდნენ თუ არა ფინალში, უგზავნის სერტიფიკატს. ფინალში გასული ნახატის ბეჭდური ვერსია მთელი წლის განმავლობაში მოივლის მსოფლიოს, გამოფენილი იქნება საელჩოებში და საერთაშორისო სამშვიდობო ორგანიზაციებში. ნახატი და ავტორის სახელი და გვარი გამოქვეყნდება ორგანიზაციის ვებგვერდზე.

2. მშვიდობის ქვილთი – გამარჯვებული ნახატები გადააქვთ ქსოვილებზე და მათგან იკერება

დიდი ქვილთი. წლის განმავლობაში ქვილთი მოივლის მსოფლიოს, გამოფენილი იქნება საელჩოებში და საერთაშორისო სამშვიდობო ორგანიზაციებში. ნახატი და ავტორის სახელი და გვარი გამოქვეყნდება ორგანიზაციის ვებგვერდზე.

<https://peacequilt.wordpress.com/>

ფინალური ბაკვეთილის სცენარი

ბანსახილველი საკითხი:

გრაფიტი – ვანდალიზმი თუ ხელოვნება?

ბაკვეთილის ფორმა – დისკუსია

ვიზუალური მასალა:

გრაფიტის მხატვრების ნამუშევრები
„ვანდალური“ გრაფიტის ნიმუშები

ბაკვეთილის მიზანი

- წლის განმავლობაში მიღებული (თემასთან დაკავშირებული) ცოდნის შეჯამება;
- მსჯელობის, დასკვნის გამოტანის, ხელოვნების ნიმუშის ანალიზის უნარის განმტკიცება;
- გავუღვივოთ მოსწავლეებს გარემოს მიმართ პასუხისმგებლობის გრძნობა.

მკვიდრი წარმოდგენები

- მოსწავლე აცნობიერებს, რომ გრაფიტი თანამედროვე ადამიანისა და გარემოს ურთიერთქმედების გამოძახილია;
- გრაფიტის შეუძლია იმოქმედოს ადამიანთა შეგნებაზე.
- სხვაობას გრაფიტის როგორც ხელოვნების ნიმუშისა და ვანდალიზმს შორის განაპირობებს ავტორის მიზანი, ნამუშევრის შინაარსი და ხარისხი.

ბაკვეთილის მოსალოდნელი შედეგი

მოსწავლეებს გაუჩნდებათ ინტერესი თანამედროვე ხელოვნების ამ მიმდინარეობის მიმართ. მოსწავლეები ისწავლიან ღირებული ნამუშევრის ხულიგნური ნამოქმედარისგან გარჩევას; მოსწავლეებს გაუჩნდებათ გარემოზე ზრუნვისა და გაფრთხილების ვალდებულების გრძნობა.

შეფასების საბანი

წინარე ცოდნის განსახილველ საკითხთან დაკავშირებისა და გამოყენების უნარი; მოსწავლეთა ჩართულობა დისკუსიაში.

ბაკვეთილის მსვლელობა:

წინარე ცოდნის გააქტიურება (5-10 წთ)

მოსწავლის წიგნში თავები – გრაფიტი, პალეოლითის მხატვრობა, ვანდალიზმი (პროლოგი)

გაკვეთილის დასაწყისში მასწავლებელი გამოკითხავს მოსწავლეებს, თუ რა მოვლენას ეწოდება ვანდალიზმი და სთხოვს მათ მოიყვანონ რამდენიმე მაგალითი.

შემდეგ შეეკითხება მოსწავლეებს, თუ რა იციან კედლის მხატვრობის შესახებ და სთხოვს მოიყვანონ მაგალითები (პირველყოფილი ადამიანების მხატვრობა, ეგვიპტური, კრეტული, პომპეის ფრესკები, გრაფიტი).

რამდენიმე პასუხის მოსმენის შემდეგ სასურველია მასწავლებელმა მოსწავლეებს სთხოვოს დაზუსტება, თუ რა სხვაობაა კედლის მათ მიერ დასახელებულ მხატვრობებს შორის – (გამოსახვის ხერხები, მასალა, თემატიკა)

- რას გვიამბობს პირველყოფილი ადამიანების მხატვრობა და რატომ?
- რა მასალითაა შესრულებული გამოქვაბულის ნახატები?
- არის თუ არა ეს ნახატები ორნამენტით გაფორმებული?
- რას გვიამბობენ ძველი სამყაროს ფრესკები?
- რა მასალითაა შესრულებული ფრესკები?
- რა სხვაობაა გამოქვაბულის ნახატებსა და ფრესკებს შორის?
- რა სხვაობაა გამოქვაბულის ნახატებსა და გრაფიტის შორის?
- რატომ არ ეწოდება გამოქვაბულის მხატვრობასა და გრაფიტის ფრესკა?
- დღეს რომ ფრესკის დახატვა შემოგთავაზონ, რა თემას შეარჩევდით თქვენ?

დისკუსია (25-30 წთ)

მასწავლებელი შესთავაზებს მოსწავლეებს სადისკუსიო თემას „გრაფიტი – ხელოვნება თუ ვანდალიზმი?“. ჩვენი მიზანია, მსჯელობის შედეგად გამოვიტანოთ დასკვნა, რომელშიც ჩამოყალიბებული იქნება პასუხი დღევანდელ სადისკუსიო თემაზე.

მასწავლებელი მოსწავლეთა დისკუსიას წარმართავს შეკითხვებით:

- რა ეწოდება ქუჩაში, შენობების კედლებზე, ლობებზე, სადარბაზოებში გაკეთებულ წარწერებსა და ნახატებს და რას ფიქრობთ მათ შესახებ?
- რა გრძნობთ იწვევენ ისინი თქვენში?
- ოდესმე თავად თუ დაგიხატავთ მსგავსი რამე?
- რა არის ხელოვნება?
- რას ემსახურება სახვითი ხელოვნება?
- რა გავლენას ახდენს გარემო ხელოვანზე?
- რა გავლენას ახდენს ხელოვანი გარემოზე?
- რატომ უჩნდება ადამიანს სურვილი შეცვალოს გარემო?
- რა არის გრაფიტი?
- რა სხვაობა ან მსგავსებაა გრაფიკული ან ფერწერული ნაწარმოებისა და გრაფიტის გამომსახველ ხერხებს შორის?
- დაასახელეთ და აღწერეთ, სად გინახავთ გრაფიტი, რა იყო გამოსახული, აღწერეთ მაგალითები. მოგეწონათ ნანახი თუ არა, იყო ეს დამაფიქრებელი, სახალისო თუ გამაღიზიანებელი.

- რა სახვითი საშუალებები და ხერხები გამოარჩევს გრაფიკის მხატვრობას სხვა დარგებისგან?
- რატომ უჩნდება ადამიანს სურვილი ქუჩაში, კედელზე დახატოს რამე?
- რა მოტივით ხატავენ ხელოვანი ადამიანები?
- ვინ არიან ვანდალები?
- სად გადის ზღვარი ხელოვნების ნიმუშსა და ხულიგნურ ქმედებას შორის?
- რა შემთხვევაში მივაკუთვნით გრაფიკის ვანდალიზმს?

მასწავლებელი მოუყვება მოსწავლეებს ბენკსის ერთ-ერთი ნამუშევრის ისტორიას და სთხოვს მათ განსაჯონ, თუ ამ ამბის მონაწილე რომელი მხარეა მართალი:

2007 წელს ბენკსიმ ლონდონის ფოსტის შენობაზე დახატა პოლიციელი, რომელიც უთვალთვალავს კედელზე გრაფიკის კეთებით გართულ პატარა ბიჭს. სასამართლომ, ამ გრაფიკის შემქმნელის რეპუტაციის და ნახატის ხარისხისა და მისი ავტორის განთქმულობის მიუხედავად, ნამუშევრის განადგურება მოითხოვა, რაც არ აღმოჩნდა იოლი საქმე – რამდენიმესართულიანი შენობის კედელი მთლიანად გადაიღება.



- რომელი მხარეა ამ შემთხვევაში მართალი - სახელმწიფო და კანონი, რომელიც შენობებს უფრთხილდება, თუ ხელოვანი, რომელიც შენობის უსახურ კედელს ალამაზებს ან უბრალოდ საინტერესოს ხდის?

- თუ არსებობს შუალედური ნამუშევარი, რომელიც ხელოვნება არ არის, მაგრამ არც ვანდალიზმია?

მასწავლებელი აჩვენებს მოსწავლეებს გრაფიკის რამდენიმე მაგალითს (ინტერნეტიდან

ამოკრეფილ ნებისმიერი შინაარსისა და ხარისხის ილუსტრაციებს). მოსწავლეები, სამქულიანი სისტემით შეაფასებენ ნამუშევრებს, თუ რამდენად შეიძლება ჩაითვალოს ისინი ხელოვნების ნაწარმოებად:

- 1 ქულა = ხელოვნების ნაწარმოები
- 2 ქულა = ხელოვნება არ არის, მაგრამ არც არაფერს აშავებს.
- 3 ქულა = ვანდალიზმია

მოსწავლეები შეაჯერებენ შეფასების შედეგებს, რომელთა საფუძველზეც მასწავლებელი სთხოვს მოსწავლეებს სიტყვიერად ჩამოაყალიბონ, თუ როგორი უნდა იყოს გრაფიტი, რომელიც ხელოვნების ნიმუშად შეიძლება ჩაითვალოს და რას ემსახურება ასეთი ნამუშევარი.

დასკვნა:

გრაფიტი, იქნება ეს ნახატი თუ წარწერა, ხელოვნებად შეიძლება ჩაითვალოს მხოლოდ იმ შემთხვევაში, თუ იგი არ არის ხულიგნობის ან ვანდალიზმის შედეგი. კანონით, რაც არ უნდა ლამაზი ან შინაარსიანი იყოს გრაფიტი, თუ ის დახატულია ისტორიულ ძეგლზე, კულტურულ ობიექტზე, ლამაზ შენობაზე, ან ცენტრალური ქუჩის შენობების ფასადებზე, ის უნდა მოირეცხოს, მისი ავტორი კი დაჯარიმდეს.

შემაჯავებელი საღისკუსი/სააზროვნო შეკითხვები:

- რა ნიშნები გამოარჩევს კულტურულ ადამიანს?
- რა არის შემოქმედება?
- ვისთვის ქმნიან ადამიანები ხელოვნების ნაწარმოებებს?
- რა უფრო მნიშვნელოვანია ხელოვნისთვის – ნაწარმოების შექმნის პროცესი თუ ამ ნაწარმოების სხვათა მიერ აღიარება?
- აღიქვამს თუ არა მნახველი ქუჩაში დანახულ გრაფიტის ისეთივე გულისყურით, როგორც საგამოფენო დარბაზში გამოფენილ ნამუშევარს? – დაასაბუთე, რატომ?

ფინალური (საზაფხულო) დავალებები:

1. საზაფხულო არდადეგების დროს შეაგროვეთ მასალა გარშემო არსებული ისტორიული თუ კულტურული ძეგლების, ხელოვნების ნაწარმოებების შესახებ – მოიმარჯვეთ უბის ნიგნაკი, ფოტოაპარატი და აღნუსხეთ ყველაფერი, რაც თქვენს ყურადღებას მიიპყრობს. დააკვირდით და ჩაინიშნეთ, რას ემუქრება გაფუჭება, რას სჭირდება მიხედვა, რა უნდა შეატყობინოთ საზოგადოებას და რა შეიძლება გამოსწორდეს სპეციალისტების ჩარევის გარეშე.

შეგროვილი მასალა გაუზიარეთ მეგობრებს, გამოაქვეყნეთ სოციალურ ქსელში.

2. გადაიღეთ ფოტოები, რომლებიც ასახავენ თანამედროვე საქართველოს, მის არქიტექტურას, ადამიანებს. როგორც ძველმა ფოტოებმა შემოგვინახა XIX-XX საუკუნეების საქართველოს ხედები, ისე თქვენც დააფიქსირეთ დღევანდელი გარემო.

დაათარილეთ და ჩაინიშნეთ ყოველი ფოტოს გადაღების ადგილი. ატვირთეთ ფოტოები კომპიუტერში და გაუზიარეთ მეგობრებს. გააერთიანეთ ფოტოები, გადაარჩიეთ და შექმენით საერთო ალბომი „საქართველო, XXI საუკუნე“.

3. I ან II კლასების ქართული წერის რვეულში გაივარჯიშე ხელი ქართული ასოების კალიგრაფიულ წერაში. შექმენი ქართული ანბანის შრიფტის შენი ვერსია.

დენარტი

ქსკურსიის ღროს შესავსები ფორმა

სკოლა _____ კლასი VII _____ თარიღი _____
მოსწავლის სახელი და გვარი _____

მასწავლებელი _____ საგანი: ხელოვნება

სად ვიყავი და რა ვნახე:
რა ვიცოდი ამის შესახებ:
რა გავიგე ახალი:
რა წარმომედგინა სხვაგვარად, რაზეც წინახმა აზრი შემიცვალა:
რა მომეწონა:
რა არ მომეწონა:
ჩანახატი:

ექსპერიმენტის შესავსები ფორმა

სკოლა _____ კლასი VII — საგანი: ხელოვნება
თარიღი _____

მოსწავლის სახელი და გვარი _____

მასწავლებელი _____

რაში მდგომარეობს ჩემი ექსპერიმენტი:
როგორია ჩემი მოლოდინი:
რა გავაკეთე:
რა შედეგი მივიღე:
რით განსხვავდება შედეგი მოლოდინისგან:
რას შევცვლიდი ჩემს ექსპერიმენტში:

პაპიე-მაშეს ნიღვის შეფასების ფორმა

კლასი – VII თემატური ბლოკი _____ მოსწავლე _____	
დავალების პირობა: გააკეთე და მოხატე პაპიე-მაშეს ნიღაბი, რომელიც გამოხატავს რაიმე ემოციას	
განმსაზღვრელი შეფასების რუბრიკები	ქულა
მოსწავლეს თან ჰქონდა საჭირო მასალა	1-2
ნამუშევარი მკაფიოდ გამოხატავს ემოციას	1-2
ნამუშევარი აკურატულია დასრულებული	1-2
მოსწავლე მუშაობდა მონდომებით	1-2
ნამუშევარი დასრულებულია	1-2

ქულა _____

მასწავლებელი _____ თარიღი _____

<p>კლასი – VII</p> <p>თემატური ბლოკი: გარემო და ხელოვნება (ძველი ცივილიზაციები)</p> <p>პროექტზე მომუშავე ჯგუფის წევრების სახელები და გვარები:</p>		
<p>დავალების პირობა: ციფრული ტექნოლოგიების გამოყენებით, ჯგუფში, შექმენით 1-2 ნთ-იანი ანიმაცია თემაზე „პრეისტორიული მხატვრობა“. ანიმაცია უნდა „აცოცხლებდეს“ ქვის ხანის ნახატებს. ატვირთეთ ნამუშევარი პირად და კლასის ბლოგებზე. შეავსეთ რეფლექსიის კითხვარი.</p>		
<p>განმსაზღვრელი შეფასების კრიტერიუმები</p>	<p>ქულა</p>	<p>კომენტარი</p>
<p>შემოქმედებითობა და პრაქტიკა:</p> <p>ჯგუფმა შეარჩია დავალების შესაბამისი მასალა, ტექნიკა და მხატვრულ-გამომსახველობითი საშუალებები; გამოსახულება შეესაბამება დავალების პირობას, აკურატულადაა შესრულებული, მოძრაობა თანმიმდევრულია, აზრი გადმოცემულია გასაგებად (1 ქულა);</p> <ul style="list-style-type: none"> • ნამუშევარზე დახარჯულია მაქსიმალური შემოქმედებითი ძალისხმევა. შედეგმა მოლოდინს გადააჭარბა (1 ქულა). 		
<p>ინფორმაციული და საკომუნიკაციო ტექნოლოგიების გამოყენება:</p> <ul style="list-style-type: none"> • ნამუშევარი შესრულებულია ანიმაციის შესაქმნელი კომპიუტერული პროგრამის გამოყენებით (1 ქულა); • ნამუშევარი განთავსებულია ვებგვერდზე/ბლოგზე (1 ქულა). 		
<p>ორგანიზებულობა (ფასდება ჯგუფის მუშაობის პროცესზე დაკვირვებისა და თითოეული მოსწავლის ინდივიდუალური რეფლექსიის საფუძველზე)</p> <ul style="list-style-type: none"> • ჯგუფმა წინასწარ განსაზღვრა დავალების წარმატებით შესასრულებლად საჭირო ცოდნა და უნარები (1 ქულა); • ჯგუფმა წინასწარ დასახა განსახორციელებელი სამუშაოს ეტაპები (1 ქულა); • ჯგუფმა ეფექტურად გამოიყენა გამოყოფილი დრო და დაიცვა ვადები (1 ქულა). 		
<p>თანამშრომლობა (ფასდება ჯგუფის მუშაობის პროცესზე დაკვირვებისა და თითოეული მოსწავლის ინდივიდუალური რეფლექსიის საფუძველზე)</p> <ul style="list-style-type: none"> • ჯგუფის წევრებმა თანაბრად გაინანილეს შესასრულებელი სამუშაო (1 ქულა); • ჯგუფის წევრები პასუხისმგებლობით მოეკიდნენ თითოეულ მათგანზე დავალებულ საქმეს (1 ქულა); • ჯგუფის წევრები ეთიკის ნორმების დაცვით, კონსტრუქციულად განიხილავდნენ განსხვავებულ იდეებს, შეხედულებებს; უზიარებდნენ ერთმანეთს რესურსებს, მოსაზრებებსა და ცოდნას პრობლემათა გადაჭრის, გადანყვეტილებათა ერთობლივად მიღების მიზნით (1 ქულა). 		

ქულათა ჯამი _____

მასწავლებელი _____ თარიღი _____

საინფორმაციო ზეპირი მოხსენება შეფასების ფორმა

კლასი – VII თემატური ბლოკი: მოსწავლე:		
დავალების პირობა: ჩაატარე კვლევა, მოიძიე ინფორმაცია თემაზე _____ გააკეთე _____ ნთ-იანი მოხსენება კლასის წინაშე		
განმსაზღვრელი შეფასების კრიტერიუმები	ქულა	კომენტარი
კვლევა • მონაცემების მოპოვებისთვის მოსწავლემ შეარჩია, გამოიყენა და მიუთითა მრავალფეროვანი და სანდო წყაროები და სათანადო რესურსები. (2 ქულა); • მოხსენება წარმოგვიდგენს საკითხის ანალიზს, ინტერპრეტაციასა და შეფასებას (1 ქულა) . მოსწავლემ ჩატარებული კვლევა წარმოადგინა ორგანიზებული ფორმით (1 ქულა) .		
ინფორმაციული და საკომუნიკაციო ტექნოლოგიების გამოყენება • კვლევა ჩატარდა ქსელური ძიების გამოყენებით (1 ქულა) .		
ნიგნიერება • მოსწავლე ამჟღავნებს ზეპირი მეტყველების გზით, სათანადო ილუსტრაციების მოშველიებით, ინფორმაციის წარდგენა-გაზიარების უნარებს (1 ქულა) .		
ორგანიზებულობა • მოსწავლემ დაიცვა მოხსენების მოსამზადებლად დადგენილი ვადა (1 ქულა); • მოსწავლემ დაიცვა მოხსენებისთვის გამოყოფილი დროის ლიმიტი (1 ქულა) .		
პროგრესი • ნამუშევარი ამჟღავნებს მოსწავლის მიერ წინა ნამუშევრებში გამოვლენილ სისუსტეებს, საკუთარი პრობლემების დაძლევისა და მიღწეულ წინსვლას (2 ქულა) .		

ქულათა ჯამი _____

მასწავლებელი _____ თარიღი _____

შედარებითი ანალიზის შეფასების ფორმა

<p>კლასი – VII თემატური ბლოკი: მოსწავლე:</p>		
<p>დავალების პირობა: ჩაატარე კვლევა და გააკეთე შედარებითი ანალიზი შედარებული ნაწარმოებები:</p>		
განმსაზღვრელი შეფასების კრიტერიუმები	ქულა	კომენტარი
<p>იდენტიფიკაციის, ანალიზის, ინტერპრეტაციისა და შეფასების უნარები: მოსწავლე სწორად ასახელებს ხელოვნების შესაძარებელი ნიმუშების დარგებსა და ჟანრებს (1 ქულა), ეპოქებსა და ავტორებს (1 ქულა); მოსწავლე სათანადოდ აანალიზებს და ადარებს ნაწარმოებების მხატვრულ-გამომსახველობით საშუალებებსა (ელემენტებს) და ხერხებს (პრინციპებს) (2 ქულა); აქვს ნაწარმოებების ინტერპრეტაციის სათანადო უნარი (1 ქულა); აქვს ნაწარმოებების შეფასების სათანადო უნარი; (1 ქულა).</p>		
<p>ნაწარმოების კონტექსტში განხილვის უნარი: სათანადო ტერმინების გამოყენებით მოსწავლე ადარებს სხვადასხვა ეპოქის ნაწარმოებს ისტორიული, რელიგიური, სოციალური და/ან კულტურული კონტექსტის გათვალისწინებით (2 ქულა).</p>		
<p>პროგრესი ნამუშევარი ამჟღავნებს მოსწავლის მიერ წინა ნამუშევრებში გამოვლენილ სისუსტეებს, საკუთარი პრობლემების დაძლევისა და მიღწეულ წინსვლას (2 ქულა).</p>		

ქულათა ჯამი -----

მასწავლებელი ----- თარიღი -----

პრაქტიკული სამუშაოს შეფასების ზოგადი ფორმა

კლასი – VII თემატური ბლოკი: მოსწავლე:		
დავალების პირობა: შექმენი ნამუშევარი თემა _____ ტექნიკა: _____ მასალა: _____		
განმსაზღვრელი შეფასების კრიტერიუმები	ქულა	კომენტარი
<p>შემოქმედებითობა:</p> <p>მოსწავლეს შეუძლია ნამუშევრის შექმნა თვითგამოხატვისათვის, მიზნის შესაბამისი სტრატეგიების, მხატვრულ-გამომსახველობითი ხერხების, მასალისა და ტექნიკის გააზრებულად და შემოქმედებითად გამოყენებით (4 ქულა);</p> <p>ნამუშევრის შექმნისას მოსწავლეს შეუძლია თავად დასახოს და გადაჭრას შემოქმედებითი ამოცანა, მიზნის შესაბამისად შეარჩიოს მხატვრულ-გამომსახველობითი ხერხები, მასალა, ტექნიკა, მხატვრული სტილი (4 ქულა).</p>		
<p>პროგრესი</p> <p>ნამუშევარი ამჟღავნებს მოსწავლის მიერ წინა ნამუშევრებში გამოვლენილ სისუსტეებს, საკუთარი პრობლემების დაძლევისა და მიღწეულ წინსვლას (2 ქულა).</p>		

ქულათა ჯამი _____

მასწავლებელი _____ თარიღი _____

მოცულობითი ფიგურების ფანქრით ხატვის
შეფასების ფორმა

<p>კლასი – VII თემატური ბლოკი: მოსწავლე:</p>		
<p>დავალების პირობა: დახატე ნახატი, რომელშიც გადმოსცემ შუქ-ჩრდილსა და მოცულობას</p>		
განმსაზღვრელი შეფასების კრიტერიუმები	ქულა	კომენტარი
<p>გამოყენებულია კონტურის ხაზი, შტრიხები (1 ქულა) მინიშნებულია ჩრდილი (2 ქულა) მინიშნებულია დაცემული ჩრდილი (1 ქულა) მინიშნებულია ათინათი და/ან რეფლექსი (1 ქულა) გამოყენებულია ნახევარტონები (2 ქულა) შუქ-ჩრდილი შესაბამისობაშია სინათლის წყაროსთან (1 ქულა)</p>		
<p>პროგრესი ნამუშევარი ამჟღავნებს მოსწავლის მიერ წინა ნამუშევრებში გამოვლენილ სისუსტეებს, საკუთარი პრობლემების დაძლევისა და მიღწეულ წინსვლას (2 ქულა).</p>		

ქულათა ჯამი -----

მასწავლებელი ----- თარიღი -----

საზოგადოებრივი პერსპექტივის გამოყენებით შესრულებული სამუშაოს შეფასების ფორმა

კლასი – VII თემატური ბლოკი: _____	
მოსწავლე _____	
დავალების პირობა: დახატე სამუშაო ხაზოვანი პერსპექტივის გამოყენებით.	
განმსაზღვრელი შეფასების რუბრიკები	ქულა
9-10 ქულა: სამუშაოში ასახული ყველა საგანი დაშორების შესაბამისად იკლებს ზომაში. მსხვილი ფორმების გარდა, დეტალებიც გადმოცემულია ხაზოვანი პერსპექტივით. ყველა ხაზი თავს იყრის თავშეყრის წერტილში. ყველა ვერტიკალი სწორადაა არის აგებული. სამუშაოში აშკარად ჩანს შემოქმედებითი მიდგომა. სამუშაო აკურატულია. ნაშლილია ყველა დამხმარე ხაზი. ჩანს სამუშაოზე დახარჯული ძალისხმევა.	
8-7 ქულა: სამუშაოში ასახული რამდენიმე საგანი დაშორების შესაბამისად იკლებს ზომაში. მსხვილი ფორმების გარდა არის რამდენიმე დეტალიც, გადმოცემული ხაზოვანი პერსპექტივით. თითქმის ყველა ხაზი თავს იყრის თავშეყრის ერთ წერტილში. თითქმის ყველა ვერტიკალი სწორადაა აგებული. . სამუშაო აკურატულია. ნაშლილია უმეტესი დამხმარე ხაზი. სამუშაოში რამდენადმე ჩანს განეული ძალისხმევა.	
5-6 ქულა: სამუშაოში ასახული ორიოდ საგანი იკლებს ზომაში. სამუშაოში არის მხოლოდ მსხვილი საგნები, დეტალების გარეშე. ორიოდ ხაზი თავს იყრის თავშეყრის წერტილში. რამდენიმე ვერტიკალი სწორადაა აგებული. სამუშაო ნაწილობრივ აკურატულია. სამუშაოში სუსტად ჩანს განეული ძალისხმევა.	
3-4 ქულა: სამუშაო ასახავს ერთ საგანს დეტალების გარეშე, რომელიც სიღრმეში იკლებს ხაზოვანი პერსპექტივის ხერხის გამოყენებით. ორიოდ ხაზი თავს იყრის თავშეყრის წერტილში. ზოგი ვერტიკალი დახრილია. სამუშაოში არ ჩანს აკურატულობა და განეული ძალისხმევა.	
1-2 ქულა: სამუშაო დაუმთავრებელია, ასახავს ერთ საგანს დეტალების გარეშე. სიღრმეში კლება აცდენილია პერსპექტივის ხაზებს. ყველა ვერტიკალი დახრილია. სამუშაოში შემოქმედებით მიდგომა და ძალისხმევა არ ჩანს. სამუშაო ჩუქყანია.	
0 ქულა: სამუშაო ვერ პასუხობს ვერცერთ მოთხოვნას.	

ქულათა ჯამი _____

მასწავლებელი _____ თარიღი _____

3-განზომილებიანი მაკეტის შეფასების ფორმა

კლასი – VII თემატური ბლოკი: _____ მოსწავლე _____					
დავალების პირობა: მოსამზადებელი ნახაზის/ესკიზის საფუძველზე, შექმენი 3-განზომილებიანი მაკეტი თემა _____ ტექნიკა: _____ მასალა: _____					
0	1-2	3-4	5-6	7-8	9-10
ესკიზი					
მაკეტის ესკიზი იძლევა ზერელე მონაცემებს	მაკეტის ესკიზი იძლევა ზოგად მონაცემებს, დეტალების გარეშე	მაკეტის ესკიზი იძლევა ზოგიერთ მონაცემსა და დეტალს	მაკეტის ესკიზი იძლევა ძირითად მონაცემებსა და დეტალებს	ესკიზი ითვალისწინებს ყველა დეტალურ მონაცემს (ზომა, ფორმა, მასალა, ტექნიკა)	
შემოქმედებითობა					
მაკეტის განსხვავება ესკიზისგან გამონეულია დავალებისადმი ზერელე დამოკიდებულებით.	ნამუშევარს აკლია შემოქმედებითი მიდგომა.	ნამუშევარში სუსტად ჩანს შემოქმედებითი მიდგომა.	ნამუშევარში ჩანს შემოქმედებითი მიდგომა.	მაკეტის განსხვავება ესკიზისგან გამონეულია გაუმჯობესების სურვილითა და შემოქმედებითი მიდგომით.	
მაკეტის ტექნიკური მხარე					
შერჩეული მასალა შეუსაბამოა. ნამუშევარი უსუფთაოა. მაკეტს აკლია სიმყარე.	მასალის ნაწილი შერჩეულია ამოცანის შესაბამისად. მაკეტს აკლია აკურატულობა და სიმყარე.	მასალის დიდი ნაწილი შერჩეულია შესაბამისად. მაკეტს აკლია აკურატულობა და სიმყარე.	მასალა, ძირითადად, შერჩეულია შესაბამისად. ნამუშევარი უმეტესად, აკურატულია და მყარი.	ყველა მასალა შერჩეულია ამოცანის შესაბამისად. ნამუშევარი აკურატულია. მაკეტი მყარია.	
ორგანიზებულობა					
ნამუშევარზე დახარჯულია მინიმალური ძალისხმევა. ვადები და დროის ლიმიტი არ არის დაცული.	ნამუშევარზე დახარჯულია მცირეოდენი ძალისხმევა. ვადები და დროის ლიმიტი არ არის დაცული.	ნამუშევარზე დახარჯულია უმნიშვნელო ძალისხმევა. ვადები და დროის ლიმიტი დაცულია.	ნამუშევარზე დახარჯულია მნიშვნელოვანი ძალისხმევა. ვადები და დროის ლიმიტი დაცულია.	ნამუშევარზე დახარჯულია მაქსიმალური ძალისხმევა. ვადები და დროის ლიმიტი დაცულია.	

ნამუშევარი ვერ პასუხობს სტანდარტს

PowerPoint პრეზენტაციის შეფასების ფორმა

<p>კლასი – VII</p> <p>თემატური ბლოკი: _____</p> <p>მოსწავლე _____</p>
<p>დავალების პირობა:</p> <p>მომზადე PowerPoint პრეზენტაცია თემაზე _____</p> <p>ატვირთე ინტერნეტში. ბმული გამოაქვეყნე საკუთარ ბლოგზე</p>
<p>9-10 ქულა: ჩანს ციფრული ტექნოლოგიის გამოყენების უნარი. ტექსტი გამართულია და ლაკონური. შრიფტი მკაფიოა და არსად ფარავს ილუსტრაციის საკვანძო დეტალებს. გამოყენებული ჩარჩო, ფონი, სლაიდების გადასვლის ეფექტები. თხრობა ნათელია და გასაგები. პრეზენტაცია ატვირთულია ინტერნეტში. ბმული გამოქვეყნებულია პირად ბლოგზე. პრეზენტაციას ახლავს სათაური, ავტორის ვინაობა და გამოყენებული რესურსების ჩამონათვალი. ჩანს უნარების განვითარების ძლიერი პროგრესი.</p>
<p>7-8 ქულა: ჩანს ციფრული ტექნოლოგიის გამოყენების უნარი. ტექსტი ლაკონურია, რამდენიმე უმნიშვნელო შეცდომის გამოკლებით გამართულია. შრიფტი მკაფიოა და თითქმის არსად ფარავს ილუსტრაციის საკვანძო დეტალებს. ბევრ სლაიდში გამოყენებულია ჩარჩო, ფონი, სლაიდების გადასვლის ეფექტები. თხრობა ნათელია და გასაგები. პრეზენტაცია ატვირთულია ინტერნეტში. ბმული გამოქვეყნებულია პირად ბლოგზე. პრეზენტაციას ახლავს სათაური, ავტორის ვინაობა და გამოყენებული რესურსების ჩამონათვალი. ჩანს უნარების განვითარების პროგრესი.</p>
<p>5-6 ქულა: ჩანს ციფრული ტექნოლოგიის გამოყენების საშუალო უნარი. სასურველია, ტექსტი უფრო მსხვილი შრიფტით იყოს აკრეფილი. ზოგიერთი სლაიდის ტექსტი უნდა შემოკლდეს. რამდენიმე მნიშვნელოვანი შეცდომის გამოკლებით, ტექსტი ძირითადად გამართულია. ტექსტი ზოგ სლაიდზე ფარავს ილუსტრაციის საკვანძო დეტალებს. ზოგ სლაიდში გამოყენებულია ჩარჩოს, სლაიდების გადასვლისა და/ან ფონის ეფექტები. პრეზენტაცია რამდენადმე ბუნდოვანია. პრეზენტაცია ატვირთულია ინტერნეტში. ბმული გამოქვეყნებულია პირად ბლოგზე. პრეზენტაციას ახლავს სათაური, ავტორის ვინაობა, მაგრამ აკლია გამოყენებული რესურსების ჩამონათვალი. ჩანს უნარების განვითარების მცირედი პროგრესი.</p>
<p>3-4 ქულა: ჩანს ციფრული ტექნოლოგიის გამოყენების საშუალო საწყისი უნარი. სასურველია, ტექსტი ბევრად უფრო მსხვილი შრიფტით იყოს აკრეფილი. ტექსტი უნდა შემოკლდეს. ტექსტში დაშვებულია ბევრი შეცდომა. სლაიდების თანმიმდევრობას აკლია ორგანიზებულობა. ტექსტი ხშირად ფარავს ილუსტრაციის საკვანძო დეტალებს. პრეზენტაცია რამდენადმე ბუნდოვანია. პრეზენტაცია უნდა აიტვირთოს ინტერნეტში. ბმული უნდა გამოქვეყნდეს პირად ბლოგზე. პრეზენტაციას ახლავს სათაური, მაგრამ აკლია ავტორის ვინაობა და გამოყენებული რესურსების ჩამონათვალი. ჩანს უნარების განვითარების საშუალო პროგრესი.</p>
<p>1-2 ქულა: არ ჩანს ციფრული ტექნოლოგიის გამოყენების უნარი. ტექსტი ვრცელია, ყველგან დაშვებულია შეცდომები. სლაიდების თანმიმდევრობას აკლია ორგანიზებულობა. არ არის დაცული ტექსტისა და ილუსტრაციის ნონასწორობა. ტექსტი წვრილადაა აკრეფილი, ფარავს ილუსტრაციის საკვანძო დეტალებს. არ არის გამოყენებული ეფექტები. პრეზენტაცია ბუნდოვანია. პრეზენტაცია უნდა აიტვირთოს ინტერნეტში. ბმული უნდა გამოქვეყნდეს პირად ბლოგზე. პრეზენტაციას ახლავს სათაური, მაგრამ აკლია ავტორის ვინაობა და გამოყენებული რესურსების ჩამონათვალი. ჩანს უნარების განვითარების სუსტი პროგრესი.</p>
<p>0 ქულა: ნამუშევარი ვერ პასუხობს სტანდარტს</p> <p>ქულა _____</p> <p>მასწავლებელი _____</p> <p>თარიღი _____</p>

ესის შეფასების ფორმა

<p>თემატური ბლოკი: _____</p> <p>კლასი – VII მოსწავლე _____</p>
<p>დავალების პირობა:</p> <p>დანერე ესე თემაზე _____</p> <p>ატვირთე ბლოგზე/ვებგვერდზე</p>
<p>განმსაზღვრელი შეფასების რუბრიკები</p>
<p>9-10 ქულა:</p> <p>დავალების პირობა ადეკვატურადაა გაგებული. ჩანს დამოუკიდებელი აზროვნების უნარი. მსჯელობა თანმიმდევრულია. ნაწილებს შორის გადასვლები ლოგიკურია. არგუმენტები დამაჯერებელია, გამყარებულია მაგალითებით. მაგალითების არჩევანი ყოველთვის გონივრულია. სპეციფიკური ტერმინები ყოველთვის ადეკვატურადაა გამოყენებული. ჩანს უნარების განვითარების ძლიერი პროგრესი.</p>
<p>7-8 ქულა:</p> <p>დავალების პირობა თითქმის ადეკვატურადაა გაგებული. ჩანს დამოუკიდებელი აზროვნების უნარი. უმეტესწილად, მსჯელობა თანმიმდევრულია. ნაწილებს შორის გადასვლები ხშირად ლოგიკურია. არგუმენტები ხშირად დამაჯერებელია, გამყარებულია მაგალითებით. უმეტესი მაგალითების არჩევანი გონივრულია. სპეციფიკური ტერმინები უმეტესად ადეკვატურადაა გამოყენებული. ჩანს უნარების განვითარების დიდი პროგრესი.</p>
<p>5-6 ქულა:</p> <p>დავალების პირობა ნაწილობრივ ადეკვატურადაა გაგებული. მსჯელობა ნაწილობრივ თანმიმდევრულია. ზოგ ნაწილს შორის გადასვლა ლოგიკურია. არგუმენტები ნაწილობრივ დამაჯერებელია, ზოგჯერ გამყარებულია მაგალითებით. მაგალითების არჩევანი ზოგჯერ გონივრულია. სპეციფიკური ტერმინები ზოგჯერ ადეკვატურადაა გამოყენებული. ჩანს უნარების განვითარების საშუალო პროგრესი.</p>
<p>3-4 ქულა:</p> <p>დავალების პირობა ნაწილობრივ ადეკვატურადაა გაგებული. მსჯელობა იშვიათადაა თანმიმდევრული. ნაწილებს შორის გადასვლა მოკლებულია ლოგიკას. ორიოდ არგუმენტი დამაჯერებელია, იშვიათადაა გამყარებული მაგალითით. მაგალითების არჩევანი ზერელეა. სპეციფიკური ტერმინები იშვიათადაა გამოყენებული ადეკვატურად. ჩანს უნარების განვითარების სუსტი პროგრესი.</p>
<p>1-2 ქულა:</p> <p>დავალების პირობა არაადეკვატურადაა გაგებული. მსჯელობა არათანმიმდევრულია. ნაწილებს შორის გადასვლები ალოგიკურია. არგუმენტები ზერელეა, არ არის გამყარებული მაგალითებით. მაგალითების არჩევანი შემთხვევითია. სპეციფიკური ტერმინები არ არის გამოყენებული. არ ჩანს უნარების განვითარების პროგრესი.</p>
<p>0 ქულა: ნამუშევარი ვერ პასუხობს სტანდარტს</p>
<p>ქულა _____</p> <p>მასწავლებელი _____ თარიღი _____</p>

პროექტის შეფასების ფორმა

<p>თემატური ბლოკი: _____ კლასი – VII მოსწავლე _____</p>	
<p>დავალების პირობა:</p> <p>ატვირთვით ბლოგზე. შეავსე რეფლექსიის კითხვარი</p>	<p>ქულა 0-2</p>
<p>კვლევა:</p> <p>მოსწავლემ ბრწყინვალედ/საშუალოდ/ზერეულედ ჩაატარა კვლევა (ნიგნის, ინტერნეტის, სპეციალისტთან საუბრის მეშვეობით), აღრიცხა და დაახარისხა წყაროები და მონაცემები, გამოიტანა სათანადო დასკვნები. ჩანს ნიგნიერების ბრწყინვალე/საშუალო/სუსტი უნარი.</p>	
<p>ორგანიზება:</p> <p>სამუშაო ბრწყინვალედ/საშუალოდ/ზერეულედ დაიგეგმა ეტაპობრივად. ნამუშევარს ახლავს დეტალური/ზოგადი/ბუნდოვანი ესკიზი. დრო გამოყენებულია მაქსიმალურად/ნაწილობრივ/მინიმალურად ეფექტურად. ჩანს პროექტზე დახარჯული დიდი/საშუალო/სუსტი ძალისხმევა. ჩანს უნარების განვითარების ძლიერი/საშუალო/სუსტი/არავითარი პროგრესი. ნამუშევარი ატვირთულია ბლოგზე. რეფლექსიის კითხვარი შევსებულია ამომწურავი/მოკლე/ზერეულე პასუხებით.</p>	
<p>ნამუშევარი:</p> <p>ნამუშევარში ჩანს ორიგინალური/არაორიგინალური/ზერეულე შემოქმედებითი მიდგომა (მასალის, ტექნიკის, სახვითი საშუალებებისა და ხერხების შერჩევა-გამოყენება). ნამუშევარი ბრწყინვალედ/ნაწილობრივ/სუსტად შეესაბამება დავალების პირობას, დასრულებულია და მოწესრიგებული.</p>	
<p>პრეზენტაცია:</p> <p>ნამუშევრის წარდგენა იყო ძალიან/საშუალოდ/ნაკლებ ეფექტური. აუდიტორიასთან კონტაქტი, მეტყველება და მოძრაობა – სათანადო. ადგილი ჰქონდა ბევრი/რამდენიმე/ცოტა სპეციფიური ტერმინის ადექვატურ/არაადექვატურ გამოყენებას. ზუსტად/ნაწილობრივ/ვერ ჩაეთია დროის ლიმიტში.</p>	
<p>რეფლექსია:</p> <p>შემოქმედებითი პროცესის ეტაპები (ჩანაფიქრიდან დასრულებულ პროდუქტამდე) გააზრებულია დეტალურად/ზოგადად/ზერეულედ. ჩანს სუსტი და ძლიერი მხარეების ობიექტური/არაობიექტური შეფასების უნარი. დასახულია გაუმჯობესების მრავალფეროვანი/ზოგადი/ზერეულე გზები.</p>	

ქულა _____
 მასწავლებელი _____
 თარიღი _____

პოსტერის შეფასების ფორმა

<p>კლასი – VII</p> <p>თემატური ბლოკი: _____</p> <p>მოსწავლე _____</p>		
<p>დავალების პირობა: შექმენი პოსტერი თემაზე:</p>		
შეფასების რუბრიკები	ქულა	კომენტარი
<p>ნამუშევარში გამოყენებულია:</p> <ul style="list-style-type: none"> • ნამუშევარში ჩანს შემოქმედებითი მიდგომა და ორიგინალური აზროვნება. (2 ქულა) • სახვითი საშუალებები და ხერხები შერჩეულია ჩანაფიქრის შესაბამისად (მკვეთრი, კონტრასტული, ინტენსიური ფერები; მსხვილი შრიფტი და ა.შ.) და აღწევს სასურველ ეფექტს. (2 ქულა) • დაცულია ტექსტის, გამოსახულებისა და ცარიელი სივრცის თანაფარდობა. (1 ქულა) • ტექსტი და გამოსახულებები კომპოზიციურად განაწილებულია სათანადოდ. (1 ქულა) • მასალა შერჩეულია ჩანაფიქრის შესაბამისად. (1 ქულა) • იდეა გადმოცემულია ნათლად და მოკლედ. (1 ქულა) • დახარჯულია მაქსიმალური ძალისხმევა. (2 ქულა) • დაცულია დროის ლიმიტი (1 ქულა) 		

ქულათა ჯამი _____

მასწავლებელი _____

თარიღი _____

დისკუსიის შეფასების რუბრიკა

ქულა	8-10	5-7	1-4	0
მოსმენა	ყურადღებით უსმენს გამომსვლელს	უმეტესად უსმენს გამომსვლელს	იშვიათად უსმენს გამომსვლელს	ვერს აცხადებენ იქნა ან არა
მეტყველება	მეტყველებს გამართულად.	მეტყველება ძირითადად გასაგებია.	მეტყველება იშვიათადაა გასაგები.	
არავერბალური კომუნიკაცია (თვლით, ყესტებით, გამომეტყველებით, ინტონაციით)	ეფექტურად ამყარებს კონტაქტს მსმენელებთან.	პერიოდულად ამყარებს კონტაქტს მსმენელებთან.	იშვიათად ამყარებს კონტაქტს მსმენელებთან.	
მონაწილეობა	იჩენს ცოცხალ ინტერესს ადექვატური კომენტარებითა და აზრის გამოთქმით	პერიოდულად იჩენს ინტერესს კომენტარებითა და აზრის გამოთქმით.	იშვიათად იჩენს ინტერესს. კომენტარები ბუნდოვნად უკავშირდება სადისკუსიო თემას.	
თანამშრომლობა	მუდმივად იჩენს პატივისცემას დისკუსიის მონაწილეების მიმართ და იცავს დისკუსიის წესებსა და რეგლამენტს.	ზოგჯერ იჩენს პატივისცემას დისკუსიის მონაწილეების მიმართ და იცავს დისკუსიის წესებსა და რეგლამენტს.	იშვიათად იჩენს პატივისცემას დისკუსიის მონაწილეების მიმართ და იცავს დისკუსიის წესებსა და რეგლამენტს.	
არგუმენტირებული მსჯელობა	აზროვნებს ორიგინალურად, მოსაზრებას ამყარებს ფაქტებით, ლოგიკური კავშირებით.	იშველებს სადაო არგუმენტებსა და მაგალითებს.	მოსაზრება გამყარებულია არაადექვატური ფაქტებით.	

გრაფიტის შეფასების რუბრიკა

<p>კლასი – VII თემატური ბლოკი: _____</p> <p>მოსწავლე: _____</p> <p>თარიღი _____</p>
<p>დავალების პირობა:</p>
<p>9-10 ქულა:</p> <ul style="list-style-type: none"> • ნამუშევარი დასრულებულია, აკურატულია. • მოსწავლე ეფექტურად იყენებს გრაფიტის დიზაინის ელემენტებს: ინტენსიურ კონტრასტულ ფერებს, კონტურს და ასოთა მოყვანილობას. • გრაფიტი შორიდანაც მკაფიოდ იკითხება • გამოსახულებები კომპოზიციურად გამართულად ნაწილდება. • ნამუშევარი შეიქმნა იდეის გამოსახატად. • ნამუშევარი ნათლად, მოკლედ და ტევადად ასახავს იდეას. • ჩანს მაქსიმალური შემოქმედებითი მიდგომა, ორიგინალური გადაწყვეტა. • აშკარად ჩანს ნამუშევარზე დახარჯული მაქსიმალური ძალისხმევა და უნარების განვითარების მკვეთრი პროგრესი. • დროის ლიმიტი დაცულია მუშაობის ყველა ეტაპზე.
<p>7-8 ქულა:</p> <ul style="list-style-type: none"> • ნამუშევარი თითქმის დასრულებულია, ძირითადად მონესრიგებულია. • მოსწავლე კარგად იყენებს გრაფიტის დიზაინის ელემენტებს: ინტენსიურ კონტრასტულ ფერებს, კონტურს და/ან ასოთა მოყვანილობას. • გრაფიტი მკაფიოდ იკითხება საშუალო მანძილიდან. • გამოსახულებები კომპოზიციურად თითქმის გამართულად ნაწილდება. • ნამუშევარი ნათლად ასახავს იდეას. • ჩანს შემოქმედებითი მიდგომა. • ჩანს ნამუშევარზე დახარჯული გარკვეული ძალისხმევა და უნარების განვითარების კარგი პროგრესი. • დროის ლიმიტი დაცულია მუშაობის უმეტეს ეტაპზე.
<p>5-6 ქულა:</p> <ul style="list-style-type: none"> • ნამუშევარი საჭიროებს დამატებით მუშაობას და აქვს რამდენიმე ხარვეზი. • მოსწავლე იყენებს გრაფიტის დიზაინის ელემენტს: ინტენსიურ კონტრასტულ ფერებს, კონტურს ან ასოთა მოყვანილობას. • გრაფიტი მკაფიოდ იკითხება ახლოდან. • გამოსახულებები კომპოზიციურად გაუმართავად ნაწილდება. • ნამუშევარი ბუნდოვნად ასახავს იდეას. • ნაწილობრივ ჩანს შემოქმედებითი მიდგომა. • ჩანს ნამუშევარზე დახარჯული მინიმალური ძალისხმევა და უნარების განვითარების საშუალო პროგრესი. • დროის ლიმიტი დაცულია მუშაობის რამდენიმე ეტაპზე.

3-4 ქულა:

- ნამუშევარი სანყის ეტაპზეა და აქვს ბევრი ხარვეზი.
- მოსწავლე მინიმალურად იყენებს გრაფიტის დიზაინის ელემენტებს.
- გრაფიტი ბუნდოვნად იკითხება.
- გამოსახულებები კომპოზიციურად გაუმართავად ნაწილდება.
- ნამუშევარი ვერ ასახავს იდეას.
- მცირედად ჩანს შემოქმედებითი მიდგომა.
- არ ჩანს ნამუშევარზე დახარჯული ძალისხმევა და უნარების განვითარების სუსტი პროგრესი.
- დროის ლიმიტი დაცულია ორიოდ ეტაპზე.

1-2 ქულა:

- ნამუშევარი სანყის ეტაპზეა და აქვს ბევრი ხარვეზი.
- მოსწავლე მინიმალურად იყენებს გრაფიტის დიზაინის ელემენტებს.
- გრაფიტი ბუნდოვნად იკითხება.
- გამოსახულებები კომპოზიციურად გაუმართავად ნაწილდება.
- ნამუშევარი ვერ ასახავს იდეას.
- მცირედად ჩანს შემოქმედებითი მიდგომა.
- არ ჩანს ნამუშევარზე დახარჯული ძალისხმევა და უნარების განვითარების რაიმე პროგრესი.
- დროის ლიმიტი არ არის დაცული.

0 ქულა : ნამუშევარი ვერ აკმაყოფილებს ვერც ერთ მოთხოვნას.

მასწავლებელი -----

საბოლოო ქულა: -----

სხვადასხვა ტიპის ონლაინ ტესტებისა და ინტერაქტიული კითხვარების ნიმუშები იხ. შემდეგ ბმულზე:

<https://learningapps.org/myapps.php>

I თემატური ბლოკის „ბარემო და ხელოვნება“ უმაჯამებელი ტესტი

<https://learningapps.org/display?v=ppy1ff6uc19>

<https://learningapps.org/display?v=prqfdpa8c19>

კლასი: VII — მოსწავლე: თარიღი: მაქსიმალური ქულა: 20

1. რას ნიშნავს პალეოლითი? (1 ქულა)

- ა. ლათინური სიტყვაა და ნიშნავს „დიდ ქვას“.
- ბ. ბერძნული სიტყვაა და ნიშნავს „ძველ ქვას“.
- გ. ებრაული სიტყვაა და ნიშნავს „დიდი ხნის წინ“.
- დ. არაბული სიტყვაა და ნიშნავს „დამწერლობამდე“.

2. რომელ ხანას მიეკუთვნება ვილენდორფში (ავსტრია) აღმოჩენილი ქალის ქანდაკება? (1 ქულა)

- ა. პალეოლითის
- ბ. ნეოლითის
- გ. ენეოლითის
- დ. ბრინჯაოს

3. რომელი ქალღმერთის სახელს უწოდებენ ქალის უძველეს ქანდაკებებს? (1 ქულა)

- ა. ათენა
- ბ. ნიკე
- გ. არტემიდა
- დ. ვენერა

4. რა დასკვნა შეგვიძლია გამოვიტანოთ ამ ქანდაკების ზომიდან გამომდინარე? (1 ქულა)

- ა. მისი გიგანტური ზომა იმაზე მეტყველებს, რომ ადამიანები იმ დროს ერთ ადგილზე იყვნენ დასახლებული. ეს ქანდაკება იყო ღვთაების გამოსახულება.
- ბ. ქანდაკება ნაყოფიერების იდეას ასახავს. ის ხელისგულზე ეტევა, რაც ნიშნავს, რომ პირველყოფილი ადამიანები მომთაბარე ცხოვრებას ეწეოდნენ და ნივთი, რომელიც თან დაჰქონდათ, მცირე ზომისა უნდა ყოფილიყო.
- გ. ეს ქანდაკება ახალშობილი ბავშვის ზომისაა და მას შვილის გაჩენას შესთხოვდნენ.
- დ. ქანდაკება მძივისხელაა და მას ქალები გულსაკიდად ხმარობდნენ.

5. რომელი მასალა არ გამოიყენებოდა პალეოლითის ხანის ქანდაკებაში? (1 ქულა)

- ა. თიხა
- ბ. ქვა
- გ. ეშვი
- დ. ბრინჯაო

6. რომელი მასალა არ გამოიყენებოდა პრეისტორიული გამოქვაბულების მხატვრობაში? (1 ქულა)

- ა. ნახშირი
- ბ. გუაში
- გ. თიხა
- დ. კირი

7. ალტამირას მღვიმის მხატვრობას მეცნიერებმა პალეოლითის „სიქსტეს კაპელა“ უწოდეს, რადგან: (1 ქულა)
- ა. გამოსახულებები გამოქვაბულის ჭერს ამშვენებს ისევე, როგორც რენესანსის ეპოქის ხელოვნის, მიქელანჯელოს მიერ შესრულებული ფრესკები.
 - ბ. ის აღმოაჩინა რომის პაპმა სიქსტემ.
 - გ. სიქსტეს კაპელაშიც ბიზონებია გამოსახული.
 - დ. სიქსტეს კაპელაც გამოქვაბულში მდებარეობს.

8. პეტროგლიფი ეწოდება: (1 ქულა)

- ა. ხეზე ამოკვეთილ გამოსახულებას
- ბ. ქვაზე ამოკვეთილ გამოსახულებას
- გ. ეშვზე ამოტიფრულ გამოსახულებას
- დ. ძვალზე ამოტიფრულ გამოსახულებას

9. რას არ გამოსახავდნენ პრეისტორიული ეპოქის მხატვრები? (1 ქულა)

- ა. ნატურმორტებს
- ბ. პეიზაჟებს
- გ. პორტრეტებს
- დ. ყველა ზემოთ ჩამოთვლილს

10. მეგალითური ნაგებობების რომელ ტიპს მიეკუთვნება სტოუნჰენჯი? (1 ქულა)

- ა. მენჰირი
- ბ. დოლმენი
- გ. კრომლესი
- დ. პირამიდა

ჭეშმარიტია თუ მცდარი? თუ მცდარია, დაწერე, რა არის ჭეშმარიტი?

11. რამდენიმე ვერტიკალური ქვისგან აგებულ, გადახურულ მეგალითურ ნაგებობას მენჰირი ეწოდება. (1 ქულა)

ჭეშმარიტია მცდარია

12. ადამიანებმა შექმნეს ხელოვნების ნაწარმოებები უფრო ადრე, ვიდრე გამოიგონეს დამწერლობა. (1 ქულა)

ჭეშმარიტია მცდარია

13. პრეისტორიული ხელოვნები შესანიშნავად ფლობდნენ პროპორციებისა და პერსპექტივის ხერხებს. (1 ქულა)

ჭეშმარიტია მცდარია

14. პრეისტორიული ხელოვნები კარგად გადმოსცემდნენ ცხოველის ანატომიას. (1 ქულა)

ჭეშმარიტია მცდარია

15. ჩამოთვალე სულ ცოტა სამი მიზეზი, რას და რატომ გამოსახავდნენ პირველყოფილი ადამიანები გამოქვაბულის მხატვრობაში. მოიყვანე მაგალითები. (6 ქულა)

- 1. _____
- 2. _____
- 3. _____

მასწავლებელი: ქულათა ჯამი:

II თემატური ბლოკის „საზოგადოება და ხელოვნება“ უმაჯამებელი ტესტი

კლასი: VII – მოსწავლე: თარიღი: მაქსიმალური ქულა: 20

1. რა დანიშნულება ჰქონდა ურის ზიქურათს? (1 ქულა)

- ა. საკულტო
- ბ. ადმინისტრაციული
- გ. თავდაცვითი

2. ზიქურათები შენდებოდა: (1 ქულა)

- ა. ქვისგან, რადგან შუმერები ქვით მდიდარ ქვეყანაში ცხოვრობდნენ.
- ბ. ხისგან, რადგან შუმერები ტყეებით მდიდარ რეგიონში ცხოვრობდნენ.
- გ. ალიზით, რადგან შუმერებისთვის თიხა ყველაზე ხელმისაწვდომი მასალა იყო.

3. ზიქურათები რამდენიმე ბაქნისგან შემდგარ ხელოვნურ შემალღებაზე შენდებოდა, რადგან: (1 ქულა)

- ა. მტრის შემოსევების დროს უფრო დაცული ყოფილიყო.
- ბ. წყალდიდობებისგან დაცული ყოფილიყო.
- გ. მიწისძვრებისგან დაცული ყოფილიყო.

4. ურის შტანდარტის დანიშნულება არის: (1 ქულა)

- ა. ლირის ფუტლარი
- ბ. დროშაკი
- გ. არ ვიცით

5. რომელ მასალას არ იყენებდნენ შუმერი ოსტატები? (1 ქულა)

- ა. ლაზურიტს
- ბ. ბრილიანტს
- გ. ოქროს

6. ეგვიპტური პირამიდა წარმოადგენს: (1 ქულა)

- ა. სამარხს
- ბ. ტაძარს
- გ. სასახლეს

7. პირამიდის წინაპარია: (1 ქულა)

- ა. მასტაბა
- ბ. ზიქურათი
- გ. კრომლეხი

8. რისი ნიმუშია ნარმერის ფილა? (1 ქულა)

- ა. ჰორელიეფის
- ბ. ბარელიეფის
- გ. პეტროგლიფის

9. დააკავშირე ნაგებობა ხუროთმოძღვრის სახელთან: (3 ქულა)

- ხემიუნი ხატშეპსუტის ტაძარი
- სენმუთი ჯოსერის პირამიდა
- იმხოტეპი ხეოფსის პირამიდა

10. დააკავშირე არქეოლოგის სახელი აღმოჩენასთან: (4 ქულა)

- ჰოვარდ კარტერი ტროა და მიკენი
- ჰაინრიხ შლიმანი ტუტანხამონის სამარხი ეგვიპტეში
- ლენარდ ვული კნოსოსის სასახლე კრეტაზე
- არტურ ევანსი შუმერული ქალაქი ური

ჭეშმარიტია თუ მცდარი? თუ მცდარია, დანერე, რა არის ჭეშმარიტი.

11. ეგოსური ხელოვნება კრეტა-მიკენელთა სამხედრო გამარჯვებებს ასახავს. (1 ქულა)

ჭეშმარიტია მცდარია

12. ძველი ეგვიპტის ხელოვნება გამსჭვალულია სიცოცხლის ხობითა და დიდებით. (1 ქულა)

ჭეშმარიტია მცდარია

13. ნახტის სამარხის კედლის მხატვრობის მოცემული ფრაგმენტის მიხედვით დაასახელე ძველი ეგვიპტის სახვითი ხელოვნებისთვის დამახასიათებელი სამი ნიშანი: (3 ქულა)



<https://qph.fs.quoracdn.net/main-qimg-07e96ea62074cb79eb967e6bb0830365>

- 1. _____
- 2. _____
- 3. _____

მასწავლებელი: თარიღი:

საბოლოო შემაჯამებელი ტესტი

კლასი: VII – მოსწავლე: თარიღი: მაქსიმალური ქულა: 35

1. ზიქურათი აგებულია: (1 ქულა)

- ა. ქვიშაქვით
- ბ. ალიზით
- გ. მარმარილოთი

2. ვინ გაშიფრა ეგვიპტური იეროგლიფები? (1 ქულა)

- ა. ჰაინრიხ შლიმანმა
- ბ. ჰოვარდ კარტერმა
- გ. ჟან-ფრანსუა შამპოლიონმა

3. რომელმა ხალხმა შექმნა შავ- და წითელფიგურიანი კერამიკა? (1 ქულა)

- ა. ბერძენმა
- ბ. ეგვიპტელმა
- გ. შუმერმა

4. დააკავშირე ნაგებობა მის დანიშნულებასთან: (5 ქულა)

ტაძარი	მემორიალური
ამფითეატრი	საკულტო
ტრიუმფალური თალი	საზოგადოებრივი
გალავანი	ლანდშაფტის
აკვედუკი	თავდაცვითი

5. დააკავშირე ნაგებობა მდებარეობის ადგილთან. (5 ქულა)

ზიქურათი	კნოსოსი
მინოსის სასახლე	ური
ლომების კარიბჭე	ათენი
პართენონი	რომი
კოლიზეუმი	მიკენი

ჩასვი გამოტოვებული სიტყვა:

6. ძველი რომის ძირითადი სამშენებლო მასალა იყო ----- . (1 ქულა)

ჭეშმარიტია თუ მცდარი? თუ მცდარია, დანერე, რატომ და რა არის ჭეშმარიტი?

7. ძველი საბერძნეთის ხელოვნება გმირის სახეს ამკვიდრებს. (1 ქულა)

ჭეშმარიტია მცდარია



1. დახატე მარტივი ნახატი ხაზოვანი პერსპექტივის გამოყენებით. (3 ქულა)
2. დახატე მოცულობითი გეომეტრიული ფიგურა შუქ-ჩრდილის გამოყენებით. (3 ქულა)
3. დახატე პორტრეტი სახის პროპორციების დაცვით. (3 ქულა)
4. დახატე ადამიანის ფიგურა მოძრაობაში, პროპორციების დაცვით. (3 ქულა)

1	2
3	4

საბოლოო ქულა:

მასწავლებელი:

თარიღი:

I თემატური ბლოკის „გარემო და ხელოვნება“ შიშაჯამებელი ტესტის პასუხები:

1 – ბ; 2 – ა; 3 – დ; 4 – ბ; 5 – დ; 6 – ბ; 7 – ა; 8 – ბ; 9 – დ; 10 – გ;

11 – მცდარია. რამდენიმე ვერტიკალური ქვისგან აგებულ, გადახურულ მეგალითურ ნაგებობას დოლმენი ეწოდება;

12 – ჭეშმარიტია;

13 – მცდარია. პრეისტორიული ხელოვნები არ გადმოსცემდნენ სივრცეს, ახლო, შუა და უკანა ხედებს და ამიტომ ვერ ფლობდნენ პროპორციებისა და პერსპექტივის სახით ხერხებს.

14 – ჭეშმარიტია;

15 – 1. პრეისტორიული ადამიანისთვის ცხოველი საკვებიც იყო და მტერიც. 2. ნადირობა იყო მათი მთავარი საქმიანობა. 3. ამ ნახატებთან რიტუალებს ატარებდნენ; სხვა ვარიანტები: 4. ამ ნახატებზე შუბის სროლაში ვარჯიშობდნენ. 5. ამგვარად უამბობდნენ ერთმანეთს ნადირობის ამბავს. 6. ტრაბახობდნენ. 7. კარგად იცოდნენ ცხოველის ხასიათი და ანატომია და ხატავდნენ იმას, რაც კარგად იცოდნენ.

II თემატური ბლოკის „საზოგადოება და ხელოვნება“ შიშაჯამებელი ტესტის პასუხები:

1 – ა; 2 – გ; 3 – ბ; 4 – გ; 5 – ბ; 6 – ა; 7 – ა; 8 – ბ; 9: ხემიუნი – ხეოფსის პირამიდა; სენმუთი – ხატშეპსუტის სამარხი; იმხოტეპი – ფოსერის პირამიდა; 10: ჰოვარდ კარტერი – ტუტანხამონის სამარხი; ჰაინრიხ შლიმანი – ტროა და მიკენი; ლეონარდ ვული – ქალაქი ური; არტურ ევანსი – კნოსოსის სასახლე.

11 – მცდარია. ეგეოსური ხელოვნება კრეტა-მიკენელთა მშვიდობიან ცხოვრებას ასახავს.

12. ძველი ეგვიპტის ხელოვნება გამსჭვალულია საიქიო ცხოვრების კულტით.

13. 1. ფროზისებური კომპოზიცია; 2. რაც უფრო მაღალი ფენის წარმომადგენელია პერსონაჟი, მით უფრო ადემატება სხვებს მასშტაბით; 3. ფიგურები გამოსახულია თავითა და ფეხებით პროფილში ხოლო ტორსით – ანფასში; ასევე მისაღებია პასუხი – პეიზაჟის ასახვისას შერეულია ხედვის წერტილები/რაკურსი.

საკოლომ შიშაჯამებელი ტესტის სწორი პასუხები:

1 – ბ; 2 – გ; 3 – ა;

4: ტაძარი – საკულტო; ამფითეატრი – საზოგადოებრივი; ტრიუმფალური თალი – მემორიალური; გალავანი – თავდაცვითი; აკვედუკი – ლანდშაფტის არქიტექტურა.

5. ზიქურათი – ური; მინოსის სასახლე – კნოსოსი; ლომების კარიბჭე – მიკენი; პართენონი – ათენი; კოლიზეუმი – რომი.

6. ბეტონი.

7. ჭეშმარიტია.

8. მცდარია. რომის ხელოვნება მიზნად ისახავდა იმპერიის სამხედრო წარმატებების ასახვას./სიკვდილის კულტით ეგვიპტის ხელოვნებაა განმსჭვალული.

9. მოსწავლემ უნდა აღნიშნოს, რომ პირველი ეგვიპტურია, ხოლო მეორე – ბერძნული. ეგვიპტური ქანდაკება სტატიკურია, ბლოკური, გახევებული. ბერძნული – თავისუფალ პოზაშია გამოსახული. მართალია, ორივე მრგვალი ქანდაკებაა, მაგრამ ეგვიპტური ფრონტალურ აღქმაზეა გათვლილი, ხოლო ბერძნული ყველა მხრიდან საინტერესოა აღსაქმელად. ეგვიპტური განზოგადებული ფორმებითაა გადმოცემული, ხოლო ბერძნულში ჩანს ანატომიისა და პროპორციების ღრმა ცოდნა. კუნთები დეტალურადაა გადმოცემული და ა.შ.

კითხვარები

პრაქტიკული სამუშაოს ხუთი ეტაპი:

დავალების პირობა:
დაგეგმვა: <ul style="list-style-type: none">• რა მასალა გჭირდება? რა გაქვს და რა უნდა მოიპოვო?• რისი ცოდნა გჭირდება? რა იცი და რა უნდა ისწავლო?• რა უნარები გჭირდება? რა შეგიძლია და რაში უნდა ივარჯიშო?• როგორია შენი თავდაპირველი ჩანაფიქრი?• როგორი გინდა იყოს ნამუშევარი, რომ ის წარმატებულად ჩათვალო?
პროცესი: <p>მუშაობის პროცესში რა გამოგდის და რა არა? რა არის ამის მიზეზი? საჭირო რესურსების, ცოდნის, უნარების არქონა?</p>
გადახედვა: <p>რას შეცვლი, რომ გააუმჯობესო?</p>
საბოლოო შტრიხები: <p>რა არის საჭირო, რომ ნამუშევარი დასრულებულად ჩაითვალოს? რა დეტალებს დაამატებ?</p>
გაზიარება და რეფლექსია: <p>წარუდგინე ნამუშევარი კლასს, მეგობრებს, მშობლებს, მასწავლებელს. პკითხე, რას ფიქრობენ. გადაულე ნამუშევარს ფოტო და ატვირთე ბლოგზე. გაანალიზე, რით განსხვავდება შენი წინასწარი მოლოდინი საბოლოო პროდუქტისგან და რა გახდა ამ განსხვავების მიზეზი (შეავსე რეფლექსიის კითხვარი)?</p>

თვითშეფასების ფორმა:

	<p>1-2 ქულა: თავიდან უნდა დავიწყო!</p>	<p>მითითებები არ გავითვალისწინე. ნამუშევარზე არანაირი ძალისხმევა არ დამიხარჯავს. არ ვივარჯიშე, მნიშვნელობა არ მივანიჭე და ეს ნამუშევარი ადრინდელელებზე უარესი გამოვივიდა. არ ვიცი, რას ნიშნავს სახვითი საშუალებები და ხერხები. სხვას გავაკეთებინე, რადგან მეგონა, ვერ შევძლებდი.</p>
	<p>3-4 ქულა: ჯერ კიდევ ბევრი უნდა ვიმუშაო!</p>	<p>მხოლოდ ერთი მითითება გავითვალისწინე. ნამუშევარზე მინიმალური ძალისხმევა დავხარჯე და ზერელედ შევასრულე. მოთმინება არ მეყო, ვიჩქარე და ახლა ამ ნამუშევრით არ ვამაყო. ვერ ვხვდები, რომელი სახვითი საშუალებებისა და ხერხების გამოყენება იქნებოდა ეფექტური. ნამუშევარში სხვების იდეები გამოვიყენე, რადგან საკუთარს არ ვენდე. მუშაობისას სხვები დამეხმარნენ.</p>
	<p>5-6 ქულა: უნდა გავაგრძელო მუშაობა!</p>	<p>მხოლოდ რამდენიმე მითითება გავითვალისწინე და შევასრულე. ცოტა ვიმუშავე. უნდა გავაგრძელო, რომ დავასრულო და ყველა ხარვეზი გავსაწირო. მოთმინება არ მეყო ვარჯიშისთვის, რომ ეს ნამუშევარი წინა ნამუშევრებზე უკეთესი გამოსულიყო. ის თითქმის ისეთივეა, როგორც ადრე გამომდიოდა. ზოგი სახვითი საშუალება და ხერხი შესაბამისად გამოვიყენე, მაგრამ ახლა ვხვდები, რომ უკეთ შემეძლო. ნამუშევარში სხვების იდეები გამოვიყენე, რადგან საკუთარს არ ვენდე. შევასრულე თავად.</p>
	<p>7-8 ქულა: უკეთ უნდა შევძლო!</p>	<p>თითქმის ყველა მითითება გავითვალისწინე და შევასრულე. ბევრი ვიმუშავე, რომ ნამუშევარი დამესრულებინა და ზოგი ხარვეზი გამომესწორებინა. ცოტა ვივარჯიშე, რომ ეს ნამუშევარი ადრინდელელებზე უკეთესი გამოსულიყო და ცოტაოდენ წინსვლას ვხედავ. სახვითი საშუალებები და ხერხები ძირითადად ეფექტურად გამოვიყენე. ჩანაფიქრს მოუხდა. ნამუშევარი, ძირითადად, ჩემ იდეას ასახავს. სხვების იდეებიც გამოვიყენე, ოღონდ ჩემებურად.</p>
	<p>9-10 ქულა: კარგად მიშრომი!</p>	<p>ყველა მითითებაზე წინასწარ დავფიქრდი, გავითვალისწინე და შევასრულე. ბევრი ვიმუშავე, რომ ნამუშევარი ბოლომდე დამესრულებინა და ყველა ხარვეზი გამომესწორებინა. უფრო მეტი გავაკეთე, ვიდრე დავალების პირობით მომეთხოვებოდა. ბევრი და მოთმინებით ვივარჯიშე, რომ ეს ნამუშევარი ადრინდელელებზე უკეთესი გამოსულიყო. ვამაყო, რომ შევძელი ის, რაც ადრე არ შემეძლო. სახვითი საშუალებები და ხერხები ძალიან ეფექტურად გამოვიყენე. ჩანაფიქრს ძალიან მოუხდა. მე ვეძებდი ამოცანის გადაჭრის ახალ გზებს. ნამუშევარი მთლიანად ჩემს საკუთარ იდეას ასახავს.</p>
<p>მოსწავლე -----</p>		

ხელოვნების ნაწარმოების აღწერის, ანალიზის, ინტერპრეტაციისა და შეფასების კითხვარი:

1. მონაცემები;
2. აღწერა;
3. ანალიზი (2 ეტაპად – ელემენტები და პრინციპები);
4. ინტერპრეტაცია
5. შეფასება

საფეხური I – მონაცემები:

- ხელოვნის ვინაობა (სახელი, გვარი, სადაურია, სად მოღვაწეობდა, რომელ ეპოქაში (საუკუნე, წლები), თუ ცნობილია.
- ღარგი (მხატვრობა (ფერწერა, გრაფიკა, მონუმენტური), ქანდაკება (მრგვალი, რელიეფი), არქიტექტურა, დეკორატიულ-გამოყენებითი).
- ჟანრი (პორტრეტი; ნატურმორტი; პეიზაჟი – ურბანული, პასტორალური, მარინისტული; ყოფითი; ისტორიული – ბატალური, რელიგიური, მითოლოგიური, ალეგორიული; უსაგნო (აბსტრაქცია), ანიმალისტური, სხვა.
- ნაწარმოების სათაური, რა მასალაშია შესრულებული (ტემპერა, ზეთი, გუაში, აკვარელი, ფანქარი, მელანი, ნახშირი, პასტელი; თიხა, ხე, ქვა, ლითონი, ბეტონი; ძაფი და სხვა).
- ადგილმდებარეობა (ქვეყანა, ქალაქი, მუზეუმი, გალერეა, კერძო კოლექცია, სხვა).
- ისტორიული/რელიგიური/კულტურული/სოციალური კონტექსტი – რა ვითარებაში შეიქმნა ნაწარმოები? რა ხდებოდა იმ დროს იმ ქვეყანაში, რასაც შეეძლო გავლენა მოეხდინა ხელოვანზე? ნაწარმოები დაკვეთა თუ ხელოვნის სურვილით შეიქმნა? რა მასალები/ტექნიკები იყო იმ პერიოდში ხელმისაწვდომი და გავრცელებული? როგორი იყო იმ ეპოქის წამყვანი მხატვრული ტენდენციები? იმ პერიოდში, ძირითადად, რა აინტერესებდათ ხელოვანებს?
 - რომელ მიმდინარეობას, სტილს განეკუთვნება ნაწარმოები? კიდევ რომელი ხელოვანები არიან ამ მიმდინარეობის წარმომადგენლები?

საფეხური II – აღწერა:

- აღწერე, რას ხედავ? დაიწყე იმით, რაც პირველ რიგში იპყრობს ყურადღებას ანუ რაც მთავარია და შემდეგ გადადი მეორეხარისხოვანი, დამხმარე დეტალების აღწერაზე.
- როგორი გარემოა? თუ პეიზაჟია, რა ადგილია: უდაბნო, ოაზისი (პალმები, კაქტუსები), ზღვა (მშვიდი/მღელვარე), მდინარე, ტყე (ფოთლოვანი/წიწვოვანი) თუ მინდორი (როგორი მცენარეებია)? ქალაქი (მეგაპოლისი თუ პროვინციული)? თუ ინტერიერია, სასახლეა, ტაძარი თუ სახლი? ქოხია თუ ქალაქური სახლი? როგორი ავეჯია? მდიდრული თუ ღარიბული? რა მიგანიშნებს ამაზე? რა გარემოშია მოთავსებული ნაწარმოები?
 - რა დროა (დღე, ღამე, წელიწადის დრო, თანამედროვე დრო თუ წარსული)?
 - ვინ არიან გამოსახულნი (რა ასაკის, რომელი სოციალური ფენის, რა ტანსაცმელი აცვიათ); როგორ პოზებში არიან? რა არის გამოსახული?
 - რა ხდება (რა საქმით არიან დაკავებული პერსონაჟები, რა განწყობაზე არიან)? ცხოველები თუ არიან გამოსახული (შინაური თუ გარეული), რა ატრიბუტები (ნივთები) აქვთ? თუ პეიზაჟია, მშვიდია თუ მღელვარე?

საფეხური III – ანალიზი

დააკვირდი, სახვითი ხელოვნების რომელი ელემენტები (საშუალებები) და პრინციპები (ხერხები) განსაზღვრავს ნამუშევრის თავისებურებას? არ არის სავალდებულო, ყველა პუნქტს გასცე პასუხი. გაამახვილე ყურადღება მხოლოდ იმ ელემენტებსა და პრინციპებზე, რომლებიც წამყვანია ნაწარმოების ხასიათის შესაქმნელად.

ა) სახვითი ხელოვნების ელემენტები (საშუალებები):

- **ხაზი** (კონტური, შტრიხი, სწორი, კლაკნილი, ტალღოვანი, ტეხილი, წყვეტილი, ირიბი, ჰორიზონტალური, ვერტიკალური, სქელი, წვრილი...)
- **ფერი** (ძირითადი, შედგენილი, მონათესავე, კონტრასტული, აქრომატული, ნეიტრალური, თბილი, ცივი, კამკაშა, ინტენსიური, გაჯერებული, ხასხასა, მჭახე, მუქი/ღია/ბაცი, ნათელი/ბნელი, მკრთალი, ჩამქრალი, სუფთა/ჭუჭყიანი და სხვ.; ელფერი: მოყვითალო მწვანე, მოლურჯო მწვანე, მონათალო იისფერი და სხვ.). რომელი ფერი გამოიყენა ხელოვანმა უფრო მეტად, ვიდრე სხვები? როგორია ნაწარმოების საერთო ფერადოვანი გამა კოლორიტი: (ცივი/თბილი, ნათელი/ბნელი, ჩამქრალი/კამკაშა და სხვ.)? მონოქრომულია თუ პოლიქრომული?
- **ტონი** (ნახევარტონები, გრადაცია ანუ თანდათანობით გადასვლა ღიადან მუქზე). რა არის გამოკვეთილი უფრო ღია ტონით?
- **ფორმა** (ბრტყელი ანუ ორგანზომილებიანი – გეომეტრიული: წრე, მართკუთხედი, სწორკუთხედი, სამკუთხედი, მრავალკუთხედი, რომბი, ოვალი, წვეტიანი, ბლაგვი, უსწორმასწორო; ორგანული ანუ ბუნებრივი: მცენარეული, ცხოველური; მსხვილი, მცირე, წვრილი და სხვ.)
- **მოცულობა** (სფერო, კუბი და სხვ.); სამგანზომილებიანი ფორმის მისაცემად როგორაა გამოყენებული ჩრდილი, ნახევარჩრდილი, დაცემული ჩრდილი და ათინათი?
- **ფაქტურა** (აქტუალური: რელიეფური – პასტოზური მონასმებით მიღწეული, ნაკანრი, ამოზრცული, ჩაღრმავებული, ჩანაჭდვი), უხეში, ხაოიანი, ხავერდოვანი, გლუვი, პრიალა და სხვა; ილუზორული (სხვადასხვა მასალის იმიტაცია – ხე, ქვა, ლითონი, ქსოვილი (ხავერდი, აბრეშუმი, მაქმანი), თიხა, ბენვი, თმა, ტყავი, კანი და სხვა).
- **ფონისა და გამოსახულების ურთიერთმიმართება** – როგორაა ათვისებული სივრცე – ცარიელია, გადატვირთული თუ ზომიერად ათვისებული? როგორ არის გადანაწილებული პოზიტიური (შეკვებული) და ნეგატიური (ცარიელი) სივრცეები?

ბ) სახვითი ხელოვნების ხერხები (პრინციპები):

- **კომპოზიცია** – როგორაა აგებული ნაწარმოები? რა განსაზღვრავს მის სტრუქტურას, ჩონჩხს? სიმეტრიულია თუ ასიმეტრიული? მდგრადია თუ არამდგრადი? რა ეფექტის მიღწევა სურს ხელოვანს ამ ხერხით?
- **ჰარმონია/მთლიანობა** – რომელი მხატვრული ხერხით ამთლიანებს და „კრავს“ ხელოვანი ნაწარმოებს, მისი ცალკეული ნაწილები რომ არ დაიშალოს/დაიფანტოს (წონასწორობა, კოლორიტი, განათება, სხვა)? როგორ ეხამება ერთმანეთს ნაწარმოების ცალკეული ნაწილები? შეხმატკბილებულია თუ პირიქით, დაპირისპირებული და კონფლიქტური?
- **მრავალფეროვნება** – რა „აცოცხლებს“ ნაწარმოებს? რას შეაქვს მასში ისეთი ნაპერწკალი, რომ მოსაწყენი, მოსაბზრებელი არ გახდეს?
- **აქცენტი** – პირველი რა გხვდება თვალში? როგორ მოახერხა ხელოვანმა ყურადღების გამახვილება მთავარზე? რით განსხვავდება ეს ნაწილი დანარჩენისგან (წინა ხედზეა, ყველაზე დიდი და მსხვილია, ფერით გამოირჩევა თუ განათებით და სხვ.)? რომელია ამ ნაწარმოებში მნიშვნელოვანებით შემდეგი გამოსახულება? რით გამოირჩევა და რითი ხვდება, რომ ის მეორე აქცენტს წარმოადგენს?
- **წონასწორობა** – გამოსახულებები თანაბრადაა განაწილებული თუ არათანაბრად? ხომ არ გადაწონის ნაწარმოების ერთი მხარე მეორეს?
- **სტატიკა/დინამიკა** – რა განსაზღვრავს ნაწარმოებში სტატიკას (უძრავი, გაშვებული, გაყინული, გაქვავებული) ან დინამიკას (მოძრავი, მოუსვენარი)?

- რიტმი – არის ნაწარმოებში რაიმე განმეორებადი, რაც ქმნის რიტმს?
- პროპორცია/დისპროპორცია – როგორია გამოსახულების ცალკეული ნაწილების ზომათა თანაფარდობა? განგებ ხომ არ იყენებს ხელოვანი გამოსახულების დისპროპორციას ან დეფორმაციას და რა ეფექტის მიღწევა სურს ამ ხერხით?
- რაკურსი – სად არის ხედვის წერტილი? ქვემოდან ვხედავთ, ზემოდან თუ პირდაპირ? ახლო კადრია თუ შორი? ხომ არ არის არეული ხედვის წერტილები? თუ არეულია, რატომ – მოცემულ ეპოქაში არასაკმარისი ცოდნის გამო, უბრალოდ არ არის მნიშვნელოვანი თუ ხელოვანი განგებ მიმართავს ამ ხერხს და უგულებელყოფს წესებს რაიმე ეფექტის მისაღწევად? ექსპერიმენტი ხომ არ არის?
- პერსპექტივა – ა) ჰაეროვანი პერსპექტივა – არის თუ არა დაცული ჰაეროვანი პერსპექტივის წესები (წინა ხედზე ახლოს მდებარე საგნები მკვეთრია, მკაფიო, დეტალიზებული, ხოლო შორეულ ხედზე მდებარე – მკრთალი, ბუნდოვანი, განზოგადებული), რათა მნახველმა სივრცე, სიღრმე იგრძნოს? ბ) ხაზოვანი პერსპექტივა (პატარავდება საგნები დაშორების მიხედვით თუ წინა, შუა და უკანა ხედზე გამოსახული საგნები ერთი და იგივე ზომისაა?) მასშტაბი (ცალკეულ გამოსახულებათა ზომების თანაფარდობა ერთმანეთის მიმართ) დაცულია?
- ორნამენტი – არის თუ არა ნაწარმოებზე განმეორებადი ფორმები? რამდენად მნიშვნელოვანია ისინი და განაპირობებს თუ არა ორნამენტი ნაწარმოების დეკორატიულ ხასიათს?

საფიქსური IV – ინტერპრეტაცია

გამოხატე საკუთარი დამოკიდებულება – რას ფიქრობ ამ ნაწარმოებზე?

- რისი თქმა სურდა ხელოვანს? რა იყო მისი მიზანი – რომელიმე პიროვნებისადმი ან რაიმე ისტორიული ფაქტისადმი დამოკიდებულების, იდეის, საკუთარი პოზიციის, შთაბეჭდილების თუ განწყობის, ემოციის გადმოცემა?
- ეპოქის ხელოვნების რომელ ძირითად მახასიათებლებს ხედავ ამ ნაწარმოებში? მოცემული ეპოქისთვის დამახასიათებელი რომელი მხატვრული ხერხები, მასალა, ტექნიკა გამოიყენა ხელოვანმა? რაში გამოვლინდა ეს მის ნაწარმოებში?
- რა ეფექტს მიაღწია ხელოვანმა მასალის, ტექნიკის, სახვითი საშუალებებისა (ელემენტების) და ხერხების (პრინციპების) ამგვარად გამოყენებით?
- რა ხასიათისაა ნაწარმოები (რეალისტური, პირობითი, აბსტრაქტული, სიმბოლური, მორალისტური, თხრობითი, პომპეზური, საზეიმო, მშვიდი, მყუდრო, ლირიკული, იდილიური, ხალისიანი, სევდიანი, ტრაგიკული, დრამატული, დაძაბული, ექსპრესიული, ირონიული, სატირული, დოკუმენტური, დეკორატიული და სხვ.)?

საფიქსური V – შეფასება

- წინარე ეპოქების რა ნიშნებს ატარებს ეს ნაწარმოები – წინარე ეპოქების ხელოვნებიდან რას შეეძლო გავლენა მოეხდინა მასზე? რაში გამოიხატა ეს გავლენა?
- რა არის მასში ორიგინალური – რაშია სიახლე მანამდელი ეპოქის ნაწარმოებებთან შედარებით? რით განსხვავდება ეს ნაწარმოები მისი წინამორბედისგან?
- მოახდინა თუ არა ამ ნაწარმოებმა გავლენა თანადროულ ან მომდევნო პერიოდის ხელოვნებაზე? კონკრეტულად რომელი ხელოვანების/ნაწარმოების შთაგონების წყაროდ იქცა? რაში გამოიხატა ეს გავლენა?
- რითია ეს ნაწარმოები გამორჩეული ავტორის სხვა ნამუშევრებისგან?
- მოგწონს ეს ნაწარმოები თუ არა? რატომ? როგორ ფიქრობ, იმსახურებს ის შედეგის წოდებას? რატომ არის სასურველი, რომ ის ხალხმა ნახოს? დაასაბუთე შენი აზრი.

რეფლექსიის კითხვარი:

1. აქამდე გაგიკეთებია მსგავსი სამუშაო? რა გამოცდილება შეიძინე მაშინ?
2. ამ სამუშაოსთან დაკავშირებით რას აპირებდი? რა მოლოდინი გქონდა?
3. გამოვიდა ის, რასაც აპირებდი თუ არა?
4. მუშაობის პროცესში შეცვალე რაიმე?
5. ხელოვნების ნამუშევრის შექმნისას რომელი ეტაპი გიხარია ყველაზე მეტად – პროცესი თუ შედეგი? რატომ?
6. არის ისეთი რამ, რაც კიდევ შეგიძლია შეცვალო უკეთესობისაკენ შენს ნამუშევარში?
7. ნამუშევრის შექმნამდე იფიქრე თუ არა წინასწარ, რა მასალა მოუხდება მეტად შენს ჩანაფიქრს (ფანქარი, პასტელი, ნახშირი, ცარცი, ფლომასტერი, გუაში, აკვარელი, თიხა...)
8. რისი ცოდნა დაგჭირდა ამ ნამუშევარზე მუშაობისთვის?
9. რა უნარები დაგჭირდა ამ ნამუშევარზე მუშაობისთვის?
10. რა ცოდნა შეიძინე მუშაობის დასრულებისას?
11. რა უნარები შეიძინე და განივითარე ამ ნამუშევარზე მუშაობისას?
12. რა ნიშანს დაუნერდი ამ ნამუშევარს, მასწავლებელი რომ იყო?
13. რა იყო მუშაობისას ყველაზე რთული? ადვილი?
14. რა გამოგივიდა კარგად?
15. რა მასალა შეარჩიე და რატომ?
16. რა ფერები შეარჩიე და რატომ?
17. ნამუშევრის როგორი ორიენტაცია (ჰორიზონტალური თუ ვერტიკალური) აირჩიე და რატომ?
18. რამდენად შეიცვალა შენი ნამუშევარი ჩანაფიქრიდან საბოლოო, დასრულებულ პროდუქტამდე? რა შეცვალე და რატომ?
19. ახლა რომ ხელახლა აკეთებდე, რას შეცვლიდი?
20. რას ფიქრობენ შენი თანატოლები და უფროსები შენს ნამუშევარზე? გაითვალისწინე მათი აზრი?
21. რა დრო მოანდომე მუშაობას?
22. რა შეიტყვე საკუთარი თავის შესახებ ამ ნამუშევარზე მუშაობის შედეგად?
23. რა შემატა შენს შემოქმედებით გამოცდილებას ამ ნამუშევრის შექმნამ?
24. ვისთან გირჩევნია შენს ნამუშევარზე საუბარი – მეგობართან, მშობელთან თუ მასწავლებელთან?
25. როგორ ფიქრობ, ვინ იქნება შენი ნამუშევრის მაცურებელი?

სააზროვნო კითხვები:

1. რას გვიამბობს ხელოვნება სამყაროს შესახებ?
2. რას გვიამბობს ხელოვნის შემოქმედება მისი პიროვნების შესახებ?
3. როგორ ფიქრობ, ადამიანები რატომ იგონებენ, გეგმავენ, ქმნიან?
4. რას გრძნობ, როცა ხელოვნების ნაწარმოებს უყურებ?
5. რა ემოციებს იწვევს შენში ხაზი, ფერი, ფორმა? გაგონებს ისინი რაიმე ხმას, სურნელს?
6. შენ რომ ფორმა იყო, როგორი ფორმა იქნებოდი – მრგვალი თუ წვეტიანი; უსწორმასწორო თუ კუთხოვანი? სწორკუთხა თუ სამკუთხა?
7. როგორი ხაზი იქნებოდი?
8. რა ფერი იქნებოდი?
9. შენი აზრით, როგორ მოქმედებს ხელოვნების ნიმუშზე გარემო, სადაც მას მოათავსებ?

10. შეგვიძლია სხვა კუთხით შევხედოთ ამ საკითხს?
11. როგორ შეიძლება გავიგოთ, სწორია თუ არა ჩვენი აზრი?
12. როგორ შევამოწმოთ ჩვენი აზრი?
13. რა დაგეხმარა შემონიშნაში/ამ პრობლემის გადაჭრაში?
14. რა დაგეხმარა დამახსოვრებაში/სწავლაში?
15. კიდევ რა გაინტერესებს ამის შესახებ?
16. ეთანხმება თუ არა თქვენი აზრი სხვა მოსაზრებებს?
17. მიუბრუნდი შენს მენეჯერს და გაუზიარე, რა ისწავლე დღევანდელ გაკვეთილზე?
18. მე შევამჩნიე, რომ... შენ რა შეამჩნიე?
19. მე მაინტერესებს... შენ რა გაინტერესებს?
20. როგორ ფიქრობ, რა მეორადი მასალა შეიძლება გამოვიყენოთ ხელოვნების ნიმუშის შესაქმნელად?
21. როგორ ფიქრობ, საიდან მოსდით ადამიანებს შთაგონება?
22. როგორ ფიქრობ, საიდან მოგდის შთაგონება შენ?
23. როგორ ფიქრობ, რაში გვეხმარება ხელოვნება დღესასწაულების დროს?
24. როგორ გვამცნობს ადამიანის ჩაცმულობა, სამკაული, ვარცხნილობა მისი კულტურის და ეროვნების შესახებ?
25. როგორ ფიქრობ, რატომ იცვლება მოდა?
26. როგორ იქმნებოდა ფერები ახალი ტექნოლოგიების გამოგონებამდე?
27. როგორ ფიქრობ, რატომ არსებობს ხელოვნების მუზეუმები, გალერეები, საგამოფენო დარბაზები?
28. როგორ ფიქრობ, რატომ მოგზაურობენ ადამიანები უცხო ქვეყნებში ხელოვნების ძეგლების სანახავად?
29. როგორ ფიქრობ, ხელოვნებამ მარტო მშვენიერება უნდა ასახოს თუ სიმახინჯეც?
30. თუ ხელოვნების ნაწარმოები უსიამოვნო შეგრძნებას (სევდას, ტკივილს, ბრახს, ზიზლს) გვგრის, ის მაინც ხელოვნებაა თუ არა? შეგიძლია მოიყვანო მაგალითი?
31. დროის მანქანა რომ არსებობდეს, რომელ ეპოქაში იმოგზაურებდი და რატომ?
32. დროის მანქანა რომ არსებობდეს, რომელ ხელოვანს შეხვდებოდი? რატომ? რა კითხვას დაუსვამდი მისი შემოქმედების შესახებ? რა რჩევას სთხოვდი? რას ეტყოდი საკუთარი შემოქმედების შესახებ? რას ურჩევდი მას?
33. რომელი უნარებია ხელოვნისთვის ყველაზე მნიშვნელოვანი? რომელ პროფესიას არ სჭირდება ეს უნარები?
34. რას ნიშნავს იყო ხელოვანი?
35. როგორ ვაფასებთ ხელოვნების ნაწარმოებს?
36. ვინ წყვეტს, ნაწარმოები ხელოვნების ნიმუშია თუ არა?
37. როგორ გეხმარება სხვისი ნამუშევრების შეფასება საკუთარი ნამუშევრის სუსტი და ძლიერი მხარეების დანახვაში?
38. რას იძლევა საკუთარი ნამუშევრისა და მისი შექმნის პროცესის ანალიზი?
39. როგორ გეხმარება ხელოვნება სხვა საგნების სწავლაში?
40. როგორ გეხმარება სხვა საგნებში მიღებული ცოდნა, უნარები და გამოცდილება ხელოვნების სწავლაში?
41. რატომ არის მნიშვნელოვანი საკუთარი შემოქმედების სუსტი მხარეების გაცნობიერება და მათ გაუმჯობესებაზე მუშაობა?
42. რაში სჭირდება საზოგადოებას ხელოვნება?
43. რაში გეხმარება ხელოვნება შენ?
44. როგორ ზეგავლენას ახდენს საზოგადოება თანადროულ ხელოვნებაზე?
45. როგორ ზეგავლენას ახდენს გარემო თანადროულ ხელოვნებაზე?
46. როგორ ზეგავლენას ახდენს გარემო და საზოგადოება ხელოვნის შემოქმედებაზე?

47. როგორ ზეგავლენას ახდენს გარემო და საზოგადოება შენს შემოქმედებაზე?
48. რა მდგომარეობა უკავიათ ხელოვანებს საზოგადოებაში?
49. როგორი იქნებოდა სამყარო ხელოვნების გარეშე?
50. შეუძლია ხელოვნებას დადებითად იმოქმედოს საზოგადოებაზე, გამოაფხიზლოს, გამოაჯანსაღოს ის?
51. თვლი, რომ ხელოვანი უნდა გამოთქვამდეს საკუთარ პოზიციას პოლიტიკური ან რელიგიური მოვლენებისადმი?
52. რა გზებით გადმოგვცემენ ხელოვანები იდეებს, გრძნობებს, ემოციებს?
53. როგორ შეგიძლია გამოხატო საკუთარი იდეები, გრძნობები, ემოციები ხელოვნების მეშვეობით?
54. ხელოვნება საზოგადოებისთვის ფუფუნებაა თუ აუცილებლობა?
55. პირადად შენთვის, ხელოვნება ფუფუნებაა თუ აუცილებლობა?
56. რაში ვლინდება საზოგადოების დამოკიდებულება ხელოვნებისა და ხელოვანებისადმი?
57. როგორ იცვლება საზოგადოების დამოკიდებულება ხელოვნებისა და ხელოვანებისადმი?
58. რით განსხვავდებიან კულტურული და უკულტურო ადამიანები?
59. შეუძლია ხელოვნებას შეცვალოს ადამიანის დამოკიდებულებები და ქცევა?
60. რა როლი მიუძღვით ხელოვანებს ჩვენი დღევანდელი გარემოს შექმნაში?
61. რა როლს თამაშობს ბუნება ხელოვნის შთაგონებაში?
62. როგორ ცვლის ხელოვნება გარემოს?
63. აქვს თუ არა გარემოს მნიშვნელობა ხელოვნების ნაწარმოების მომგებიანად აღქმისთვის?
64. შეუძლია თუ არა გარემოს დააკნინოს მასში მოთავსებული ხელოვნების ნაწარმოების ღირსება და გააუფასუროს ის?
65. როგორ განსხვავდება ხელოვნება სხვადასხვა კულტურებში? რაზეა ეს დამოკიდებული?
66. გიფიქრია იმაზე, როგორ გარემოში გირჩევნია გამოფინო შენი ნამუშევარი?
67. შეგიძლია შენი ხელოვნებით შეცვალო სასკოლო გარემო?
68. რას და როგორ შეცვლიდი შენს გარემოში (სკოლაში, საკლასო ოთახში, სახლში) ხელოვნების მეშვეობით?
69. ვინ არიან ჩვენი დროის მონინავე ხელოვანები? რას ქმნიან ისინი?
70. როგორ ხდება ადამიანი ხელოვანი?

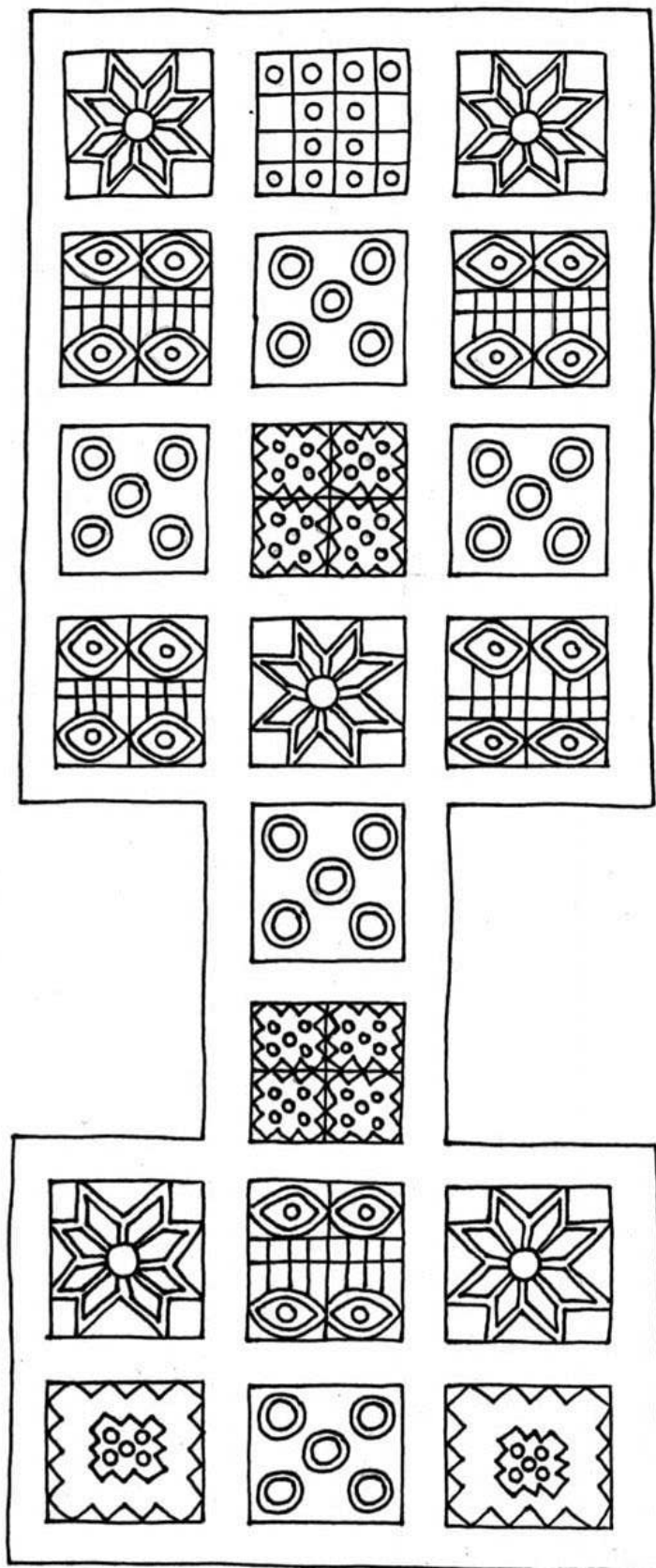

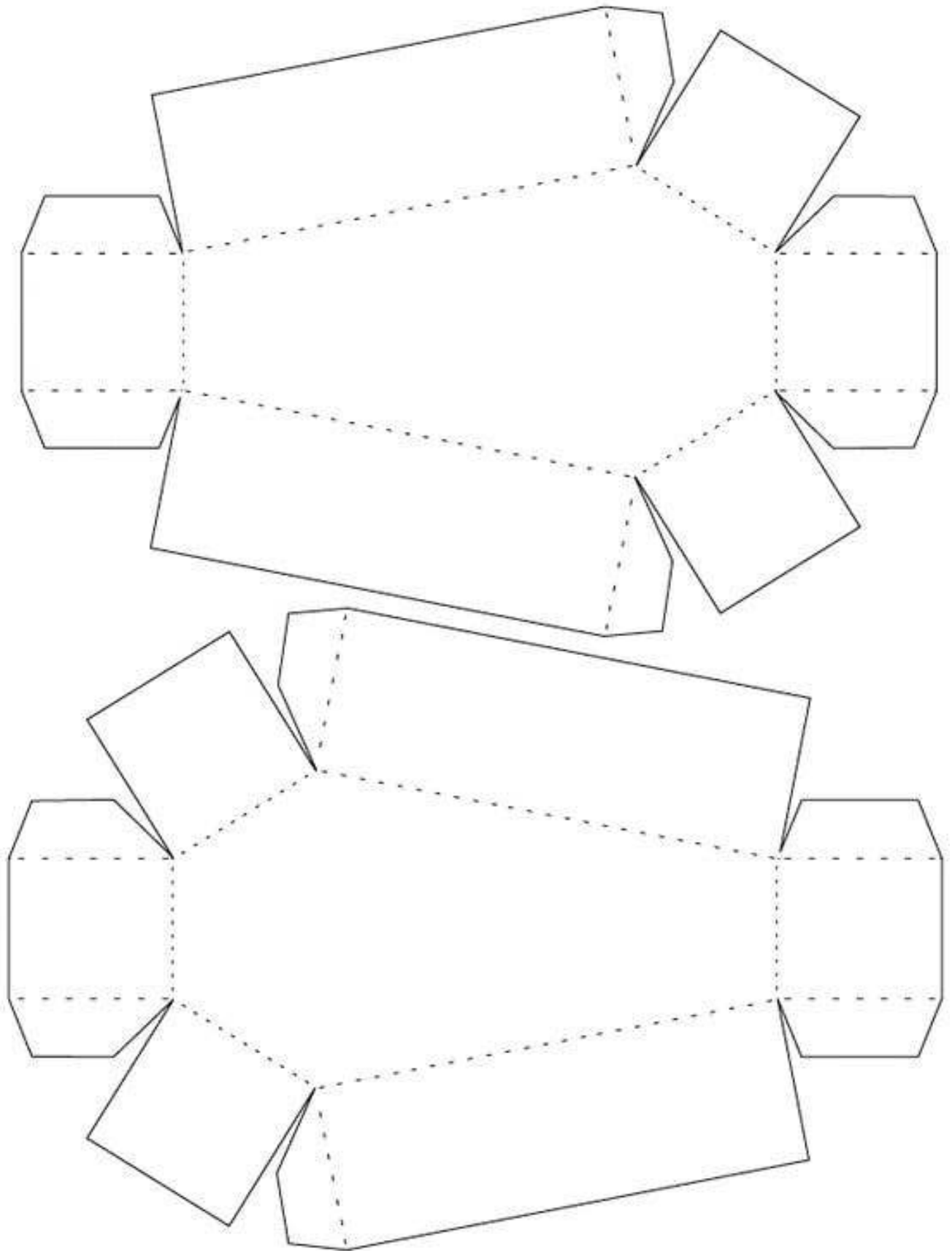

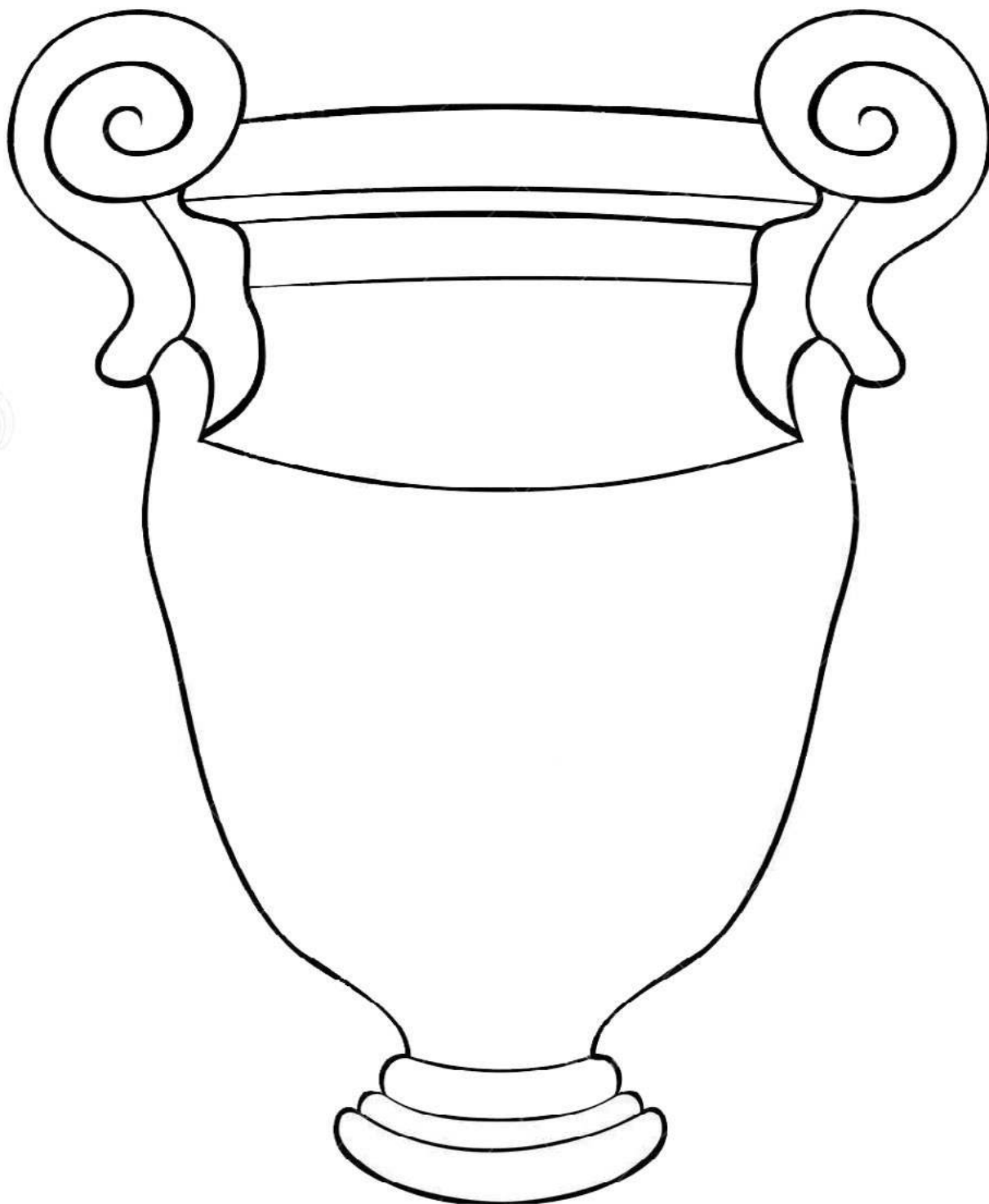

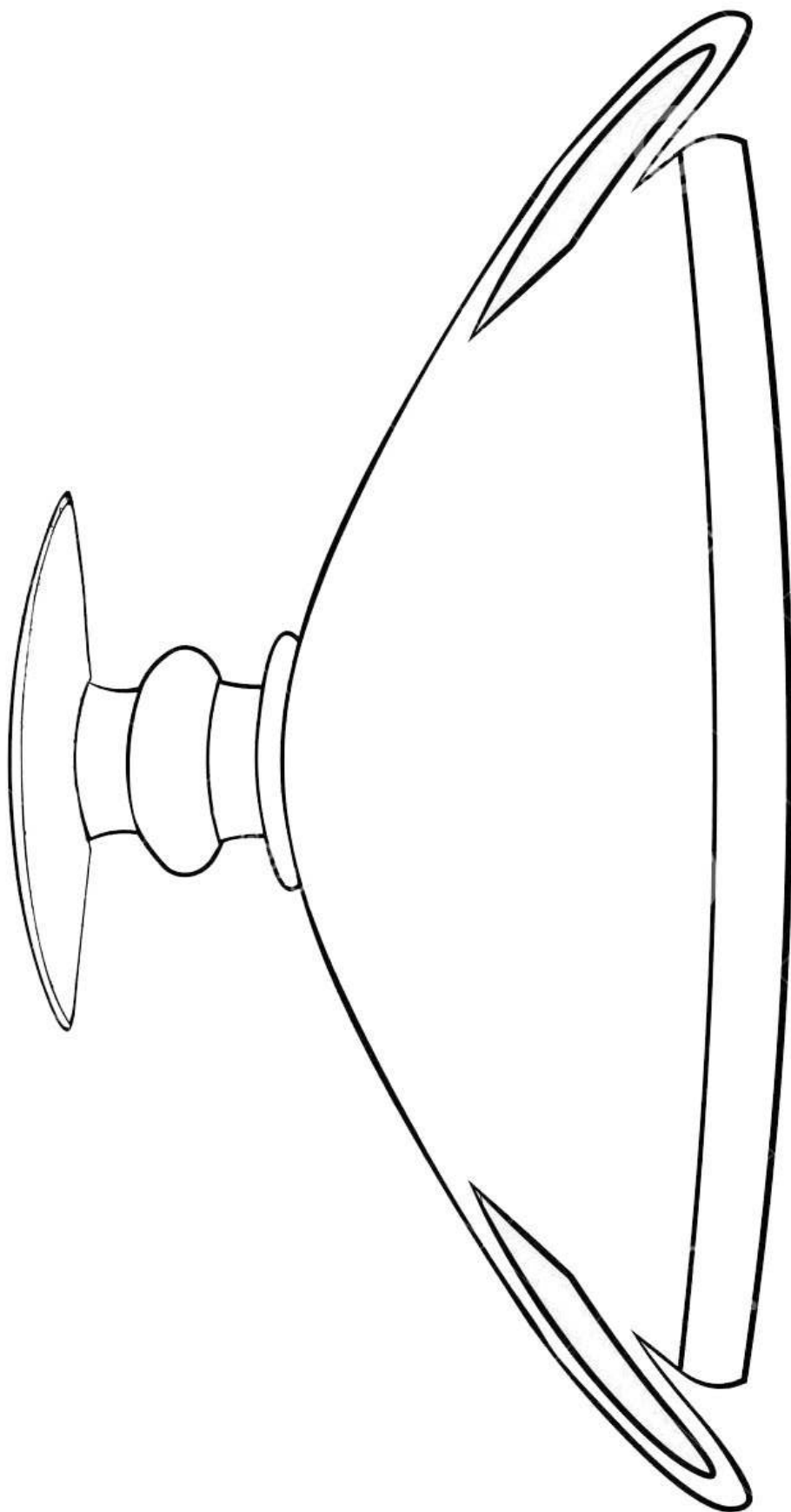

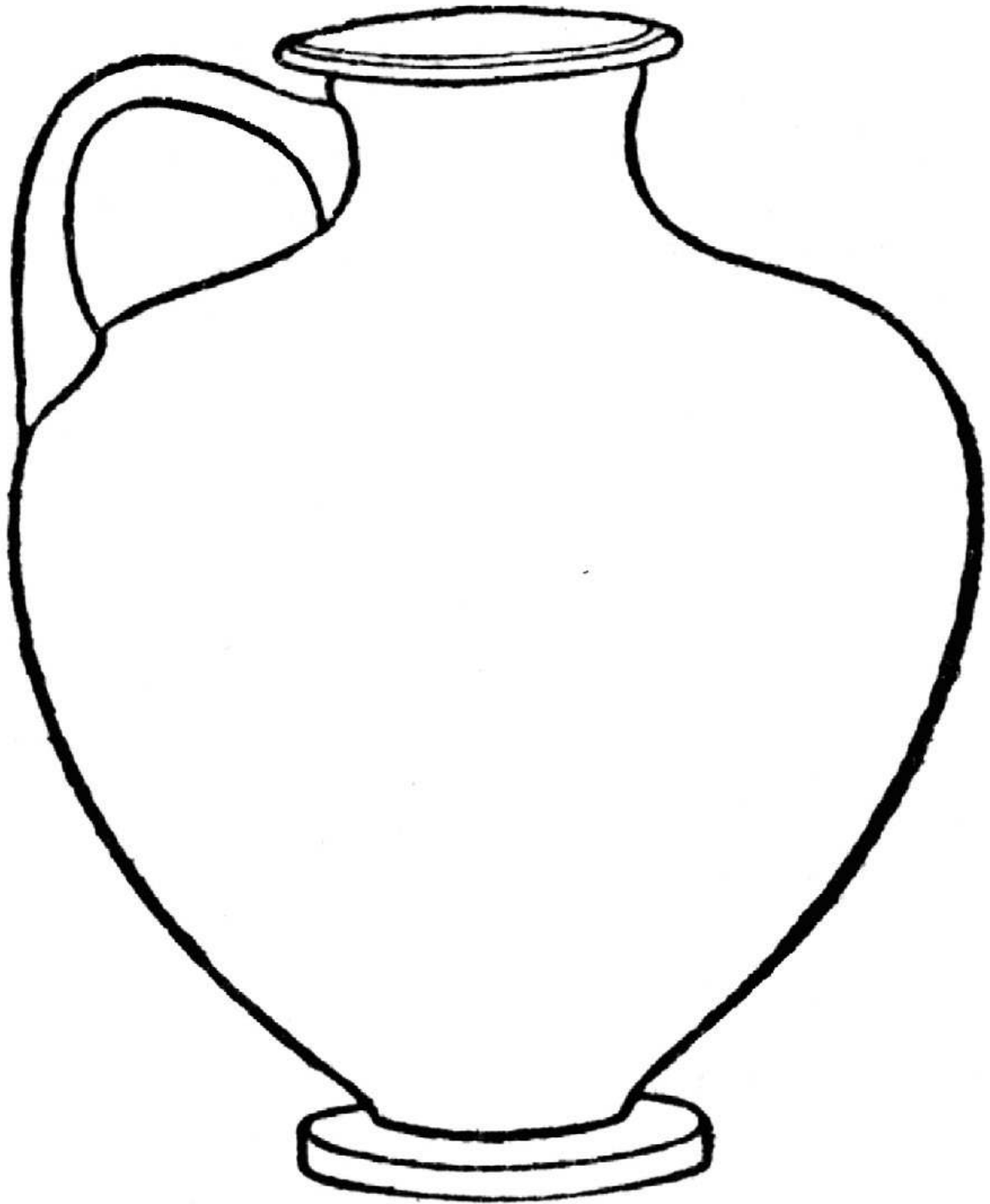

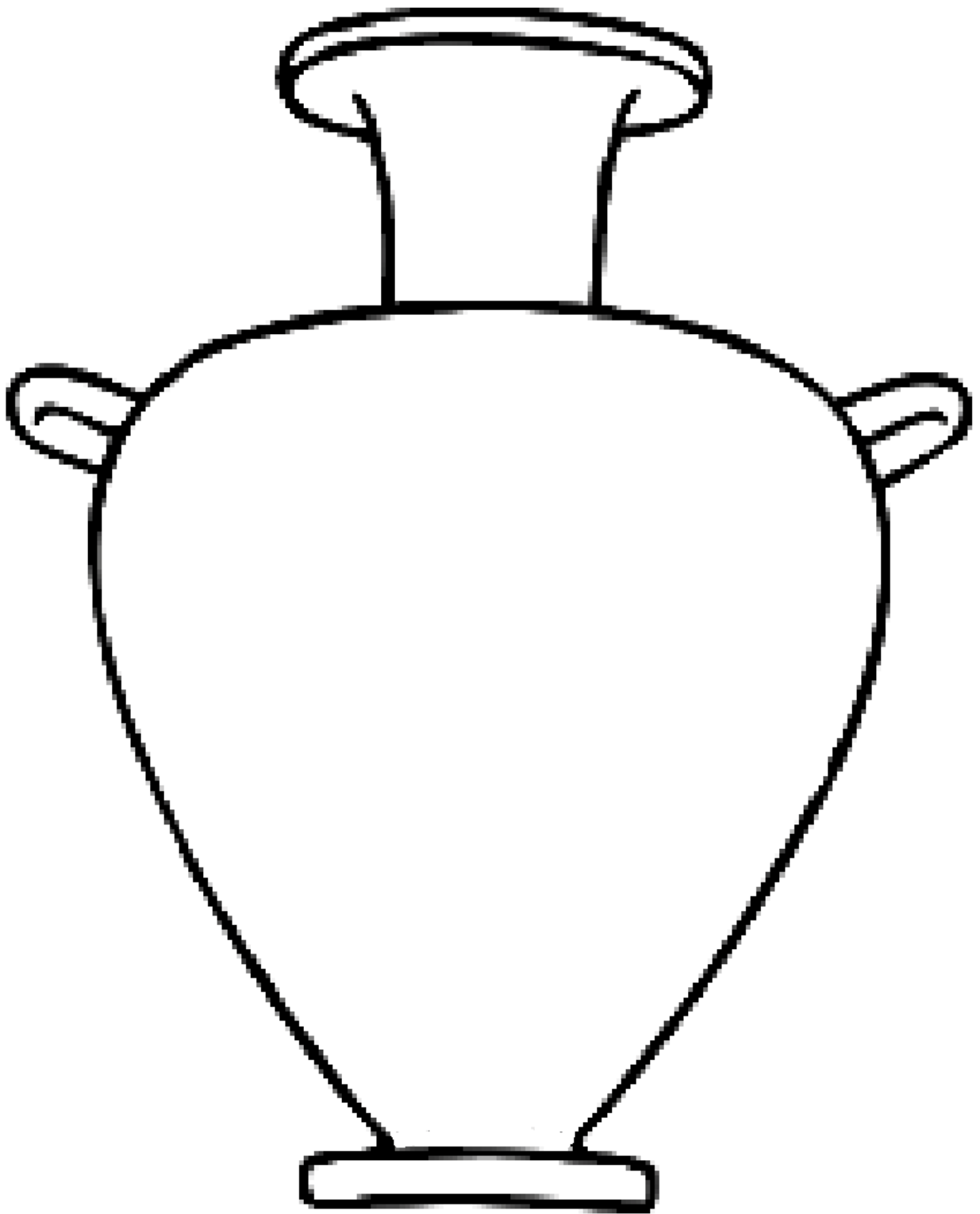

ქოთნის სიმეტრიული გამოსახულების შესაქმნელი თარგები

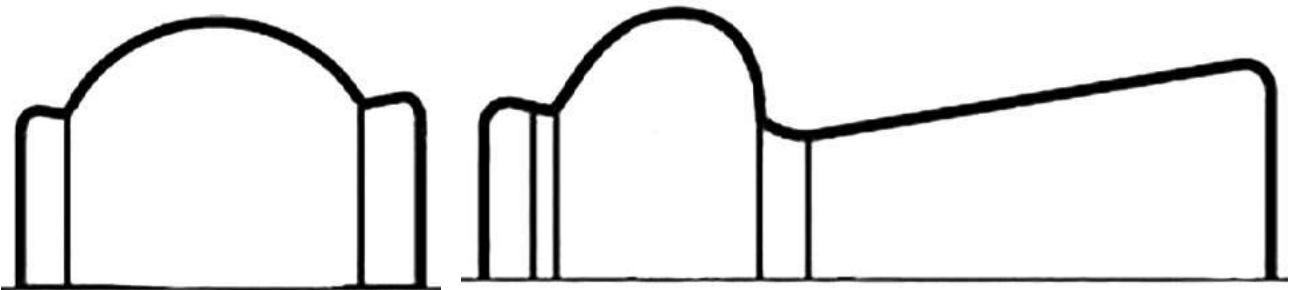
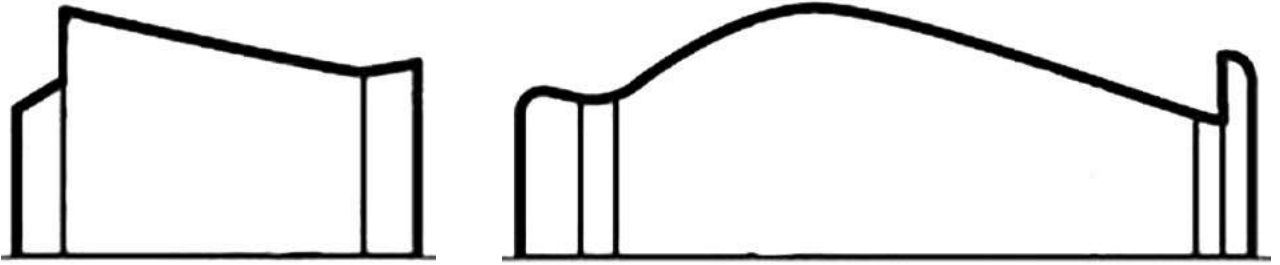
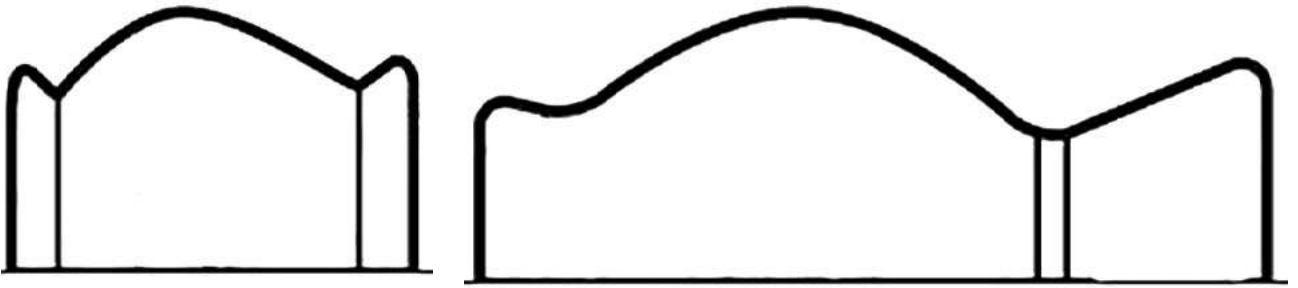

გასაფერადებელი (შავფიგურიანი ან წითელფიგურიანი
კერამიკისთვის)

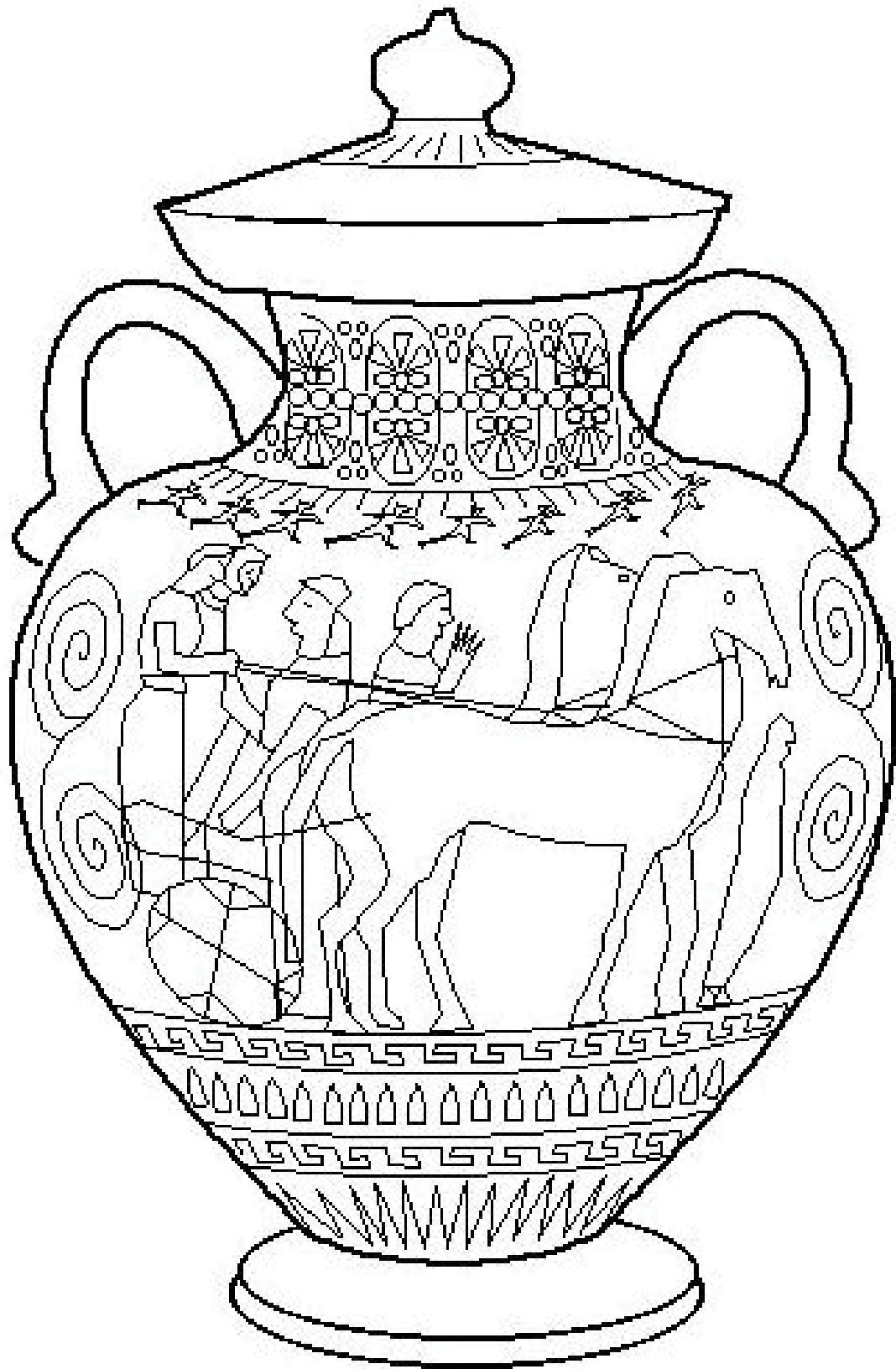







ბენკის ნახატიების თარგები



















ბრაზიტის მარტივი თარგები

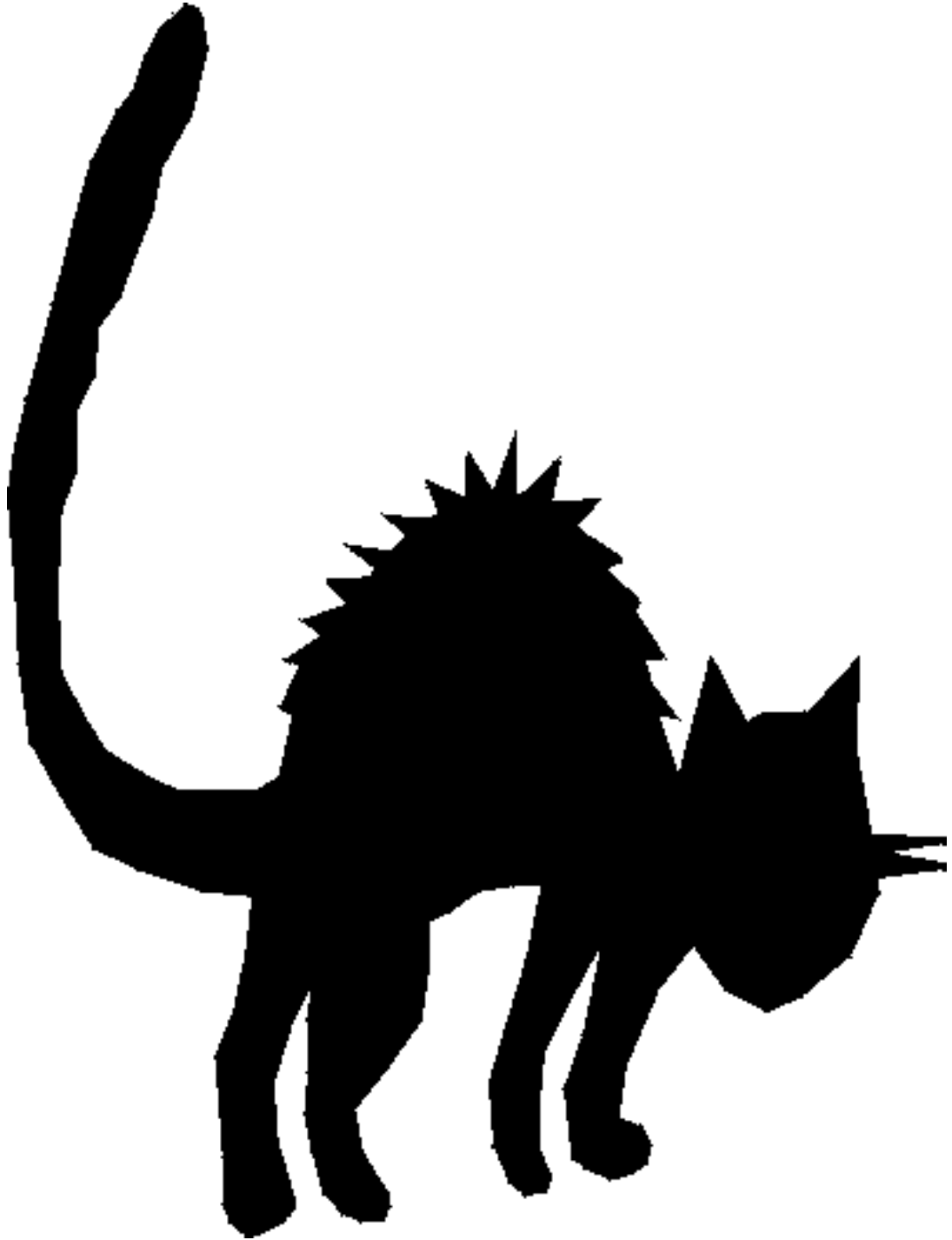

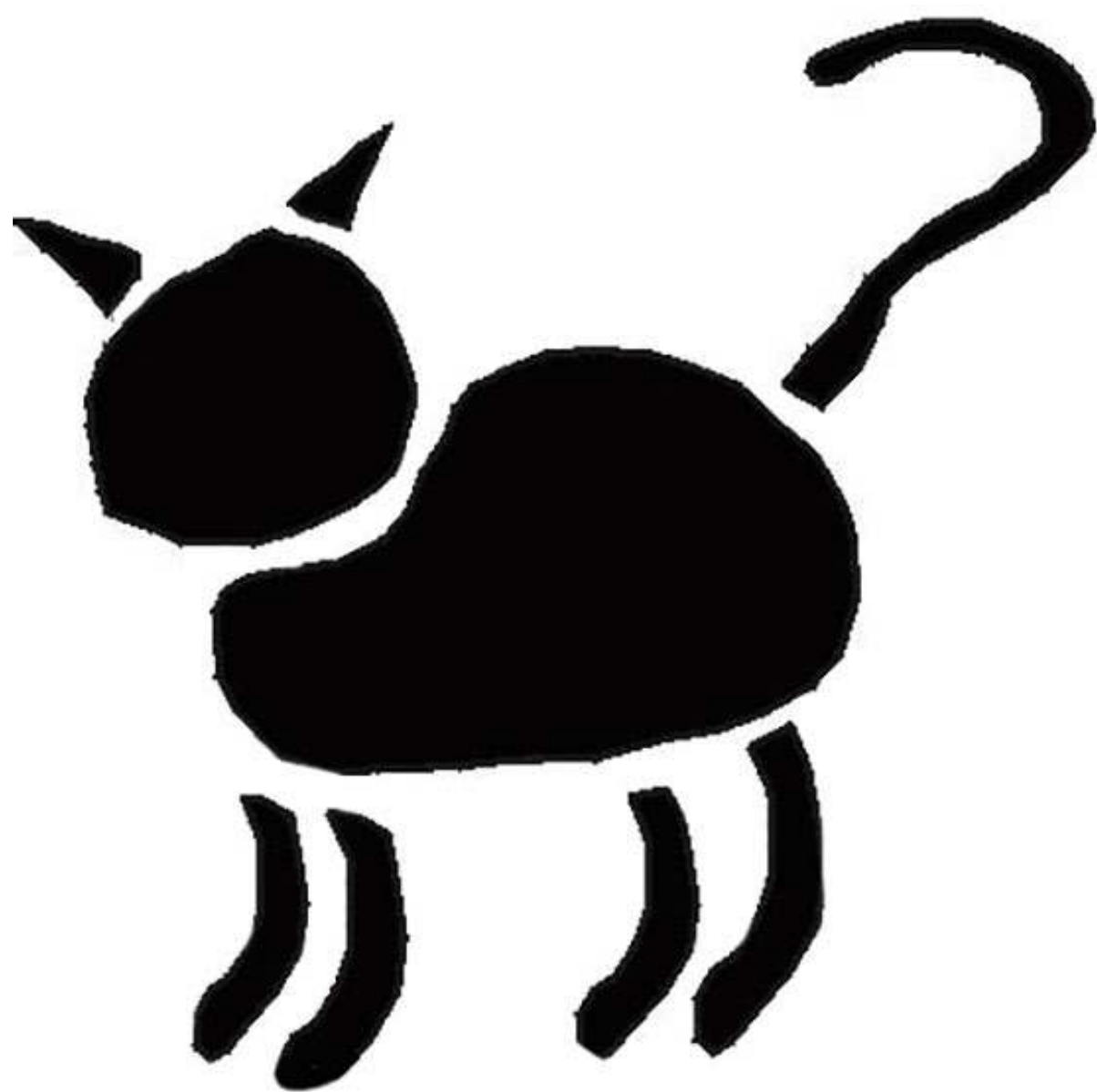





განსაზრებელი ნახატი





